

# دليل أنشطة الرُّضْع من شهر حتى أربعة وعشرين شهراً في الحضانة

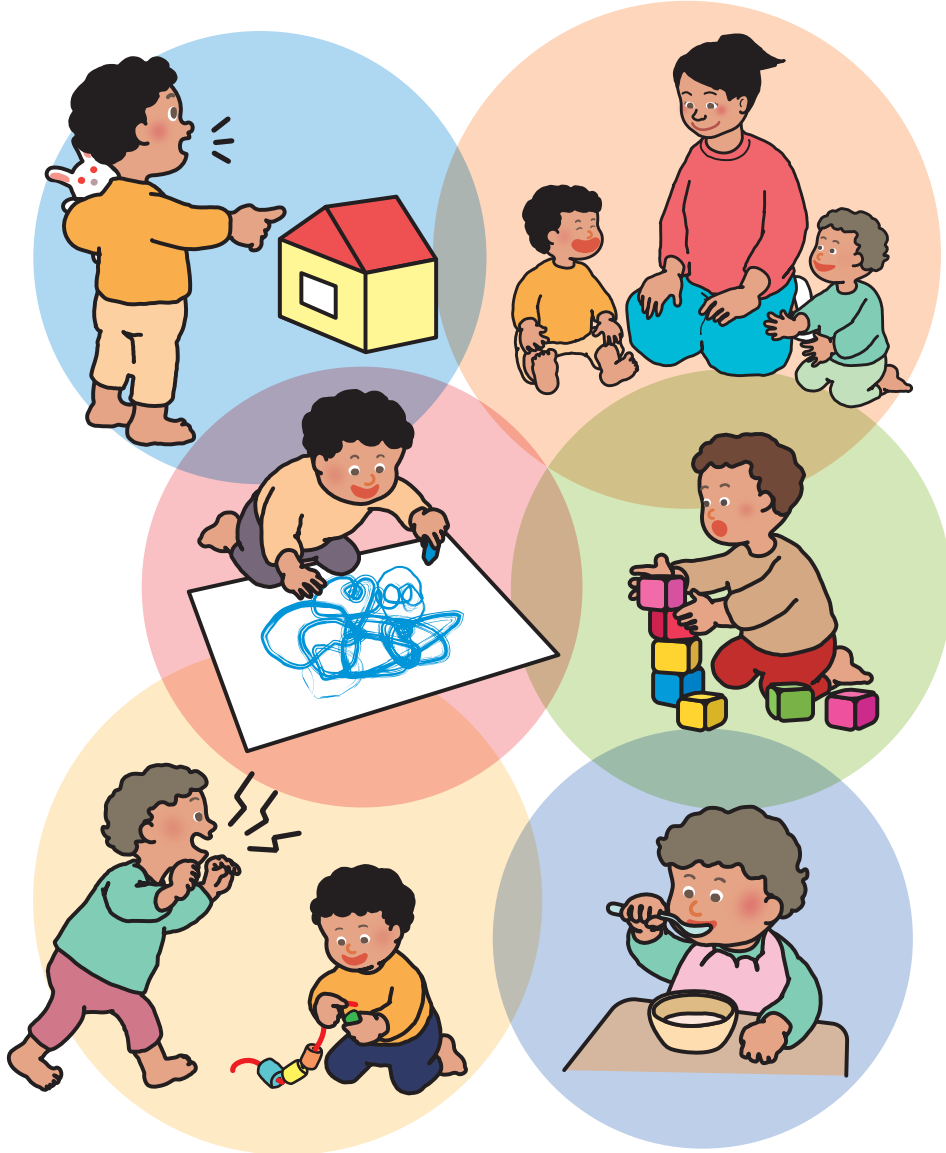

# دليل أنشطة الرضع من شهر حتى أربعة وعشرين شهراً في الحضانة



نوفمبر ٢٠٢٣

## المقدمة

هذا الدليل مخصص لميسرات دور الحضانة الذين يرغبون في دعم نمو الأطفال الذين تتراوح أعمارهم بين شهر وأربعة وعشرين شهراً بشكل أفضل.

يُطور الأطفال الذين تقل أعمارهم عن سنتين قدراتهم في مختلف المجالات من خلال التفاعل النشط مع الأشخاص والأشياء المحيطة بهم، فإنهم لا يشربون اللبن ويأمنون، كما تُغير حفاظاتهم فقط بشكلٍ سلبي.

وبناءً على هذا المبدأ، يشرح هذا الدليل كيف يُطور الأطفال دورين عامين في أربعة مجالات (المجال الأول: تعلم المهارات العاطفية والاجتماعية، المجال الثاني: المهارات البدنية، المجال الثالث: المهارات المعرفية، المجال الرابع: التطور اللغوي ومهارات التواصل) وفقاً لمعايير جودة الحضانة التابعة لوزارة التضامن الاجتماعي، وكيف يمكن لميسرات الحضانة دعم هذا التطور.



يركز هذا الدليل على نقطتين:

1. ارتباط الأطفال الرضع بالميسرات من خلال التفاعل الكافي بينهم.
2. تعلم الأطفال وتطورهم من خلال اللعب النشط من تلقاء أنفسهم.

سبب التركيز على النقطة الأولى؛ هو أن ارتباط الرضع بشخص قريب منهم هو شيء مهم للغاية لنموهم الاجتماعي والعاطفي، وسبب التركيز على النقطة الثانية؛ هو أن الرضع يمكنهم التعلم والتطور كثيراً عندما يتم توفير بيئة مناسبة لتنميتهم، ولاهتماماتهم، وتسمح لهم باستكشاف وتجربة ما يريدون القيام به.

تتراوح الأنشطة الواردة في هذا الدليل من اللعب إلى الرعاية الذاتية، وكلها مهمة للأطفال الرضع، بالإضافة إلى ذلك، تم اختيار الأنشطة في هذا الدليل لتكون مناسبة للثقافة والسياق المصري، وتكون قابلة للتطبيق دون أدوات أو مع استخدام أدوات لعب متاحة

نأمل أن تجد الكثير من ميسرات دور الحضانة الأنشطة في هذا الدليل مفيدة، وأن يمارسوها فعلياً لأطفالهم الرضع، سيؤدي هذا بالتأكيد إلى التطور الشامل للرضع في دور الحضانة في مصر!

وزارة التضامن الاجتماعي  
مشروع تحسين جودة تنمية الطفولة المبكرة  
هيئة التعاون الدولي اليابانية



## المحتويات

### مقدمة:

خصائص هذا الدليل وكيفية استخدامه

١. صفحة غلاف لكل فئة عمرية

٢. صفحة النشاط

أنشطة للرضع من ١-٣ أشهر

كيف تقرأ الجداول أدناه:

○ المجالات المطلوب تطويرها الأكثر من خلال النشاط: ○

△ المجالات التي سيتم تطويرها في المرتبة الثانية من خلال النشاط: △



صفحة	المجال الرابع: المهارات اللغوية والتواصل	المجال الثالث: المهارات المعرفية	المجال الثاني: المهارات البدنية	المجال الأول: المهارات العاطفية والاجتماعية	اسم النشاط
١٢	○			△	يستمتع للأصوات ويتشجع لإصدار الأصوات
١٣	△			○	يشعر بالسعادة عندما يتم تسليته
١٤		○		○	يرى ويسمع الأشياء
١٨		○	△		يحدق ويلعب بكتنا اليدين
١٩		△	○		يظل مستلقياً على بطنه
٢٠			○		يقبض على شيء ما بكف اليد
٢١	△			△	مهارات الرعاية الذاتية (الأكل) - حليب الأم / حليب صناعي بزجاجة في الحصانة - (شهر حتى ستة أشهر)
٢٤				△	مهارات الرعاية الذاتية (النوم) - النوم في الحصانة - (شهر حتى ستة أشهر)
٢٦				△	مهارات الرعاية الذاتية (الإخراج) - تغيير الحفاضات - (شهر حتى ستة أشهر)
٢٨				△	مهارات الرعاية الذاتية (تغيير الملابس) - تغيير / ضبط الملابس - (شهر حتى ستة أشهر)
٢٩					١. حبيبة أمها ٢. لابس زعبوط ٣. حلقاتك برجالاتك أغان للرضع من شهر حتى ٣ أشهر

## أَنْشِطَةٌ لِلرُّضْعِ مِنْ ٣ - ٦ أَشْهُرٍ

صفحة	المجال الرابع: المهارات اللغوية والتواصل	المجال الثالث: المهارات المعرفية	المجال الثاني: المهارات البدنية	المجال الأول: المهارات العاطفية والاجتماعية	اسم النشاط
٣٢	○			○	مخارج الألفاظ عند الرضيع
٣٣	○			○	اللعب بالدمي
٣٤	△		△	○	التواصل البدني مع الميسرات
٣٦			○	○	تحريك الجسم بأكمله بمساعدة الميسرات
٣٨			○	○	الأرجوحة
٣٩		○	○		وصول - انتزاع - لعق - لمس الأشياء (١) الشخصية
٤٠		○	○		وصول - انتزاع - لعق - لمس الأشياء (٢) المندبل
٤٢		○	○		وصول - انتزاع - لعق - لمس الأشياء (٣) الإمساك بالأشياء
٤٥		○	○		الاستمتاع بالرؤية والوصول إلى اللعب المائلة
٤٦			○	△	تشجيع الرضيع على التقلب
				١. حبيبة أمها ٢. عيون بابا ٣. سوسة	أغانٍ للرضع من ٣ - ٦ أشهرٍ





## أنشطة للرضع من ٦ - ٩ أشهر

صفحة	المجال الرابع: المهارات اللغوية والتواصل	المجال الثالث: المهارات المعرفية	المجال الثاني: المهارات البدنية	المجال الأول: المهارات العاطفية والاجتماعية	اسم النشاط
	○				إصدار المزيد من المقاطع اللفظية!
	△		△	○	الاستمتاع بالتواصل البدني مع المُبَسَّرَات
				○	مصادفة أشخاص وأماكن غير مألوفة
		○		○	لعبة الغميضة بأشكالها المختلفة
			△	○	التأرجح على قطعة قماش
		○	○		الجلوس واللعب بكلتا اليدين صورة مقرّبة لتطور الرضيع: الجلوس على الأرض
		○	△	△	إصدار الأصوات
	△	○	○	△	الاستمتاع بالنظر إلى شيء ما معاً
		○	○		الاستمتاع بإسقاط الكور في الثقوب الكبيرة
			○	△	المزيد والمزيد من التقلب
			○		الزحف صورة مقرّبة لتطور الرضيع: الزحف عمل أدوات باستخدام علب اللبن (الكرتون)
	△			△	مهارات الرعاية الذاتية (الأكل) - أكل الأطعمة الكاملة في الحضانة - (من ٦ حتى ٩ أشهر)
				△	مهارات الرعاية الذاتية (النوم) -النوم في الحضانة - (من ٦ حتى ١٢ شهراً)
				△	مهارات الرعاية الذاتية (الإخراج) - تغيير الحفاضات - (من ٦ حتى ١٢ شهراً)
				△	مهارات الرعاية الذاتية (تغيير الملابس) - تغيير الملابس - (من ٦ حتى ١٢ شهراً)
	١. ماما زمانها جاية ٢. أغنية غير معروف اسمها ٣. القطة المشمشية ٤. لما الشمس تروح ٥. ذهب الليل				أغان للرضع من ٦ - ٩ أشهر



## أنشطة للرضع من ٩-١٢ شهرًا

صفحة	المَجَالُ الرَّابِعُ: المَهَارَاتُ اللُّغَوِيَّةُ وَالتَّوَاصُلُ	المَجَالُ الثَّلَاثُ: المَهَارَاتُ المَعْرِفِيَّةُ	المَجَالُ الثَّانِي: المَهَارَاتُ البَدَنِيَّةُ	المَجَالُ الأوَّلُ: المَهَارَاتُ العَاطِفِيَّةُ وَالاجْتِمَاعِيَّةُ	أسم النشاط
	○	○		○	التجارب الدائم باستخدام اللغة
	○	○		○	المدح والتعزيز بوضوح وباستمرار
	○	○	○	○	"أعطني هذا" "تفضل" "شكرًا!"
	○	○	△	○	"في أي يد؟"
	○	○	△	○	سقوط البين باج (كيس قماش مليء بالحصي)
	○	○	○	○	تقليد الإيماءات!
	○	△	△	△	اللعب على أغان بأسماء الأبطال
	○	○		○	الكتب المصورة كتب مصورة للرضع (مرشحة من قبل وزارة التضامن الاجتماعي)
	△	○	○	△	الاستمتاع بالموسيقى وعمل الأصوات
		○	○		إسقاط أشياء صغيرة في الثقوب
		○	○		لعبة السحب (١)
		○	○		لعبة السحب (٢)
			○		يقف، يُثني ركبتيه للجلوس ويتنقل صوراً مُفَرَّجَةً لتطور الرُّضْع للوقوف: ثني ركبتيه والتحرك
			○		يزحف أعلى وأسفل الدرج / المنزلاقات
			○	△	إسقاط أبراج من المكعبات
	△			△	مهارات الرعاية الذاتية (الأكل) - أكل الأطعمة الكاملة في الحضانة - (من ٩ حتى ١٢ شهرًا)
					أغان للرضع من ٩ حتى ١٢ شهرًا
					١. دخل إيدك جوه ٢. يلا بينا نصقف ٣. رشا ٤. مني ٥. قنّجي يا وردة



## أنشطة للرضع من ١٢ - ١٨ شهرًا

صفحة	المَجَالُ الرَّابِعُ: المَهَارَاتُ اللُّغَوِيَّةُ وَالتَّوَاصُلُ	المَجَالُ الثَّلَاثُ: المَهَارَاتُ المَعْرِفِيَّةُ	المَجَالُ الثَّانِي: المَهَارَاتُ الْبَدَنِيَّةُ	المَجَالُ الأوَّلُ: المَهَارَاتُ العَاطِفِيَّةُ وَالاجْتِمَاعِيَّةُ	أسم النشاط
	○	○		○	صورة مبسطة للعبة الأدوار
	○	○		○	الحيوانات والأصوات
	○	○	○	○	الطرق عَلَى الباب (تك تك تك!)
	○	○		○	الكتب المصورة للرضع كتب مصورة للرضع (مرشحة من قبل وزارة التضامن الاجتماعي)
	○	○	○	○	اللعب بالرمل (١٢ - ٢٤ شهرًا)
	△	○	○	○	اللعب بالماء (١٢ - ٢٤ شهرًا)
	△			○	تَقْبُلُ مشاعره، وتشجِيعه عَلَى المضي قَدَمًا عِنْدَمَا يَكُونُ فِي شَجَارٍ مَعَ أَقرانه، أو عِنْدَمَا يَتَعَارَضُ رَأْيُهُ مَعَ تعليمات الكِبَارِ (من ١٢ - ٢٤ شهرًا)
			△	○	التواصل البدني مَعَ المُيسِرَات
			○	○	اللعب بالكرة
		○	○	△	اللعب بالقماش
			○	△	اللعب بالحلقات
		○	○		الرسم صُورَةٌ مُقَرَّبَةٌ لِتَطَوُّرِ الرسم عِنْدَ الرضِع
	△	○	○	△	اقطع وعب بالأورق
		○	○		يدخل ويخرج من الصندوق
		○	○	△	يشد لُعْبَةً فِي أَثناءِ مشيه
			○	△	المشي
	△			△	مهارات الرعاية الذاتية (الأكل) -أكل الأغذية التكميلية فِي الحَضَانَةِ - (من ١٢ - ٢٤ شهرًا) صُورَةٌ مُقَرَّبَةٌ لِتَطَوُّرِ الرِّضِيعِ: الرسم
				△	مهارات الرعاية الذاتية (النوم) - النوم فِي الحَضَانَةِ - (من ١٢ - ٢٤ شهرًا)
				△	مهارات الرعاية الذاتية (الإخراج) - تغيير الحَفَاطَات - (من ١٢ - ٢٤ شهرًا)
				△	مهارات الرعاية الذاتية (تغيير الملابس) - تغيير الملابس - (من ١٢ - ٢٤ شهرًا)
				△	مهارات الرعاية الذاتية (المحافظة عَلَى نظافته) - غسيل الأيدي - (من ١٢ - ٢٤ شهرًا)





## أنشطة للرضع من ١٨ - ٢٤ شهرًا

صفحة	المجال الرابع: المهارات اللغوية والتواصل	المجال الثالث: المهارات المعرفية	المجال الثاني: المهارات البدنية	المجال الأول: المهارات العاطفية والاجتماعية	اسم النشاط
	○	○		○	التظاهر بأنّه ولي أمر (أب أو أم)
	○		○	○	اللعب على أنغام الموسيقى!
	○	○		○	المُنْدِيل السحري عمل أشكال مختلفة باستخدام المناديل
		○	○	○	التظاهر بأننا حيوانات
			○	○	الجري حتّى الميسرة
			○	○	اللعب بالحلقات
			○	○	اللعب بالبولونات
			○	○	لعبة تجري فيها الميسرة أو الأطفال وراء أقرانهم ويقومون بلمس بعضهم
		○	○	○	وضع الملصقات
	△	○	○	○	اللعب بالصلصال المصنوع من الدقيق
		○	○	○	وضع الختم!
		○	○	○	تركيب بازل قطعة واحدة (الأشكال الهندسية)
		○	○	○	مكعبات نفس الحجم (ضع أحدهما على الآخر؛ ضعه جنبًا إلى جنب بالقرب من الحائط)؛ ضعه في صندوق، إلخ).
		○	○	○	تركيب بازل ٤ أجزاء (فك وتركيب)
		○	○	○	وضع الخيط في الثقب
		○	○	○	الأزرار في الثقوب
			○	△	صعود ونزول الدرج والقفز
	△			△	مهارات الرعاية الذاتية (الأكل) - أكل الأطعمة المكتملة في الْحَضَانَة - (١٨ - ٢٤ شهرًا)
					١. اسم الأغنية غير معروف ٢. قطتي صغيرة ٣. همّ الممّ يا روجي
					أغانٍ للرضع من ١٨ - ٢٤ شهرًا

## مرفق

### مرفق ١: نصائح للتغذية:

١. "كيفية تحضير حليب الرضع المُجفّف في أماكن الرّعاية"
- أ- كيفية تنظيف وتعقيم وتخزين معدّات التّغذية والتّحضير
- ب- رُجاجة الرّضاعة: طريقة تحضير الرّضاعة



## نصائح للأغذية المُكمّلة:

١. دليل للأغذية المُكمّلة.
٢. إرشادات عمليّة حول جودة وتكرار وكميّة الطّعام الذي نُقدّمه للرّضع الذين تتراوح أعمارهم بين ٦ و ٢٣ شهرًا والذين يرضعون رضاعة طبيعيّة عند الطّلب.
٣. أمثلة على وصفات الأغذية المُكمّلة للرّضع حسب الأعمار

## مرفق ٢: نصائح حول تنظيم فصول الرّضع دون سنّ ٢٤ شهرًا:

١. مثال على هيكل الفصل للرّضع دون سنّ ١٢ شهرًا.
٢. مثال على هيكل الفصل للرّضع الذين تتراوح أعمارهم من ١٢ إلى ٢٤ شهرًا.

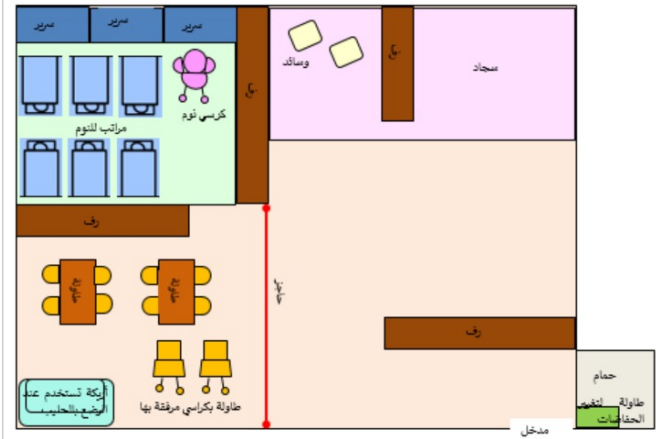

## مرفق ٣: نصائح للعب بالرّمّل:

١. النّصيحة الأولى: كميّة الحفّاط على نظافة حوض الرّمّل قدر الإمكان.
٢. النّصيحة الثّانية: أفكار لإيجاد القوالب (والحيوانات الأخرى) عن حوض الرّمّل.
٣. النّصيحة الثّالثة: ورقة التّفهيم الدّائيّ للحضانة حول ممارسات اللّعب بالرّمّل.
٤. النّصيحة الرّابعة: الأغراض التّعليميّة للعب الأطفال بالرّمّل (الموادّ التي سنقدّم إلى الآباء في اجتماعات أولياء الأمور)

حضانات تعاونت في هذا الدليل للتصوير  
الفوتوغرافي المراجع

## ١. غِلافُ كُلِّ فِتَّةٍ عُمْرِيَّةٍ

### الفِئاتُ العُمْرِيَّةُ:

الْفِتْرَةُ مِنْ ١ إِلَى ٢٤ شَهْرًا مُقَسَّمةً إِلَى ٦ فِئاتٍ عُمْرِيَّةٍ  
(عَلَى سَبِيلِ المَثَالِ: تَعْنِي عِبَارَةُ "مِنْ شَهْرٍ إِلَى ثَلَاثَةِ أَشْهُرٍ" مِنَ الوَقْتِ الَّذِي يَبْلُغُ فِيهِ الرِّضِيعُ شَهْرًا وَاحِدًا حَتَّى يَبْلُغَهُ ثَلَاثَةَ أَشْهُرٍ)

أَنْشِطَةٌ لِلرِّضِيعِ مِنْ سِنِّ ثَلَاثَةِ حَتَّى سِتَّةِ أَشْهُرٍ



١٠٣ شهر

### الْهَدَفُ الرَّئِيسِيُّ لِلرِّعَايَةِ وَالتَّعَلُّمِ:

يُمْكِنُكَ فَهْمُ مَا يَجِبُ أَنْ نَهْدَفَ إِلَيْهِ فِي رِعَايَتِكَ وَتَعْلِيمِكَ لِلرِّضِيعِ فِي هَذَا العُمُرِ بِصُورَةٍ كَلِيَّةٍ.

### خَصَائِصُ نُمُوِّ

### الرِّضِيعِ:

يُمْكِنُكَ إِلقاءَ نَظَرَةٍ سَرِيعَةٍ عَلَى تَطَوُّرِ الرِّضِيعِ فِي هَذَا العُمُرِ

#### خَصَائِصُ تَطَوُّرِ الرِّضِيعِ

يَحْمِلُ الرِّضِيعُ رَأْسَهُ وَيَضْبَعُ قَائِدًا عَلَى الثَّلَبِ وَنَظْمًا لِنَتِجَةِ لِيَاذَةِ قُوَّةِ عَضَلَاتِ الرِّعَايَةِ.

#### الْهَدَفُ الرَّئِيسِيُّ مِنَ الرِّعَايَةِ وَالتَّعَلُّمِ

يُعْضِدُ الرِّضِيعَ وَفَقَهُ فِي مَزَاجِ خَيْرٍ وَفَقَهُ لِإِيقَاعِ الحَيَاةِ الحَاصِلَةِ بِهِ، وَالَّتِي أَمْتَحَنَتْ أَكْثَرَ نَيْفًا.

#### التَّعَاوُنُ مَعَ الأَبَاءِ / أَوْلِيَاءِ الأُمُورِ

- تَعَاوُنُ مَعَ الأَبَاءِ / أَوْلِيَاءِ الأُمُورِ لِبِنَاءِ دُورَةِ نَوْمٍ وَاسْتِغْنَاءٍ جَيِّدَةٍ لِلطِّفْلِ.
- تَلَفُّتُ نَظَرِ الأَبَاءِ / أَوْلِيَاءِ الأُمُورِ لِنَظَافَةِ وَامَانِ المَنْزِلِ / مَسَاحِطِ المَطَّلِ مَعَ المِشَارَكَةِ فِي الاسْتِمْتَاعِ بِنَتِيجَتِهِ.

### التَّعَاوُنُ مَعَ الأَبَاءِ / أَوْلِيَاءِ الأُمُورِ:

يُمْكِنُكَ الحُصُولُ عَلَى النِّقَاطِ الرَّئِيسِيَّةِ فِي تَعَاوُنِكَ مَعَ أَبَاءِ / أَوْلِيَاءِ أُمُورِ الرِّضِيعِ فِي هَذَا العُمُرِ.

## الأهداف

المهارة / المهارات في المجال / المجالات التي تُهدف إلى تطويرها من خلال النشاط.

ملاحظات:

١. لإظهار الرابطة الواضح بين هذا الدليل ومعايير جودة الحضانة، يتم تطبيق جميع المهارات في الأهداف مباشرة من جدول "تنمية الأطفال الرضع الذين تتراوح أعمارهم بين شهر واحد و ٢٤ شهراً مع رعاية وتعليم ميسرات الحضانة والتعاون مع أولياء الأمور / الأوصياء في ٤ مجالات من التنمية المنصوص عليها في معايير جودة الحضانة" (ص). (يتم تطبيق جميع المهارات الواردة في الجدول في الأهداف الموجودة في هذا الدليل).

• لهذا السبب، قد تشعر أن بعض المهارات في الأهداف ليست محددة بشكل كافٍ للنشاط، أو قد تشعر أنها يجب أن تكون أكثر إيجازاً لكل نشاط.

\* عند الضرورة، يتم إضافة بعض المعلومات الإضافية إلى المهارات في "الأهداف".

٢. من المفترض أن يكتسب الرضيع جميع المهارات في الأهداف بنهاية كل فئة عمرية.

\* ومع ذلك، يُرجى الأخذ في الاعتبار أن لكل طفل وتيرة نموه الخاصة.

٣. من المفترض أن تؤدي جميع المهارات المذكورة في الأهداف إلى المهارات المنصوص عليها في معايير جودة الحضانة كمهارات متوقعة لمن هم دون سن الرابعة.

اسم النشاط

دعم الميسرات:

بعض النقاط التي يجب أخذها في الاعتبار عند تنفيذ النشاط.

كيفية الإعداد:

المعدات اللازمة للنشاط وكيفية صنعها.

## ٢. صفحة النشاط

٤. مجالات: توجد بأعلى الصفحات أربعة مجالات

للتعلم توضح مهارات الأطفال الرضع التي يمكن

تطويرها من خلال النشاط.

**الأخضر:** المجال الذي يهدف هذا النشاط إلى تطويره بشكل أساسي.

**الأصفر:** المجال الذي يهدف هذا النشاط إلى تطويره في المرتبة الثانية.

\* ٤ مجالات مرتبطة ببعضها البعض، ويمكن لكل نشاط تعزيز مهارات الرضيع في مجالات أكثر من تلك الملوثة في هذا الدليل.

المهارات المعنوية والاجتماعية	المهارات البدنية	المهارات اللغوية	المهارات الطولية والحواس
-------------------------------	------------------	------------------	--------------------------

الأزرحة على القماش

### الأهداف

المجال الأول: المهارات العاطفية والاجتماعية

يُريد الرضيع أن يُحمل ويُضَمَّ من قبل الأشخاص الذي يشعر بالقرب منهم. يصدر صوتاً متعمداً عندما يكون لديه طلب؛ يُنشئ علاقة وثيقة مع أشخاص مُحددين، ويشجعهم وذلك يجعله يتجنب أو لا يحب آخرين، يُشعر بالأمان عند استخدام الشكل / الأرقام المرفقة، ولكنه يهتم تدرجياً بالأشخاص والأماكن غير المألوفة.

المجال الثاني: المهارات البدنية

يُطور الرضيع مهارات التوازن لديه.

كيف تقوم بالنشاط

هذا الفرع:

- ل يستلقي في منتصف قطعة قماش كبيرة،
- على الأرض يرفق مع الإمساك بحواف
- قم بغناء الأغاني للرضيع وفقاً للارحمة لطيف.



لا بينا نروح للعلم السحري!

• المسجدة السحرية:

- أمسك بحواف قطعة قماش كبيرة بينما يسند الرضيع على بطنه في وسطها، اسحب القماش وارجه بلطف على الأرض.

دعم الميسرات:

- احرص على أن يشعر الرضيع بالراحة والاستماع بأرجحة بلطف.
- تكلم وقم بالغناء للرضيع في أثناء لعبه حتى يشعر بالاستمتاع بالتفاعل والتواصل معك، وذلك يُطور ارتباطاً آمناً معك.

كيفية الإعداد: قطعة قماش كبيرة (مشقة / بطانية)

الفئة العمرية

كيف تقوم بالنشاط:

كيف يمكنك أن تستمتع بالنشاط مع الرضيع.

[أشكال أخرى] (\* في بعض الأنشطة فقط)

أفكار لتعزيز النشاط بما يتجاوز الطريقة الأصلية

## أَنْشِطَةٌ لِلرُّضْعِ مِنْ شَهْرٍ حَتَّى ثَلَاثَةِ أَشْهُرٍ



### الْبِيئَةُ فَصْلُكَ

أنظر مرفق ٢ "نصائح لتنظيم الفصول الدراسية للرضع تحت سن ٢" (ص ٢٥١).  
اجعله مناسباً للرضيع من حيث درجة الحرارة والرطوبة والتهدئة والصوت والضوء والسلامة والنظافة لضمان الراحة والأمان.

الهدف الرئيسي من الرعاية والتعلم	خصائص تطوّر الرضيع
يُفضي الرضيع الوقت بشكلٍ مريحٍ وفقاً لإيقاع الحياة الخاصة به.	تُهَيِّمُ رُدُودُ الْفِعْلِ الْبِدَائِيَّةُ عَلَى مُعْظَمِ الْحَرَكَاتِ، وَتَخْتَفِي تَدْرِيجِيًّا مَعَ نُمُو الرِّضْعِ.

### التعاون مع الآباء / أولياء الأمور

- تقوم الميسرة بعملٍ مُقَابِلَةٍ شَخْصِيَّةٍ مَعَ آبَاءِ / أَوْلِيَاءِ أُمُورِ الرِّضْعِ وَسؤالهم عَنِ التَّنْمِيَةِ الْبَدَنِيَّةِ وَالْحَالَةِ الصَّحِّيَّةِ وَالْحَيَاةِ الْيَوْمِيَّةِ لِلطُّفْلِ فِي الْمَنْزِلِ قَبْلَ دُخُولِهِ لِلْحَضَانَةِ، بِالإِضَافَةِ لِذَلِكَ، تُبْنِي عِلَاقَةً ثِقَةً بَيْنَهَا وَبَيْنَ الْآبَاءِ / أَوْلِيَاءِ الْأُمُورِ، وَتَتَعَاوَنُ وَتَتَأَرَّرُ مَعَهُمْ بِشَكْلِ يَوْمِيٍّ.
- كَمَا تَجْعَلُ الْآبَاءَ / أَوْلِيَاءَ الْأُمُورِ يَعْرِفُونَ أَهْمِيَّةَ التَّفَاعُلِ مَعَ الرُّضْعِ، بِمَا فِي ذَلِكَ التَّحَدُّثُ مَعَهُ وَمَلَامَسَتُهُ.

## مراحل تنمية الاطفال الرضع من عمر شهر واحد حتي ٢٤ شهراً

يكتسب الطفل مهارات متنوعة بنهاية كل مرحلة تطور كالآتي:

### المجال الأول: تعلم المهارات العاطفية والاجتماعية

- يبتسم الرضيع عند رؤية الأشياء.
- يتكيف الرضيع مع المكان.

#### ◇ رعاية الميسرات والتعليم

١. تفهم الميسرات شعور الطفل و تعمل على تهدئته عندما يعبر عن مشاعره بالبكاء، فهم سبب بكاء الطفل الرضيع، و العمل على إرضائه.

### المجال الثاني: التطور البدني

- يبادر الرضيع في تحريك الأشياء من حوله.
- يرفع رأسه إلى الأعلى.

#### ◇ رعاية الميسرات والتعليم

١. تعانق الميسرة الرضيع في وضع أفقي بينما تدعم العنق و الرأس، حتي لا يكون صعباً على الجسم أن يدعم العنق نفسه .

### المجال الثالث: التطور المعرفي

- يتعرف الرضيع على اسمه.
- يتعرف الرضيع على وجه الميسرة.

#### ◇ رعاية الميسرات والتعليم

١. تقوم الميسرات بتحضير الألعاب التي يمكن للطفل الرضيع استخدام حاسة النظر، السمع و اللمس فيها. و تشجع الأطفال على زياده اهتمامهم باللعب.

### المجال الرابع: تطور اللغة ومهارات التواصل

- يصدر الرضيع أصواتاً مختلفة.
- يبدي الرضيع رغبته في اللعب.

#### ◇ رعاية الميسرات والتعليم

١. تتلقي أصوات الرضيع على الفور، وتستجيب للرضيع عن طريق الإيماء أو تقليد الأصوات و تشجع الطفل على الاستمتاع بنطق الأصوات.

### المجال الخامس: مهارات الرعاية الذاتية

- النوم: يستيقظ كل بضع ساعات أثناء النوم.
- الإفراز: يشعر بالراحة عندما تغير حفاظته.

#### ◇ رعاية الميسرات والتعليم

١. تساعد الميسرات الرضع عن طريق تسديد احتياجاتهم الجسدية بما يتناسب مع الإيقاع الطبيعي لهم كي يكونوا على أكبر قدر من الراحة.

لقراءة المزيد من التفاصيل عن مراحل تنمية الاطفال الرضع من عمر شهر واحد حتي ٢٤ شهراً، برجاء التوجه الي صفحة ٢٧٩ إلي صفحة ٢٨٢.

## يَسْتَمِعُ لِلْأَصْوَاتِ.. وَتَشْجِيْعُهُ عَلَى إِصْدَارِ الْأَصْوَاتِ

### الأهداف

- في نهاية النشاط يتوقع أن:
- يصدر الرضيع أصواتاً مختلفة.
- ينظر الرضيع إلى الاصوات من مصدرها.
- يستمع الرضيع إلى الاصوات.

### كَيْفَ تَقْوُمُ بِالنَّشَاطِ

سَاعِدْ فِي تَنْمِيَةِ مَهَارَاتِ الرَّضِيعِ اللَّغَوِيَّةِ كَمَا يَلِي:

عَبَّرَ عَمَّا يَشْعُرُ بِهِ الرَّضِيعُ:  
عَلَى سَبِيلِ الْمَثَالِ: "هَلْ أَنْتَ نَعْسَانُ؟"، "إِنَّهُ لَزَيْدٌ، أَلَيْسَ كَذَلِكَ؟"  
← يَشْعُرُ الرَّضِيعُ بِأَنَّهُ مَفْهُومٌ، وَيَبْنِي تَشْجِيْعُهُ عَلَى إِصْدَارِ الْأَصْوَاتِ.

عَبَّرَ عَمَّا يَرَاهُ الرَّضِيعُ:  
عَلَى سَبِيلِ الْمَثَالِ: "هَذِهِ قَطَلَةٌ لَطِيفَةٌ جِدًّا!"  
← سَيَتِمُّكَنُ الرَّضِيعُ مِنْ رِبْطِ الْكَلِمَاتِ وَالْأَشْيَاءِ.



هذه شجرة مرتفعة جدًا.

- تَقْلِيدُ أَصْوَاتِ الرَّضِيعِ:

عَلَى سَبِيلِ الْمَثَالِ: "آه، آه، آه، آه.."

← قَدْ يَنْظُرُ الرَّضِيعُ إِلَى فَمِكَ، وَيَسْتَمِعُ إِلَى صَوْتِكَ، وَيُصْدِرُ الْأَصْوَاتَ كَمَا لَوْ كَانَ يَرُدُّ.

- عَبَّرَ عَمَّا تَشْعُرُ بِهِ:

عَلَى سَبِيلِ الْمَثَالِ: "إِنَّهُ يَوْمٌ لَطِيفٌ لِلْغَايَةِ!"

← يَنْعَرِضُ الرَّضِيعُ لِكَلِمَاتٍ مُخْتَلَفَةٍ وَيُصْبِحُ مَهْتَمًّا بِهَا.



آه...  
آه...

### دَعْمُ الْمَيْسِرَاتِ :

- تَتَحَدَّثُ الْمَيْسِرَةُ بِبَطْنٍ وَوَضُوحٍ بِصَوْتٍ عَالٍ إِلَى حَدِّ مَا، حَتَّى يَسْتَطِيعَ الرَّضِيعُ سَمَاعَهَا بِوَضُوحٍ.
- تَجَنَّبُ اسْتِخْدَامَ الْكَلِمَاتِ وَالتَّعْبِيرَاتِ الْوَقْحَةِ أَوْ الْبَدِيئَةِ حَوْلَ الرَّضِيعِ.

## يَشْعُرُ بِالسَّعَادَةِ عِنْدَمَا يَتِمُّ تَسْلِيَّتُهُ

## الأهداف

- في نهاية النشاط يتوقع أن:
- يتكيف الرضيع مع المكان.
- يضحك الرضيع عند شعوره بالراحة.
- يتعرف الرضيع على اسمه.

## كَيْفَ تَقُومُ بِالنَّشَاطِ

فِيمَا يَلِي بَعْضُ النَّصَائِحِ لِتَسْلِيَةِ الرَّضِيعِ، سَتَرَى الرَّضِيعَ يُعَبِّرُ عَنْ سَعَادَتِهِ مِنْ خِلَالِ إِصْدَارِ الْأَصْوَاتِ، الْإِبْتِسَامِ، وَرَفْرَفَةِ الْأَيْدِي وَالرِّجْلَيْنِ.

- اخْتِصَانُ الرَّضِيعِ وَالنَّظَرُ فِي عَيْنَيْهِ.
- تَكَلُّمٌ مَعَ الرَّضِيعِ ببطءٍ وَبوضوحٍ.
- كُنْ مَرِحًا وَمُبْتَسِمًا.
- قُمْ بِمُنَادَاةِ الرَّضِيعِ بِاسْمِهِ.

كَيْفَ حَالُكَ الْيَوْمَ يَا حَمْرَةَ؟



أَنْتَ طِفْلٌ رَائِعٌ لِلْعَايَةِ!

اه...  
اه...



اسْمَحْ لِلرَّضِيعِ بِإِمْسَاكِ إِيهَامَيْكَ وَحَرَكَ يَدَيْهِ.  
قَرِّبْ وَجْهَكَ مِنْهُ وَتَحَدَّثْ مَعَهُ!

## دَعْمُ الْمَيْسِرَاتِ:

- اسْتَجِبْ لِلرَّضِيعِ عَلَى الْفَوْرِ وَبِحَدْرٍ؛ بَحِيثٌ يُمَكِّنُ أَنْ يَشْعُرَ بِالْأَمَانِ وَالْمَحَبَّةِ، وَيُطَوِّرُ عِلَاقَةَ التَّقَى مَعَكَ.
- قَدْ تَكُونُ فِكْرَةً حَبِيبَةً أَنْ تَقُومَ بَعْضُ الْمَيْسِرَاتِ بِرِعَايَةِ بَعْضِ الرُّضْعِ فِي الْفَصْلِ؛ بَحِيثٌ يَشْعُرُ بِالْأَمَانِ وَيُطَوِّرُونَ ارْتِبَاطَهُمْ بِأَشْخَاصٍ مُحَدَّدِينَ فِي الْفَصْلِ.



## رؤية الأشياء وسماؤها

## الأهداف

- في نهاية النشاط يتوقع أن:
- يتعرف الرضيع على وجه الميسرة.
- يتابع الرضيع حركة الأشياء بعينه.
- يبادر الرضيع في تحريك الأشياء من حوله.

## كيف تقوم بالنشاط

العَبَّ مَعَ الرَّضِيعِ مُسْتَعْدِمًا الْأَلْعَابَ الَّتِي يُمَكِّنُ مِنْ خِلَالِهَا اسْتِخْدَامَ حَوَاسِهِ فِي الرُّوْيَةِ وَالسَّمْعِ، وَتُعْتَبَرُ الْأَلْعَابُ ذَاتُ الْأَلْوَانِ الزَّاهِيَةِ مُنَاسِبَةً بِحَيْثُ يُمَكِّنُ لِلرَّضِيعِ مَعْرِفَتَهَا بِسُهُولَةٍ.

## • تَعْلِيقُ عُلَيْقَةٍ:

فَمِ بِنَعْلِيقِهَا عَلَى بُعْدِ حَوَالِي ٣٠ سَمِ فَوْقَ صَدْرِ الرَّضِيعِ أَثْنَاءَ اسْتِيقَافِهِ عَلَى السَّرِيرِ، يَسْتَمْتِعُ الرَّضِيعُ بِمُتَابَعَةِ الْعُلَيْقَةِ بِعَيْنَيْهِ، وَسَمَاعِ الصَّوْتِ الَّذِي تُصْدِرُهُ. بِالْإِضَافَةِ إِلَى ذَلِكَ، يَتَشَجَعُ الرَّضِيعُ لِلْمَسِهَا بِنَفْسِهِ.



## • دَعِ الرَّضِيعَ يَسْمَعُ الْأَصْوَاتَ:

دَعِ الرَّضِيعَ يَسْمَعُ صَوْتِ الشُّخْبِيخَةِ مِنْ أَتْجَاهَاتٍ مُخْتَلِفَةٍ. فَيُحَاوِلُ الْعُثُورَ عَلَيْهَا بِعَيْنَيْهِ وَالْإِسْتِمَاعَ إِلَى صَوْتِهَا.



فووو .....  
صباح الخير

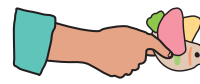

## • دَعِ الرَّضِيعَ يُتَابِعُ لُغْبَةً بِعَيْنَيْهِ:

أَظْهَرِ لُغْبَةً لِلرَّضِيعِ عَلَى بُعْدِ حَوَالِي ٢٠ - ٣٠ سَمِ مِنْهُ، بَعْدَ التَّأَكُّدِ مِنْ أَنَّ عَيْنَيْ الرَّضِيعِ تَرَى اللُّغْبَةَ، حَرَكُهَا بِبُطْءٍ مِنْ جَانِبٍ إِلَى الْأَخْرِ حَتَّى يَتِمَكَّنَ مِنْ مُتَابَعَتِهَا بِعَيْنَيْهِ.



## كَيْفِيَّةُ الإِعْدَادِ

١. عَلِيْقَةٌ فَوْقَ أُسْرَةِ الرُّضْعِ  
(أ) عَلِيْقَةٌ مَصْنُوعَةٌ مِنَ الْوَرَقِ وَالشَّفَاطَةِ  
المَوَادُّ: وَرَقٌ مُلَوَّنٌ، شَفَاطَةٌ، خَيْطٌ

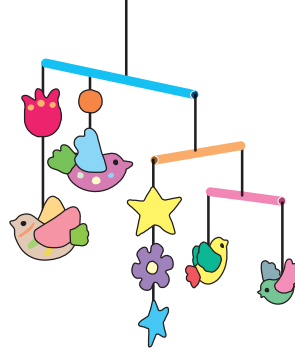

فَمُ يَنْمَرِيرِ الْخَيْطِ دَاخِلَ الشَّفَاطَةِ ثُمَّ عَقَّقِ  
الطَّيْرَ فِي طَرَفِ الْخَيْطِ، وَفَمُ بِتَجْمِيعِ الْأَشْيَاءِ  
الْمَحْمُولَةِ كُلِّهَا وَاضْبُطْ تَوَازُنَهَا.

(ب) عَلِيْقَةٌ مَصْنُوعَةٌ مِنْ بَكَرَةِ سُلُوفَانٍ بِلَاسْتِيكِيٍّ لِلتَّغْلِيْفِ  
وَعِطَاءِ الرُّجَاجَاتِ

المَوَادُّ: عِطَاءٌ رُجَاجَاتٍ بِلَاسْتِيكِيَّةٍ، خَيْطٌ، سِلْسِلَةٌ، حُبُوبُ  
الْفُؤْلِ، أُسْطُوَانَةٌ النَّائِلُونِ اللَّاصِقِ لِلتَّغْلِيْفِ وَشَرِيْطٌ لَاصِقٌ  
مُلَوَّنٌ.

أُسْطُوَانَةٌ النَّائِلُونِ اللَّاصِقِ

فَمُ يَعْْمَلُ عُقْدَةً أَعْلَى  
وَأَسْفَلَ الشُّخْنِيبِيَّةِ

خَيْطٌ

حُبُوبُ الْفُؤْلِ

شَرِيْطٌ لَاصِقٌ

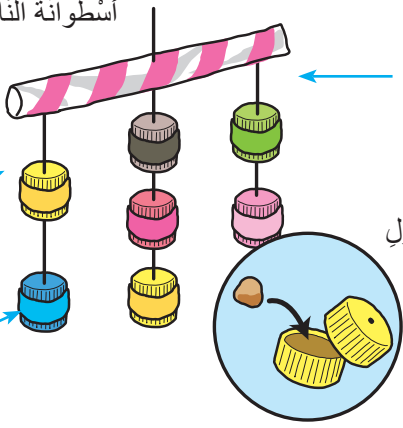

(ج) عَلِيْقَةٌ مَصْنُوعَةٌ مِنْ خُرْطُومٍ وَقِطْعَةٍ قُمَاشٍ

المَوَادُّ: خُرْطُومٌ طَوْلُهُ (٢٣ سم)، حُبُوبُ / فُؤْلِ، قُمَاشٌ  
(حجمها ٧\*٢٧ سم) وَخَيْطٌ.

حُبُوبُ الْفُؤْلِ

صَنَعَ الْخُرْطُومَ فِي قِطْعَةٍ قُمَاشٍ  
عَلَى شَكْلِ أَنْبُوبٍ

خَيْطُ الْحَوَافِّ

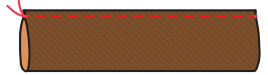
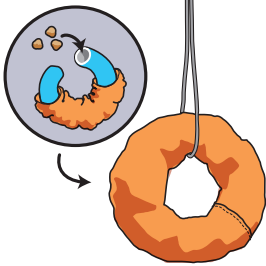

أَقْلِبْهَا

اجْعَلْ وَجْهَ الْقُمَاشِ لِلدَّاخِلِ

الصَّقِّ حَوَافِّ الْخُرْطُومِ بِاسْتِخْدَامِ  
الشَّرِيْطِ اللَّاصِقِ وَفَمُ بِتَخْيِيْطِ حَوَافِّ  
قِطْعَةِ الْقُمَاشِ مَعًا

[أَشْكَالٌ أُخْرَى]

يُمْكِنُ اسْتِخْدَامُ هَذِهِ الْعَلِيْقَةِ كَحُشْحَاشٍ بَدُونِ السِّلْسِلَةِ

## دَعْمُ الْمَيْسِرَاتِ:

- تَأَكَّدْ مِنْ أَمَانِ وَتَطَاقَةِ الْأَلْعَابِ مُسَبِّقًا.
- رَاقِبْ رُدُودَ أَفْعَالِ الرُّضْعِ وَنُمُوهُ بِحِرْصٍ.
- تَوَاصَلْ مَعَ الرُّضْعِ عَنِ طَرِيقِ الْكَلَامِ مَعَهُ، لَمْسِهِ، وَالِاسْتِجَابَةِ لَهُ مِنْ أَجْلِ تَطْوِيرِ ارْتِبَاطِكَ بِهِ.



## ٢) الشُّخْبِيخَةُ:

أ) الشُّخْبِيخَةُ (مَصْنُوعَةٌ مِنَ الصُّوفِ، الْبَلَّاسْتِيكِ وَالْقُمَاشِ وَهَكَذَا؛ تُعَدُّ سَهْلَةً لِلإِمْسَاكِ بِهَا مِنْ قَبْلِ الرُّضْعِ).

ب) الشُّخْبِيخَةُ عَلَى شَكْلِ حَيَوَانَاتٍ مَصْنُوعَةٍ مِنْ وُعَاءٍ وَقُمَاشٍ الْمَوَادِّ: وُعَاءٌ فَارِغٌ (مُتَوَفَّرٌ بِأَحْجَامٍ مُنَاسِبَةٍ) قِطْعَةٌ مِنَ الْوَرَقِ الْمُقَوَّى، قُمَاشٌ، الْفُؤُلُ / حُبُوبٌ.

حُبُوبُ الْفُؤُلِ

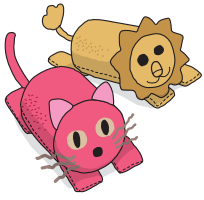

قُمْ بِنَتِيبِتِ أَجْزَاءِ الْجِسْمِ إِلَى الْجِسْمِ نَفْسِهِ بِخِيَاطِئِهَا مَعًا

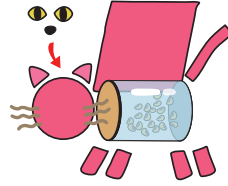

اقطع القماش على شكل أجزاء من جسم الحيوان

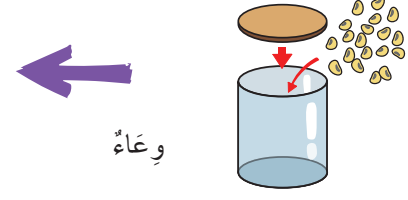

وَعَاءٌ

## ٣- الدُّمَى الْمَحْشُوءَةُ

أ) الْجِسْمُ

المواد: قُمَاشٌ، قُطْنٌ خَامٌ، خَيْطٌ صُوفٌ

ارْبُطِ الْخَيْطَ الصُّوفَ بَيْنَ قِطْعَتَيْ الْقُمَاشِ

الْعَيْنَانِ وَالْفَمَ

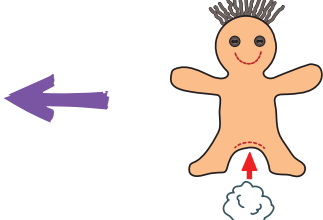

اقْلِبِيهَا وَضَعِ الْقُطْنَ الْخَامَ بِالْإِدْخَالِ ثُمَّ خَيْطِ الْحَوَافَّ

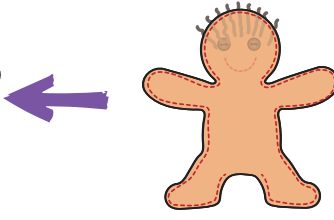

ضَعِ قِطْعَتَيْنِ مِنَ الْقُمَاشِ عَلَى شَكْلِ دُمِيَّةٍ مَعَ بَعْضِهِمَا مَعَ جَعْلِ الْجَانِبِ الْأَمَامِيِّ لِلدَّخْلِ، قُمْ بِخِيَاطَةِ الْحَاقَّةِ، تَارِكًا جُزْءًا وَاحِدًا غَيْرَ مَخِيْطٍ.

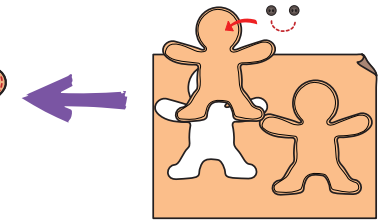

ب) شُورْتٌ عَلَى شَكْلِ الْبِقَطَيْنِ

المواد: قِطْعَةٌ قُمَاشٍ مُسْتَطِيلَةٌ الشَّكْلِ - خَيْطٌ مَرْنٌ لِلْخِيَاطَةِ

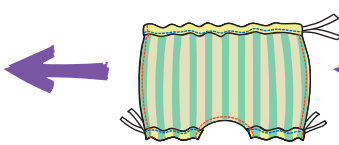
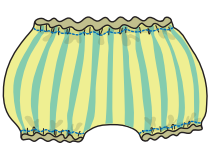

اسْحَبْ وَارْبُطِ قِطْعَ الْخَيْطِ الْمَرْنِ

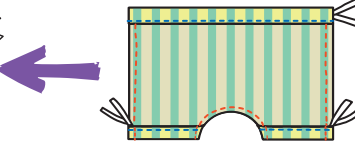

الْخَيْطُ الْأَحْمَرُ: مَخِيْطٌ  
الْخَيْطُ الْأَزْرَقُ: ثَلَاثُ قِطْعٍ مَطْوِيَّةٍ وَمَخِيْطَةٍ، مَعَ مُرُورِ الْخَيْطِ الْمَرْنِ بِدَاخِلِهَا.



أقطع هنا

اقْلِبِ الشُّورْتِ!

اطْوِ الْقُمَاشَ إِلَى نِصْفَيْنِ مَعَ وُجُودِ الْجَوَانِبِ الْأَمَامِيَّةِ بِالْإِدْخَالِ.

ج) سُرَّة  
المواد: قطعة قماشٍ مُسْتطِيلَةٌ، خَيْطٌ مَرْنٌ

١

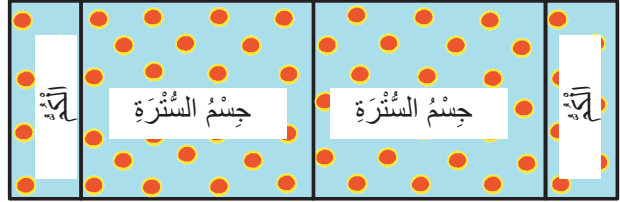

اقطع القماش لأربعة أجزاء

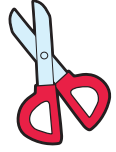

٢

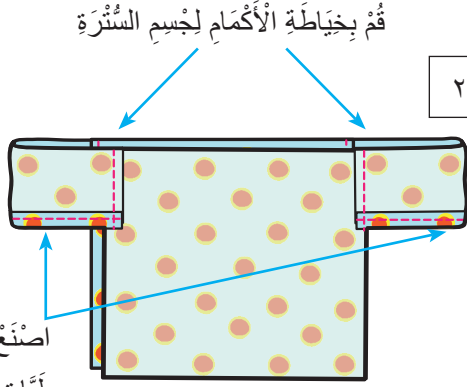

اصْنَعِ ثَلَاثَ  
طَيَّاتٍ وَخَيْطِ  
الْحَوَافَّ

ضَعِ الْأُرْبَعِ قِطْعِ مِنَ الْقَمَاشِ مِثْلَمَا  
هُوَ مُوضَّحٌ أَعْلَاهُ مَعَ جَعْلِ الْجَوَانِبِ  
الْأَمَامِيَّةِ بِالْإِدْخَالِ

٣

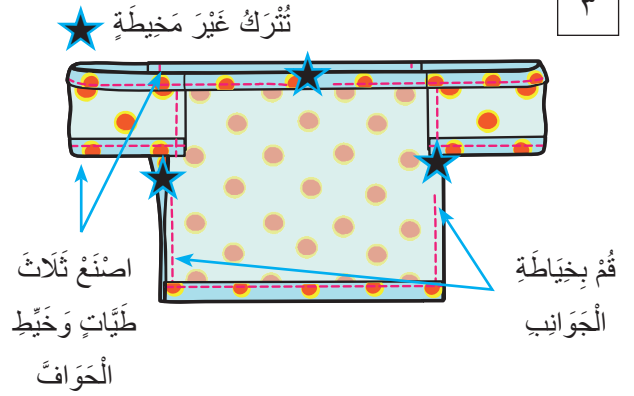

مَرَّرَ قِطْعَةً مِنَ الْخَيْطِ الْمَرِنِ مِنْ  
خِلَالِ الْفَتْحَةِ

٤

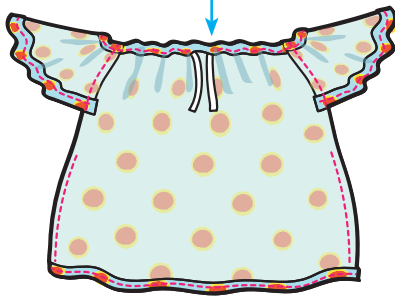

٥



اقْلِبِ السُّرَّةَ وَاسْحَبْ وَارْبُطْ شَرِيْطَ الْخِيَاطَةِ الْمَرِنِ.

## التَّحْدِيقُ وَاللَّعْبُ بِكِلْتَا يَدَيْهِ

### الأهداف

في نهاية النشاط يُتَوَقَّعُ أَنْ:

- ينظر الرضيع إلى يديه وهي تتحرك.
- يتابع الرضيع حركة يديه باهتمام.
- يبتسم الرضيع عند لعق يديه.

### (المهارات الحسية والشعورية)

يُصْبِحُ الرَّضِيعُ قَادِرًا عَلَى مُتَابَعَةِ شَيْءٍ يَتَحَرَّكُ مِنْ حَوْلِهِ بِعَيْنَيْهِ.

### كَيْفَ تَقُومُ بِالنَّشَاطِ

يَلْعَبُ الرَّضِيعُ بِيَدَيْهِ، وَيَقُومُ بِلَعْقِهِمْ، وَيَشْعُرُ بِمَلْسِ الْأَيْدِي وَاللِّسَانِ، وَيَتَعَلَّمُ كَذَلِكَ أَنْ يُمَكِّنَهُ تَحْرِيكُ يَدَيْهِ بِأَرَادَتِهِ الْخَاصَّةِ.



يُدْرِكُ الرَّضِيعُ يَدَيْهِ عِنْدَمَا تَكُونُ فِي مُسْتَوَى نَظَرِهِ، بِدُونِ مَعْرِفَةِ أَنَّهُ جُزْءٌ مِنْ جِسْمِهِ، تُثْبِتُ يَدَيْهِ فُضُولَهُ، يَحْدِيقُ بِهِمَا وَيُصْبِحُ قَادِرًا عَلَى مُتَابَعَةِ شَيْءٍ مَا بِعَيْنَيْهِ.

مِنْ خِلَالِ الْقِيَامِ بِذَلِكَ، يَعْرِفُ وَيَتَأَكَّدُ مِنْ أَنَّ يَدَيْهِ جُزْءٌ مِنْ جِسْمِهِ، وَأَنَّ بِإِمْكَانِهِ تَحْرِيكَهَا بِنَفْسِهِ.

### دَعْمُ الْمَيْسَرَاتِ

- تَحْضِيرُ بِنَاءٍ نَظِيفَةٍ وَأَمْنَةٍ وَمُرِيحَةٍ حَتَّى يَسْتَطِيعَ الرَّضِيعُ الْإِسْتِمْتَاعَ بِاللَّعْبِ بِيَدَيْهِ.

## اللقاء مُستَقْبًا عَلَى بَطْنِهِ

### الأهداف

- في نهاية النشاط يُتَوَقَّعُ أن:
- يتعرف الرضيع على أوضاع بدنه.
- يرفع الرضيع رأسه إلى الأعلى.
- يستمتع الرضيع بتحريك رأسه.

### كَيْفَ تَقُومُ بِالنَّشَاطِ

اسمَحْ للرَّضِيعِ باللَّعِبِ بَيْنَمَا هُوَ مُسْتَلَقِبًا عَلَى بَطْنِهِ عِنْدَمَا يَبْلُغُ مِنَ العَمْرِ شَهْرَيْنِ إِلَى ثَلَاثَةِ أَشْهُرٍ

إِلَيْكَ بَعْضُ النَّصَائِحِ لِلقِيَامِ بِذَلِكَ:

- عِنْدَمَا يَكُونُ الرَّضِيعُ فِي حَالَةٍ مَزَاجِيَةٍ وَصَحَّةٍ جَيِّدَةٍ.
- فِي مَكَانٍ لَا تَكُونُ المَوَادُّ فِيهِ نَاعِمَةً لِلغَايَةِ.
- ضَعِ وَسَادَةً أَوْ مَنَشَفَةً مَلْفُوفَةً تَحْتَ صَدْرِ الرَّضِيعِ وَقَمِ بِتَحْدِيدِ الوَقْتِ، حَتَّى لَا تُؤَثِّرَ تِلْكَ الوَضْعِيَّةُ عَلَى تَنَفُّسِ الرَّضِيعِ أَوْ حَتَّى لَا تَكُونُ صَعْبَةً عَلَى جِسْمِهِ.
- قَمِ بِتَشْجِيعِ الرَّضِيعِ عَلَى حَمْلِ رَأْسِهِ، وَذَلِكَ بِالحَدِيثِ إِلَيْهِ بِابْتِسَامَةٍ وَفِي نَفْسِ مَسْتَوَى رُؤْيَتِهِ، أَوْ بِإِظْهَارِ اللَّعِبِ أَمَامَهُ.



### دَعْمُ المَيْسِرَاتِ:

- وَفَقًا لِوَضْعِ الرَّضِيعِ وَتَطَوُّرِهِ، قَمِ بِتَحْدِيدِ طَوْلِ الوَقْتِ المُنَاسِبِ بِالنَّسْبَةِ لهُ لِلبَقَاءِ فِي هَذَا الوَضْعِ، وَوَضْعِ الوَسَادَةِ / المَنَشَفَةِ تَحْتَ صَدْرِهِ.

## القبض على شيء ما بكف اليد

### الأهداف

- في نهاية النشاط يُتوقع أن:
- يتعرف الرضيع على الأصوات المختلفة.
- يبدي الرضيع رغبته في اللعب.
- يحرك الرضيع الشخصية.

### كيف تقوم بالنشاط

صنع شيئاً خفيفاً ورفيعاً، مثل يد الشخصية في كف الرضيع، وأثره يقبض بيده عليها، سيستمر في القبض عليها لبعض من الوقت.

يصبح الرضيع تدريجياً قادراً على التحديق عند الاستماع إلى الأصوات، وتحريك ولعق الشيء الموجود في يده. تكلم مع الرضيع حتى يصبح مهتماً بالشيء الموجود في يده.



### دعم الميسرات:

- تأكد من أن الشيء الموجود في كف الرضيع شيء آمن ونظيف.
- من الأفضل أن يكون للشيء ألوان براق، ويمكنه إصدار أصوات لطيفة حتى يشد انتباه الرضيع.

### كيفية الإعداد: شيء رفيع وخفيف الوزن مثل الشخصية.

## مهارات الرعاية الذاتية (الأكل)

### -حليب الأم/حليب صناعي بزجاجة في الحضانه- (من شهر حتى ٦ أشهر)

#### الأهداف

من ١ حتى ٣ أشهر

في نهاية النشاط يُتوقع أن:

- يتعرف الرضيع على وجوه الأشخاص المحيطين به.
- يُفرق الرضيع بين الأشخاص الجدد.
- يبتسم الرضيع عند رؤية الأشياء.

#### مهارات الرعاية الذاتية

يُحصل الرضيع على التغذية اللازمة للنمو الصحي.

**رُدُودُ الْفِعْلِ الْبِدَائِيَّةِ لِلرَّضَاعَةِ:** يرضع الرضيع بقوة من الحلمة عندما تلمسها شفتاه للحصول على حليب الأم / الحليب الصناعي (رد الفعل الانعكاسي "المص"). عندما يتم لمس خديه أو شفتيه، يبحث عن المحفزات للحصول على الحليب (رد الفعل المنعكس "التجدير").

من ٣ حتى ٦ أشهر

في نهاية النشاط يُتوقع أن:

- يتواصل الرضيع مع الميسرة سمعياً وبصرياً.
- يصدر الرضيع مقاطع لفظية (آه- إي- اوه... إلخ).
- يستمتع الرضيع بإصدار المقاطع اللفظية.

#### مهارات الرعاية الذاتية:

يُحصل الرضيع على التغذية اللازمة لنمو صحي، يُحصل على كمية أكبر من حليب الأم / الحليب الصناعي في وقت واحد، ويتغذى على فترات منتظمة وأوقات أكثر.

#### كَيْفَ تَقُومُ بِالنَّشَاطِ؟

١. **لَبَنُ الْأَمِّ:** هو الأفضل لنمو الرضع للأسباب التالية (منظمة الصحة العالمية، ص ٩، ٢٠٠٩):  
يحتوي على جميع العناصر الغذائية التي يحتاج لها الرضيع في الأشهر الستة الأولى من حياته، بما في ذلك الدهون والكاربوهيدرات والبروتينات والفيتامينات والمعادن والماء.  
يسهل هضمه واستخدامه بكفاءة.  
يحتوي على عوامل نشطة بيولوجياً تقوي جهاز المناعة غير الناضج للرضيع، وتوفر الحماية من العدوى، وعوامل أخرى تساعد على هضم وامتصاص العناصر الغذائية.  
يوصى بإطعام الرضع كثيراً ومتى أرادوا، ليلاً ونهاراً.  
يتم تشجيع الأمهات على إرضاع أطفالهن رضاعة طبيعية قدر الإمكان عندما يكونون في المنزل، وكذلك عندما يكون الرضع في دور الحضانه، عندما لا تستطيع الأمهات الذهاب إلى دور الحضانه للرضاعة الطبيعية، شجعهن على التفكير في تفرغ لبن الثدي وتركه في دور الحضانه لإعطائه لأطفالهن.

\* يُمكن الاحتفاظ بحليب الثدي المسحوب (منظمة الصحة العالمية، ص ٣٣، ٢٠٠٩)

- لمدة ٨ ساعات في درجة حرارة الغرفة.
- لمدة ٢٤ - ٤٨ ساعة في الثلاجة.
- لمدة ٣ أشهر في حالة التجميد العميق.



- ٢. حليب الأطفال السائل وحليب الأطفال البودرة: عِنْدَمَا لا تتوفر الرِّضَاعَةُ الطَّبِيعِيَّةُ، يُمكن أَنْ تُكوِّنَ هَذِهِ بَدَائِلَ. تَرْكِيْبَةُ حَلِيبِ الأَطْفَالِ السَّائِلَةِ أَكْثَرَ أَمَانًا مِنْ حَلِيبِ الأَطْفَالِ المَجْفَفِ لِأَنَّ الأَوَّلَى مُعَقَّمَةٌ، بَيْنَمَا لَمْ يَتِمَّ تَصْنِيعُ الثَّانِيَةِ لِتَكُونَ مَعْقَمَةً. يَحْتَاجُ حَلِيبُ الأَطْفَالِ المَجْفَفِ إِلَى الإِعْدَادِ وَالتَّعَامُلِ الصَّحِيحِ لِتَقْلِيلِ مَخاطِرِ الأَمْرَاضِ المَعْدِيَةِ.

\* اسْتِخْدَامُ أَكْوَابٍ أَوْ زُجَاجَاتٍ لِلتَّغْذِيَةِ؟: إِذَا كَانَتْ مَنطِقَتُكَ تَعَانِي مِنْ مَشاكلِ فِي الصَّرْفِ الصَّحِيِّ وَالمِيَاهِ النُّظِيفَةِ، فَإِنَّ التَّغْذِيَةَ بِالكُوبِ أَكْثَرَ أَمَانًا مِنَ الرِّضَاعَةِ بِالزُّجَاجَةِ. وَذَلِكَ لِأَنَّ فَمَ وَأَسْطَحَ الزُّجَاجَاتِ أَكْثَرَ صَعُوبَةً فِي التَّنْظِيفِ، وَيُمْكِنُ أَنْ تُحْتَوِيَ عَلَى بَكْتِيرِيَا ضَارَّةٍ قَدْ تَسَبَّبَ أَمْرَاضَ لِلرُّضْعِ.

\* بِمَا أَنَّ اسْتِخْدَامَ زُجَاجَةِ الرِّضَاعَةِ مِنْ حَلِيبِ الرُّضْعِ المَجْفَفِ أَمْرٌ شَائِعٌ فِي مِصرَ، يَرْجَى الرُّجُوعُ إِلَى مَا يَلِي فِي مَرْفُوقٍ ١: نَصَائِحُ لِتَنَاوُلِ الطَّعَامِ

١. "كَيْفِيَّةُ تَحْضِيرِ الحَلِيبِ المُجْفَفِ لِلرُّضْعِ فِي أَمَاكِنِ الرَّعَايَةِ" (مَنْظِمَةُ الصَّحَّةِ العَالِمِيَّةِ وَمَنْظِمَةُ الأَغْذِيَةِ وَالمِزْرَاعَةِ، ٢٠٠٧) (أ) كَيْفِيَّةُ تَنْظِيفِ وَتَعْقِيمِ وَتَحْزِينِ مُعْدَاتِ التَّغْذِيَةِ وَالتَّحْضِيرِ (ب) الرِّضَاعَةِ بِالزُّجَاجَةِ: كَيْفِيَّةُ تَحْضِيرِ زُجَاجَةِ الرِّضَاعَةِ

#### ◀ نَصَائِحُ حَوْلَ الرِّضَاعَةِ بِاسْتِخْدَامِ زُجَاجَةِ الرِّضَاعَةِ:

- كُنْ مَتَنبِّهًا لِإِشَارَةِ الرُّضِيعِ إِلَى أَنَّهُ جَائِعٌ، (عَلَى سَبِيلِ المِثَالِ: تَحْرِيكُ رَأْسِهِ وَفَمِهِ، وَالبَدءُ فِي مِصِّ شَيْءٍ (أَصَابِعِهِ، إلخ)).
- أَطْعِمِ الرُّضِيعَ فِي جُودِ مَرِيحٍ فِي أَثْنَاءِ النِّظَرِ فِي عَيْنَيْهِ وَالإِنْبِسَامِ وَالتَّحَدُّثِ مَعَهُ.
- قُمْ بِوَضْعِ فَمِ الزُّجَاجَةِ بِرَفْقٍ عَلَى شَفَتِي الرُّضِيعِ أَوْ خَدِهِ، ثُمَّ يَسْتَدِيرُ نَحْوَهَا وَيَفْتَحُ فَمَهُ لِامْتِصَاصِهَا، سَاعِدُهُ عَلَى سِحْبِ حَلْمَةِ الرِّضَاعَةِ فِي فَمِهِ.

- فِي أَثْنَاءِ إِرْضَاعِ الرُّضِيعِ، قُمْ بِإِمَالَةِ الزُّجَاجَةِ قَلِيلًا حَتَّى تَمْتَلِئَ حَلْمَةُ الرِّضَاعَةِ بِالحَلِيبِ دَائِمًا. (بِهَذِهِ الطَّرِيقَةِ، لا يَبْتَلَعُ الكَثِيرَ مِنَ الهَوَاءِ).
- كُنْ مَتَنبِّهًا لِأَيِّ فِعْلِ / عِلَامَةٍ يَصْدُرُهَا الرُّضِيعُ تُشِيرُ إِلَى أَنَّهُ مَمْتَلِئٌ (مِثْلُ دَفْعِ الحَلْمَةِ بِلِسَانِهِ)، وَلا تَحاولُ إِجْبَارَهُ عَلَى شَرْبِ أَكْثَرَ مِمَّا يُرِيدُ.
- عِنْدَمَا يَنْتَهِي الرُّضِيعُ مِنَ الرِّضَاعَةِ، سَاعِدُهُ عَلَى التَّجَشُّؤِ عَنِ طَرِيقِ إِمْسَاكِهِ فِي وَضْعِ مُسْتَقِيمٍ فَوْقَ كَتِفِكَ وَالمِطْبَطَةِ / تَدْلِيكِ ظَهْرِهِ مِنَ الأَسْفَلِ إِلَى الأَعْلَى. (ضَعْ قِطْعَةَ قُمَاشٍ عَلَى الكَتِفِ، فَقَدْ يَخْرُجُ الرُّضِيعُ القَلِيلَ مِنَ الحَلِيبِ عِنْدَ التَّجَشُّؤِ).



• راقب الرضيع بعناية لفهم كميّة الحليب الذي يشربه وكيف يشربه، لدعمه بشكل أفضل.

• حاول إبقاء عدد الميسرات الذين يقومون بإطعام الرضيع أقل عدد ممكن، بحيث يُمكن أن تتاح له فرصة الارتباط بأولئك الأقرب إليه.



تَجَسُّؤُ... .

المهارات اللغوية والتواصل	المهارات المعرفية	المهارات البدنية	المهارات العاطفية والاجتماعية
---------------------------	-------------------	------------------	-------------------------------

## مهارات الرعاية الذاتية (النوم)

### - النوم في الحضانة - (من شهر حتى ٦ أشهر)

#### الأهداف

من ١ حتى ٣ أشهر

في نهاية النشاط يُتوقع أن:

- يُبدي الرضيع رغبته في النوم.
- ينام الرضيع نوماً صحياً.
- يتعرف الرضيع على وجوه المحيطين به.

#### (مهارات الرعاية الذاتية)

يُحصل الرضيع على قدر كافٍ من النوم في نمطٍ جيدٍ لِنُموِّ صحي، ويستيقظ من النوم كل بضع ساعات.

من ٣ حتى ٦ أشهر

في نهاية النشاط يُتوقع أن:

- يتعرف الرضيع على وجوه المحيطين به عند الاستيقاظ.
- يصدر الرضيع أصواتاً للتعبير عن فرحته عندما يرى الميسرة.
- يعبر الرضيع عن نفسه.

#### (مهارات الرعاية الذاتية)

يُحصل الرضيع على قدرٍ كافٍ من النوم في نمطٍ جيدٍ لِنُموِّ صحي، يظل تدريجياً مستيقظاً لفترة أطول في النهار، وينام لفترة أطول في الليل.

#### كَيْفَ تَقُومُ بِالنَّشَاطِ

يحتاج الرضيع إلى الكثير من النوم لتنميتهم الصحية.

- **حديثو الولادة حتى الشهر الأول:** ينامون ١٤ - ١٨ ساعة من أصل ٢٤ ساعة، لا يوجد نهار أو ليل في أنماط نومهم، يكررون النوم لمدة ٢ - ٣ ساعات، ويستيقظون للرضاعة أو الإخراج، وبعد ذلك النوم مجدداً بعد الشعور بالراحة.
- يصبح إجمالي وقت النوم في اليوم تدريجياً أقصر وفقاً لنمو الرضع، بالإضافة إلى ذلك، سيقون مستيقظين لفترات أطول في أثناء النهار، وينامون لفترات أطول في الليل.
- **في حوالي شهرين:** سيظهر نمط النهار والليل (إيقاع الساعة البيولوجية) ويصبح واضحاً بحلول حوالي ٦ أشهر.
- **في حوالي ٦ أشهر:** قد ينام الأطفال من ١٣ إلى ١٤ ساعة في اليوم، مع حوالي ١٠ ساعات من ذلك النوم ليلاً (الوضع الأمثل من ٧ مساءً إلى ٧ صباحاً)، والباقي مقسم على حوالي ٣ قيلولات نهائية.



### ◀ التَّعَاوُنُ مَعَ أُسْرَةِ الرَّضِيعِ فِي إِثْشَاءِ نَمَطِ النَّوْمِ وَالِاسْتِيقَاطِ الْجَيِّدِ لِلطَّفْلِ عَلَى النَّوْحِ التَّالِي:

- حدد تَدْرِيجِيًّا وِقتَ نِوْمِ وِوَقْتِ اسْتِيقَاطِ مِحدَدِ للرَضِيعِ.
- دَعِ الرَضِيعَ يَلْعَبُ وَيَتَعَرَّضُ لِلضَّوْءِ الْخَارِجِي وَالهِوَاءِ قَدْرَ الْإِمْكَانِ لِمِسَاعَدَتِهِ عَلَى فَهْمِ الْفَرْقِ بَيْنَ النَّهَارِ وَاللَّيْلِ.

### ◀ فِيمَا يَتَعَلَّقُ بِالْقِيُولَةِ النَّهَارِيَّةِ فِي الْحَضَانَةِ، فَمُ بِإِعْذَادِ بِنَاءِ مَنَاسِبَةٍ وَتَأَكُّدِ مِنْ أَنَّ الرَضِيعَ يَنَامُ جَيِّدًا، مَا يَلِي يُمَكِّنُ

- أَنْ يَكُونَ مُفِيدًا لَكَ.
- اجْعَلِ مَنطِقَةَ السَّرِيرِ هَادِئَةً وَخَافِتَةً.
- اجْعَلِ دَرَجَةَ حَرَارَةِ الْغُرْفَةِ مَنَاسِبَةً.
- ضَعِ جَانِبًا أَيَّ شَيْءٍ فَوْقَ السَّرِيرِ يُمَكِّنُ أَنْ يَسْقُطَ عَلَى الرَضِيعِ.
- اسْتِخْدَمِ مَرْتَبَةَ صَلْبَةٍ نَسِيًّا لِلسَّرِيرِ لَتَقْلِيلِ خَطَرِ الْإِخْتِنَاقِ.
- ابْحَثِ عَنِ الطَّرِيقَةِ الْمَفْضَلَةِ لِلنَّوْمِ لَدَى الرَضِيعِ وَقَمِ بِتَطْبِيقِهَا لَهُ مِثْلَ غِنَاءِ الْأَغَانِي، أَوْ إِمْسَاكِهِ وَأَرْجَحَتِهِ، أَوْ الطَّبْطَبَةِ بِرَفْقٍ عَلَى صَدْرِهِ عَلَى السَّرِيرِ.
- تَجَنَّبِ تَرْكَ الرَضِيعِ يَنَامُ عَلَى بَطْنِهِ حَتَّى يَتِمَّكَنَ مِنَ التَّقَلُّبِ بِنَفْسِهِ لَتَقْلِيلِ مَخَاطِرِ SIDS (مِتَلَازِمَةُ مَوْتِ الرَضِيعِ الْمَفَاجِئِ).



- تَأَكُّدِ مِنْ أَنَّ اللَّحَافَ لَا يَغْطِي فَمَّهُ، وَأَبْعَدِ الْأَشْيَاءَ الْمَوْجُودَةَ حَوْلَ وَجْهِهِ.
- رَاقِبِهِ حَتَّى يَنَامَ حَتَّى يَتِمَّكَنَ مِنَ النَّوْمِ بِرَاحَةٍ.
- رَاقِبِ الرَضِيعَ بِعِنَايَةٍ وَبِشَكْلِ مِتَكَرِّرٍ فِي أَتْنَاءِ النَّوْمِ لِتَحَقُّقِ مِنْ حَالَتِهِ مِثْلَ نَفْسِهِ، لَوْنِ وَجْهِهِ وَوَضْعِيَّةِ نَوْمِهِ.
- إِذَا كَانَ الرَضِيعُ يِقْشَطُ (يَخْرُجُ الْحَلِيبُ الزَائِدُ) فِي أَتْنَاءِ النَّوْمِ، امْسَحِ الْحَلِيبَ بِرَفْقٍ.
- إِذَا كَانَ الرَضِيعُ يَتَعَرَّقُ كَثِيرًا، امْسَحِ الْعَرَقَ بِرَفْقٍ أَوْ غَيِّرِ مَلَابِسَهُ.
- عِنْدَمَا يَسْتِيقِظُ الرَضِيعُ، تَحَدَّثِ مَعَهُ بِلُطْفٍ وَاحْمَلْهُ خَارِجَ السَّرِيرِ حَتَّى لَا يَتِمَّ تَقْيِيدَ حَرَكَةِ الْجِسْمِ الْعَفْوِيَّةِ.

## مَهَارَاتُ الرَّعَايَةِ الدَّائِيَّةِ (الإخراج) تَغْيِيرُ الحَفَاطَاتِ - ( مِنْ شَهْرٍ حَتَّى ٦ أَشْهُرٍ )

### الأهداف

#### مِنْ ١ حَتَّى ٣ أَشْهُرٍ

في نهاية النشاط يُتَوَقَّعُ أن:

- يتحمس الرضيع في أثناء تغيير الحفاضة.
- يرفرف الرضيع بقدميه و يديه عند تغيير الحفاضة.
- يشعر الرضيع بالحب من الميسرة عند تغيير الحفاضة.

#### (مَهَارَاتُ الرَّعَايَةِ الدَّائِيَّةِ)

يبقى الرضيع نظيفاً، ويشعر بالراحة عندما يغير حفاظته.

#### مِنْ ٣ حَتَّى ٦ أَشْهُرٍ

في نهاية النشاط يُتَوَقَّعُ أن:

- يعبر الرضيع عن شعوره بعدم الارتياح.
- يصدر الرضيع أصواتاً للتعبير عن فرحته عند تغيير الحفاضة.
- يبتسم الرضيع عند تغيير الحفاضة.

#### (مَهَارَاتُ الرَّعَايَةِ الدَّائِيَّةِ)

يبقى الرضيع نظيفاً، ويظهر عدم ارتياحه بالبكاء عندما تكون حفاظته مبلولة.

### كَيْفَ تَقُومُ بِالنَّشَاطِ

في هذا السن، يَبْتَوَلُ الرُّضِيعُ بِشَكْلِ مُتَكَرِّرٍ لَأَنَّ مَتَانَتَهُ لَا تَزَالُ صَغِيرَةً وَلَا يُمْكِنُهَا تَخْزِينُ الكَثِيرِ مِنَ البَوْلِ، بِالإِضَافَةِ إِلَى ذَلِكَ، يَبْتَوَلُ الرُّضِيعُ دُونَ قِصْدٍ لِأَنَّ نِظَامَهُ العَصْبِيَّ لَمْ يَتِمَّ تَطْوِيرُهُ بِالكَامِلِ بَعْدَ.



### ◀ بَعْضُ النَّصَائِحِ لِتَغْيِيرِ الْحَفَاطَةِ:

- قم بفحص ما إذا كانت الحفاظة مبللة بِشَكْلِ مُتَكَرِّرٍ (خاصة بعد الأكل)، قم بتغييرها بحفاظة أخرى نظيفة في أسرع وقت ممكن.
- أخبر الرضيع أنك ستغير له بصوت لطيف.
- ← هَذَا يُسَاعِدُ الطُّفْلَ تَدْرِيجِيًّا عَلَى أَنْ يَكُونَ قَادِرًا عَلَى تَوْقِعِ مَا يَحْدُثُ، وَالْمِشَارَكَةِ فِي هَذَا النِّشَاطِ بِنَفْسِهِ.
- ارفع أسفل الرضيع برفق حَتَّى لَا تَضُرَ مَفَاصِلَ الْفَخْذِ.
- فِي أَثْنَاءِ تَغْيِيرِ الْحَفَاطِ، ابْتَسِمِ وَتَحَدَّثِ إِلَى الرَّضِيعِ كَثِيرًا لِأَنَّ هَذَا يُعِدُّ وَقْتًا مَهْمًا لِلرُّضِيعِ لِتَطْوِيرِ ارْتِبَاطِهِ بِكَ.
- بعد تغيير الحفاطات، قل للرضيع إنه الآن نظيف وأنه يشعُر بالراحة.
- ← بِهَذِهِ الطَّرِيقَةِ، يَفْهَمُ الرَّضِيعُ تَدْرِيجِيًّا الْفَرْقَ بَيْنَ الرَّاحَةِ وَالرَّاحَةِ، وَبِذَلِكَ يَحِبُّ أَنْ يَكُونَ نَظِيفًا.
- عِنْدَمَا يُصْبِحُ الرَّضِيعُ قَادِرًا عَلَى رَفْعِ رَأْسِهِ بِنَفْسِهِ، يُمَكِّنُ أَنْ تَشْجِعِ الرَّضِيعَ الْمُسْتَلْقِي عَلَى ظَهْرِهِ أَنْ يَرْفَعَ جِسْمَهُ عَنْ طَرِيقِ الْإِمْسَاكِ بِإِبْهَامِكَ. (أمسك بيد الرضيع من أجل سلامته)
- ← يُمَكِّنُ هَذَا أَنْ يُسَاعِدَ الرَّضِيعَ عَلَى تَطْوِيرِ مَهَارَتِهِ الْحَرَكِيَّةِ.
- اغسل يديك بعد تغيير حفاطات الرضيع من أجل النظافة.



المهارات اللغوية والتواصل	المهارات المعرفية	المهارات البدنية	المهارات العاطفية والاجتماعية
---------------------------	-------------------	------------------	-------------------------------

## مَهَارَاتُ الرَّعَايَةِ الدَّائِيَّةِ (تَغْيِيرُ المَلَابِسِ) تَغْيِيرُ / ضَبْطُ المَلَابِسِ - ( مِنْ شَهْرٍ حَتَّى ٦ أَشْهُرٍ )

### الأهداف

من ١ حتى ٣ أشهر

في نهاية النشاط يُتَوَقَّعُ أن:

- يتعرف الرضيع على وجوه المحيطين به.
- يشير الرضيع إلى عدم راحته والحاجة لتغيير ملابسه.
- يشعر الرضيع بالحب والثقة بينه وبين الميسرة بعد تغيير الملابس.

### (مَهَارَاتُ الرَّعَايَةِ الدَّائِيَّةِ):

يبقى الرضيع نظيفاً، ودرجه حرارة جسمه مضبوطة بالملابس. (التمثيل الغذائي لديه مرتفع، لا يمكنه ضبط درجة حرارة جسمه جيداً)

من ٣ حتى ٦ أشهر

في نهاية النشاط يُتَوَقَّعُ أن:

- يتعرف الرضيع على وجوه المحيطين به.
- يصدر الرضيع أصواتاً مختلفة (مناغاه).
- يعبر الرضيع عن نفسه سواء بالبكاء أو الضحك.

(مَهَارَاتُ الرَّعَايَةِ الدَّائِيَّةِ): كَمَا هُوَ مَذْكُورٌ فِي هَدَفٍ مِنْ ١ - ٣ أَشْهُرٍ

### كَيْفَ تَقُومُ بِالنَّشَاطِ

قم بتغيير ملابس الرضيع (الملابس الداخلية) عِنْدَمَا يَتَعَرَّقُ أَوْ تَتَسَخَّحُ  
يمكن ما يلي أن يَكُونُ مفيداً لك.

- أخبر الرضيع أنه سيتم تغيير ملابسه.
- على سبيل المثال: "أوه، لقد تعرقت كثيراً، دعنا نغير الملابس الداخلية".
- ← سوف يفهم الرضيع ما يجري ويبدأ لاحقاً في تغيير ملابسه بنفسه.
- أخبر الرضيع بأنه نظيف الآن ويشعر بالراحة.
- ← سوف يدرك الرضيع راحة كونه نظيفاً.
- اضبط ملابس الرضيع وفقاً لدرجة الحرارة.
- ألبس الرضيع ملابس مريحة غير سميكة.
- ← يُمكن أن تسمح هذه الملابس للرضيع بالتحرك بنشاط وضبط درجة حرارة جسمه بنفسه، اطلب من والدي الطفل / الأوصياء عليه إعداد مثل هذه الملابس له.



## أغاني ( من ١ حتى ٣ أشهر )

يشعر الرُّضْع بالسعادة ويتشجعون على إصدار الأصوات بينما يستمعون إليك تغني لهم الأغاني  
يرجى غناء الأغاني لهم بلُطْفٍ وابتسامة كبيرة.

### ١. أغنية حبيبة أمها

المؤلف: حسين السيد , الملحن: فريد الأطرش



حبيبة أمها يا أخواتي بحبها  
حبيبة أمها يا أخواتي بحبها  
يا أخواتي يا أخواتي  
يا أخواتي بحبها دي حبيبة أمها  
يا أخواتي بحبها دي حبيبة أمها

أيام عمري اللي فانت عشانك عشتها  
وسنين عمري اللي جاية عشانك حشتهم  
أيام عمري اللي فانت عشانك عشتها  
وسنين عمري اللي جاية عشانك حشتهم

عايز اكي تبقى شابة وعينهم يخدمهم  
عايز اكي تبقى شابة وعينهم يخدمهم  
ويشيلو ولاد حبيبتى وحبائب ستهم  
أخواتي بحبها دي حبيبة أمها

### ٢. أغنية لابس زعبوط

(كلاً من المؤلف والملحن غير معروفين)

يا نونو لأ لا نونو بتعيط ليه؟  
انت كنتكوتة ولا بطوطة ولا اسمك ايه..؟؟

لابس ظعبوط وفردة بوت  
وجي منين..؟؟؟  
من غير ما تبص يا شبر ونص رايح علي فين..؟؟؟  
( يتم التكرار )

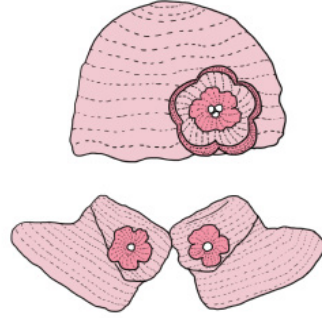

### ٣. أغنية حلقاتك برجالاتك

(أغنية السبوع للأطفال)

المؤلف: شريف المنياوي , الملحن: فتحي حجازي



يا رب يا ربنا تكبر وتبقى قدنا  
يا رب يا ربنا تكبر وتبقى قدنا  
تجري وتلعب زيينا وتبقى اشطر منا  
حلقاته برجالته إن شاء الله يعيش يكبر يبقى في  
وسط أخواته جن مصور زيه مفيش  
حلقاته برجالته إن شاء الله يعيش يكبر يبقى في  
وسط أخواته جن مصور زيه مفيش



## أَنْشِطَةٌ لِلرُّضَعِ مِنْ سِنِّ ثَلَاثَةٍ حَتَّى سِتَّةِ أَشْهُرٍ



الْهَدَفُ الرَّئِيسِيُّ مِنَ الرَّعَايَةِ وَالتَّعَلُّمِ	خَصَائِصُ تَطَوُّرِ الرَّضِيعِ
يَقْضِي الرَّضِيعُ وَقْتَهُ فِي مِزَاجٍ جَيِّدٍ وَفَقًا لِإِيقَاعِ الْحَيَاةِ الْخَاصَّةِ بِهِ، وَالَّتِي أَصْبَحَتْ أَكْثَرَ تَبَاتًا.	يَحْمِلُ الرَّضِيعُ رَأْسَهُ وَيُصْبِحُ قَادِرًا عَلَى النَّقْلِ وَذَلِكَ نَتِيجَةُ لَزِيَادَةِ قُوَّةِ عَضَلَاتِ الذَّرَاعَيْنِ.

### التَّعَاوُنُ مَعَ الْأَبَاءِ / أَوْلِيَاءِ الْأُمُورِ

- تعاون مَعَ الْأَبَاءِ / أَوْلِيَاءِ الْأُمُورِ لِبِنَاءِ دَوْرَةِ نَوْمٍ وَاسْتِيقَازٍ جَيِّدٍ لِلطِّفْلِ.
- تَلَفَتْ نَظْرَ الْأَبَاءِ / أَوْلِيَاءِ الْأُمُورِ لِنِظَافَةِ وَأَمَانِ الْمَنْزِلِ لِصَالِحِ الطِّفْلِ مَعَ الْمَشَارَكَةِ فِي الْإِسْتِمْتَاعِ بِتَنْمِيَّتِهِ.

## مراحل تنمية الاطفال الرضع من عمر شهر واحد حتي ٢٤ شهراً

يكتسب الطفل مهارات متنوعة بنهاية كل مرحلة تطور كالاتي:

### المجال الأول: تعلم المهارات العاطفية والاجتماعية

- يبتسم الرضيع عند تغيير الحفاضة.
- يرتبط الرضيع ارتباطاً إيجابياً بالميسرات.

#### ◇ رعاية الميسرات والتعليم

١. تفهم الميسرات شعور الرضيع و تستجيب له بحساسية. و تتواصل معه بنشاط باستخدام كلمات رقيقة وابتسامة، من أجل مواصلة تطوير ارتباطه بهم.

### المجال الثاني: التطور البدني

- يجرب الرضيع درجة الأشياء.
- يتحكم الرضيع في بدنه في أثناء التقلب.

#### ◇ رعاية الميسرات والتعليم

١. تعد الميسرة مكان أمن و نظيف وكافي حيث يمكن للرضيع أن يتقلب.

### المجال الثالث: التطور المعرفي

- يتعرف الرضيع على وجوه المحيطين به.
- يتعرف الرضيع على الأشياء من حوله.

#### ◇ رعاية الميسرات والتعليم

١. تؤكد الميسرات أن الطفل الرضيع يستمتع بما فيه الكفاية باكتشاف الملابس الجديدة، مع الحرص على سلامته ونظافته.

### المجال الرابع: تطور اللغة ومهارات التواصل

- يعبر الرضيع عن نفسه.
- يتواصل الرضيع مع الميسرة سمعياً وبصرياً.

#### ◇ رعاية الميسرات والتعليم

١. اصدار اصوات و تعبيرات وجه واضحة عند التحدث مع الرضيع.

### المجال الخامس: مهارات الرعاية الذاتية

- النوم: يظل تدريجياً مستيقظاً لفترة أطول في النهار، وينام لفترة أطول في الليل.
- الافراز: يظهر عدم شعوره بالراحة بالبكاء عندما تكون حفاظته مبللة.

#### ◇ رعاية الميسرات والتعليم

١. تنتظر الميسرة إلى عيني الرضيع وإخباره بما ستقوم به من رعاية حتي يستطيع مع الوقت استيعاب ما تقوله وما يختبره ويصبح راغباً في فعله بنفسه.

لقراءة المزيد من التفاصيل عن مراحل تنمية الاطفال الرضع من عمر شهر واحد حتي ٢٤ شهراً، برجاء التوجه الي صفحة ٢٧٩ إلى صفحة ٢٨٢.

## اللعب بالدمى

### الأهداف

- في نهاية النشاط يُتوقع أن:
- يتعرف الرضيع على شكل الدب.
- يردد الرضيع أصواتاً حيوية بنشاط.
- يستمتع الرضيع برؤية الدمى (العرائس بأنواعها: القفازية - الصبغ- مجسمات... إلخ).

### كَيْفَ تَقُومُ بِالنَّشَاطِ

ضع يديك في الدمية وحركها، وتحدث مع الرضيع كأن الدمية تفعل ذلك بمفردها.

يَسْمَعُ الرُّضِيعُ بِرُؤْيَةِ الدَّمِيَةِ تَتَحَرَّكُ وَتَتَحَدَّثُ إِلَيْهِ، وَيَنْشَجِعُ لِإِصْدَارِ أَصْوَاتٍ مِنْ سَعَادَتِهِ.



### دَعْمُ الْمَيْسِرَاتِ:

- تحدث إلى الرضيع كثيراً حيث يتفاعل بشكل خاص مع الأشخاص الذين يرتبط بهم، هذا يمكن أن يعزز إصداره للمقاطع اللفظية.
- قلد الأصوات التي يصدرها الرضيع حتى يشعُر بالقبول وتشجيعه على إصدار المزيد من الأصوات.

### كَيْفِيَّةُ الإِعْدَادِ

المواد: منشفة بملمس ناعم (ضعف حجم يد الشخص البالغ)، وقطع قماش لصنع الوجه.

أقلبها وضع العين والشم في المكان الذي تريده

منشفة مطوية مع وجه القماش في الداخل

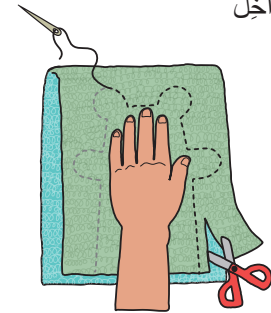
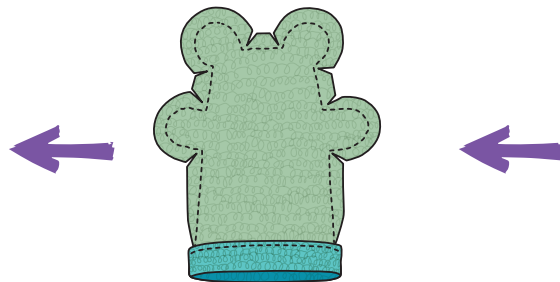

اصنع بعض الفتحات عند الكتف، الإبط وبالقرب من الأذن عند الهامش. قم بصنع ثلاث ثنيات عند الجزء السفلي من حافة القماش وخيطهم.

ارسم شكل حيوان وقم بالخياطة على الشكل المرسوم. اقطع حوالي 5 مم من القماش من خارج الخط.

## الإستمتاع بالتواصل البدني مع الميسرات

### الأهداف

في نهاية النشاط يُتوقع أن:

- يستجيب الرضيع لمداعبات الميسرة.
- حرك الرضيع بدنه تعبيراً عن سعادته عند التواصل البدني مع الميسرات.
- يسعد الرضيع عند تحريك أجزاء بدنه.

### كيف تقوم بالنشاط

- وُخز! وُخز

قم بوخز وجنتي الرضيع بلطف.



- المداعبة والدغدغة

داعب قدم، رجل، أسفل وبطن الرضيع من أجل دغدغته.

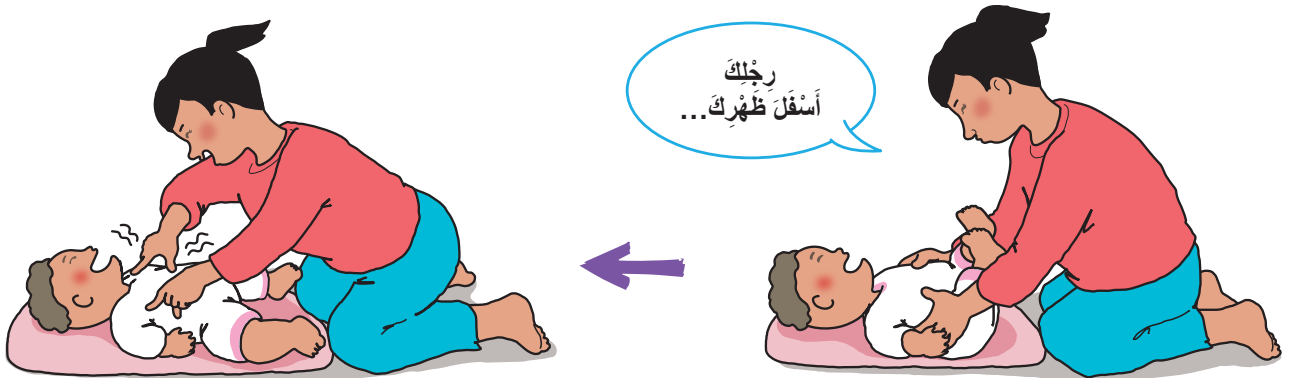

### • المِرْقَةُ الْمُتَحَرِّكَةُ:

حرك إبهامك وأصابعك من كف الرضيع، المعصم، الكوع، الكتف مثل البرقة، ثم قم بدغدغته.

وَاحِدَ اثْنَيْنِ وَاحِدَ اثْنَيْنِ ...



### • تَدْلِيكَ:

قم بتدليك ذراعين، أرجل وبطن الرضيع، الذي سوف يُطَوِّرُ تنشيط الدورة الدموية.

ع  
ط



بِشْكَلٍ دَائِرِيٍّ  
بِشْكَلٍ دَائِرِيٍّ ...



### ◀ دَعْمُ الْمَيْسِرَاتِ:

- قم بلمس الرضيع بلطفٍ بينما تتحدث، وتقوم بالغناء له.
- راقب ردة فعل الرضيع، واستجب له بشكلٍ ودي وبرعاية وطريقه تشعره بالراحة.

## تَحْرِيكُ الْجِسْمِ بِأَكْمَلِهِ بِمُسَاعَدَةِ الْمَيْسِرَاتِ

### الأهداف

في نهاية النشاط يُتَوَقَّعُ أن:

- يستجيب الرضيع للميسرة في تحريك بدنه.
- يتحكم الرضيع في توازن بدنه.
- يطور الرضيع علاقته الايجابية بالميسرات.

### كَيْفَ تَقُومُ بِالنَّشَاطِ

- **مَوْجٌ كَبِيرٌ:**  
قم بحمل الطفل على ركبتيك بينما تميل بالجزء العلوي من جسمك على الأرض، قم بتكرار هذه الحركة أكثر من مرة كأنك موجة كبيرة.  
بهذه الطريقة، يُمكن أن يعتاد الطفل بشكل طبيعي على الاستلقاء على بطنه.

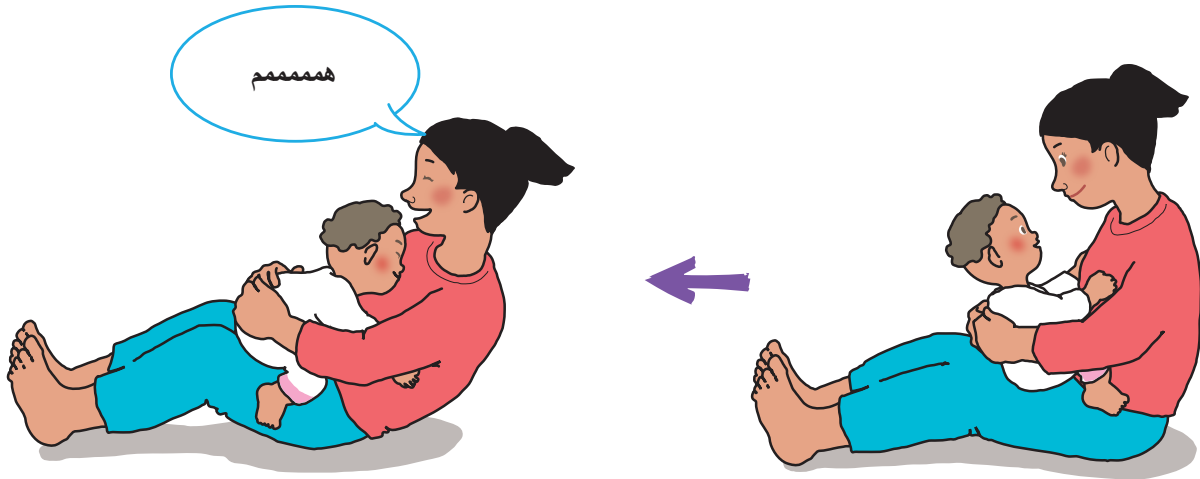

- **مَوْجٌ صَغِيرٌ:**  
قم بالاستلقاء على ظهرك، وقم بحمل الطفل على بطنك، يُمكن أن يكون الرضيع على بطنه أو ظهره، قم بأرجحة الطفل من جانب إلى الآخر بلطفٍ وببطء.



- **أَرْجَحَةٌ، أَرْجَحَةٌ:**  
امسك بالرضيع بِشَكْلِ أفقي وقم بأرجحته من جانب إلى آخر بِلُطْفٍ وببطء.



- **أَعْلَى وَأَعْلَى:**  
قف واحمل الرضيع بيديك بحرص داعماً لجوانبه، ارفع الرضيع إلى الأعلى بينما تنتظر إليه، قم بزيادة الارتفاع وفقاً لردة فعله.

هوبا هوبا! إنت بتحبي  
النط أوي!



- **أَفْزُ أَفْزُ:**  
بينما تجلس وركبتك على الأرض، قم بحمل الرضيع على ركبتيك، ارفع الرضيع إلى الأعلى والأسفل بِشَكْلِ مُتَكَرِّرٍ، إذا استطاع الرضيع ركل ركبتيك، يُمكن أن يُطوِّر ذلك قوة الجزء السفلي لديه.

### دَعْمُ الْمَيْسِرَاتِ

- احرص على استمتاع الطفل باللعب وذلك عن طريق مراقبة ردة فعله.
- تحدث إليه، غنِّ له، ابتسم للرضيع في أثناء اللعب، حتَّى يشعُر بالسعادة عند تحريك جسمه للتفاعل معك.

## الأرجوحة

## الأهداف

في نهاية النشاط يُتَوَقَّع أن:

- يشارك الرضيع الميسرة في اللعب.
- يتعرف الرضيع على حركة الأرجوحة مع الميسرة.
- يشارك الرضيع الميسرة في اللعب.

## كَيْفَ تَقُومُ بِالنَّشَاطِ

١. يمسك الرضيع بإبهامك بينما يستلقي على ظهره، قم بامسك يد الطفل بالكامل، بهذه الطريقة لن يسقط الرضيع من يديك حتى إذا قام بترك أصابعك.

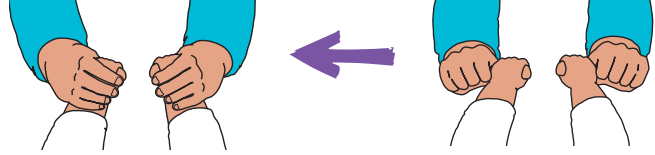

٢. قم برفع الجزء العلوي من جسم الرضيع ببطء، ثم ارجع جسمه مره أخرى إلى وضعه السابق.



٣. استمتع بتكرار هذه الحركة، مثل الأرجوحة! يمكنك أن تغير سرعة رفع الرضيع وفقا لتطوره.

## دَعْمُ الْمَيْسِرَاتِ:

- اجعل الرضيع يبذل قصارى جهده عند رفع الجزء العلوي من جسمه.



## وصول، انتزاع، لعق، لمس الأشياء (١) الشخصية

### الأهداف

في نهاية النشاط يُتوقع أن:

- يلاحظ الرضيع الأشياء الموجودة حوله.
- يتحرك الرضيع تجاه الأشياء التي تصدر صوتاً.
- يشارك الرضيع في أثناء تأدية النشاط (لعق - لمس... إلخ).

### (المهارات الحسية والشعورية)

يُصبح الرضيع قادراً على متابعة مدى أوسع بعينه، يدير وجهه حتى يحدد المكان الذي يأتي منه الصوت.

### كيف تقوم بالنشاط

أظهر الشخصية للرضيع بينما تتكلم معه، عندما يُصبح مهتماً بها، يُحاول الوصول لها.



مستلق على بطنه



مستلق على ظهره



عندما يستطيع الرضيع الوصول للشخصية، يقوم بوضعها في فمه، ويلعقها لمعرفة طبيعتها.

### دعم الميسرات:

- التأكد من أن الشخصية آمنة ونظيفة
- ملاحظة الرضيع وادعم استكشافه للشخصية.

### كيفية الإعداد

شخصية خفيفة الوزن، ذات ألوان زاهية ويد / مقبض ربيع.



## وُصُولُ، انْتِزَاعُ، لَعَقُ، لَمْسُ الْأَشْيَاءِ (٢) الْمَنَادِيلُ

### الأهداف

في نهاية النشاط يُتَوَقَّعُ أن:

- يفحص الرضيع الأشياء المحيطة به.
- يمسك الرضيع بالأشياء المحيطة به.
- يشارك الرضيع في النشاط.

### كَيْفَ تَقُومُ بِالنَّشَاطِ

- مُنْدِيلٌ كَبِيرٌ: دَعِ الرُّضِيعَ يَنْتَبِهَ لِلْمُنْدِيلِ عَن طَرِيقِ تَحْرِيكِه أَمَامَهُ وَلَمْسِهِ بِهِ.



اربط المنديل بسور سرير الرضيع، فَيَحَاوِلُ الإِمْسَاكَ بِهِ وَيَسْحَبُهُ كَمَا يَحْلُو لَهُ!



يمكن ربط حافة المنديل لتكون عقدة حتى يتمكن الرضيع من الإمساك بها بسهولة أكبر



### • مُنْدِيل يَصْدُر الصَّوْت:

يَسْتَلْقِي الرَّضِيعَ عَلَى ظَهْرِهِ أَوْ بَطْنِهِ وَيَمْدُ ذِرَاعَهُ، يَصِلُ  
لِلْمُنْدِيلِ وَيَمْسِكُهُ وَيَلْعَقُهُ وَيَلْمَسُ الْمُنْدِيلَ مَسْتَمْتَعًا بِصَوْتِ  
وَمَلْمَسِ الْمُنْدِيلِ.

خَشْخِشَةٌ  
... خَشْخِشَةٌ

### كَيْفِيَّةُ الْإِعْدَادِ

مُنْدِيلٌ

مُنْدِيلٌ يَصْدُرُ صَوْتًا

الْمَوَادُّ: قَمَاشٌ، كَيْسٌ بِلَاسْتِيكٍ

اقْلِبْهَا!

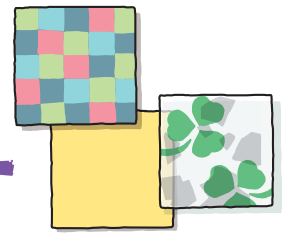
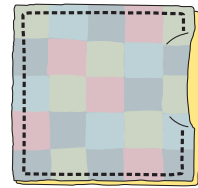
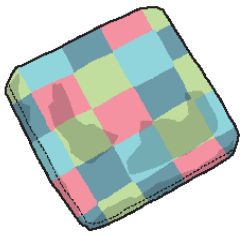

قَمِّ بِخِيَاطَةِ الْجَزءِ الَّذِي  
لَمْ يَخِيْطُ بَعْدَ

اصْنَعِ قِطْعَتَيْنِ مِنَ الْقَمَاشِ  
وَقِطْعَةَ كَيْسِ الْبِلَاسْتِيكِ  
حَوَالِي ١٥ سَمِ مَرَبَعٍ.

ضَعِ قِطْعَتِي الْقَمَاشِ مَعًا حَيْثُ تَكُونُ  
جِهَةُ الْقَمَاشِ الْأَمَامِيَّةِ إِلَى الدَّاخِلِ  
قَمِّ بِخِيَاطَةِ الْقَمَاشِ مَعَ بَعْضِهَا مَعَ  
تَرِكِ بَضْعَةَ سَنْتِيْمَتْرَاتٍ دُونَ خِيَاطَةِ.

اصْنَعِ قِطْعَتَيْنِ مِنَ  
الْقَمَاشِ وَقِطْعَةَ كَيْسِ  
بِلَاسْتِيكٍ حَوَالِي ١٥  
سَمِ مَرَبَعٍ.

[أَشْكَالٌ أُخْرَى]: يُمْكِنُ إِضَافَةُ شَرَايِطَ  
إِلَى الْمُنْدِيلِ حَتَّى يَسْتَمْتِعَ الرَّضِيعُ  
بَلَمْسِهَا وَلَعْقِهَا.

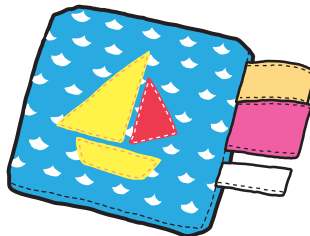

### دَعْمُ الْمَيْسِرَاتِ:

- الحَفَازَ عَلَى غَسِيلِ الْمُنْدِيلِ بِشَكْلِ مُسْتَمِرِّ.
- التَّأَكُّدُ مِنْ أَنَّ الْمُنْدِيلَ لَا يَغْطِي وَجْهَ الرَّضِيعِ حَتَّى لَا يُعْوِقَ تَنْفَسَهُ.

## وُصُولٌ، انْتِزَاعٌ، لَعْقٌ، لَمْسُ الْأَشْيَاءِ (٣) الْإِمْسَاكُ بِالْأَشْيَاءِ

### الأهداف

في نهاية النشاط يُتَوَقَّعُ أن:

- يميز الرضيع بين الاصوات المختلفة.
- يمسك الرضيع الاشياء المحيطة به.
- يستمتع الرضيع بصوت الشخشيخة.

### كَيْفَ تَقُومُ بِالنَّشَاطِ

حرك اللُّعْبَةَ أمام الرِّضِيعِ وتحدث كما لو أنها كائن حي.

يهتم الرِّضِيعُ باللُّعْبَةِ الَّتِي تَحْتَوِي عَلَى الْعَدِيدِ مِنَ الْأَجْزَاءِ لتحسسها! قد ينتزعها منك بكل سرور وَيَبْدَأُ فِي لَعْقِهَا. يَسْتَمْتِعُ بِسَمَاعِ صَوْتِ الْجَرَسِ الْمَوْجُودِ فِيهِ، والشعور بلمسه، وسحب الشرائط والحبال حَتَّى يَشْعُرَ بِالْاِكْتِفَاءِ!



### دَعْمُ الْمَيْسِرَاتِ:

- اغسل اللعب بشكل مستمر وتأكد من عدم وجود أي جزء مكسور.
- قم بوضع اللُّعْبِ فِي مَكَانٍ بِإِمْكَانِ الرِّضِيعِ الْوُصُولِ إِلَيْهِ وَذَلِكَ لِتَشْجِيعِهِ عَلَى الْاِسْتِكْشَافِ.

### كَيْفِيَّةُ الْإِعْدَادِ

المواد: قِطْعَتَانِ مِنَ الْقُمَاشِ عَلَى شَكْلِ دُونَاتِ (قطر ١٠ سم)، حبل من القطن (طوله ٧ سم)، شريط من القطن (٥ سم)، قطن خام، أجراس صغيرة.

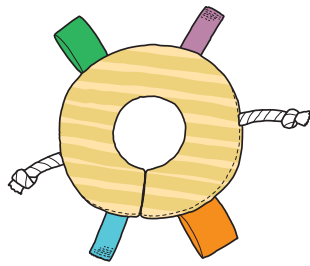

قم بخياطة الأجزاء التي لم يتم خياطتها. يُمكن إضافة فم وعينين لها

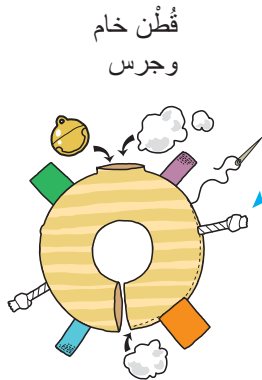

[أشكالٌ أُخْرَى] يُمكن جمع اثنين من الدونات معًا كما هو موضح بالصورة، يُمكن للرِّضِيعِ اللعب عن طريق سحب الدونات

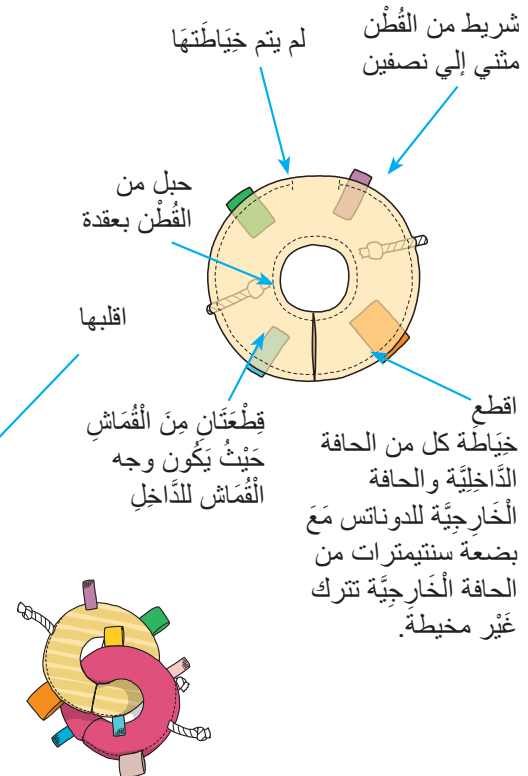

## رؤية والوصول إلى اللعبة المائية

### الأهداف

- في نهاية النشاط يُتوقع أن:
- يجرب الرضيع درجة الأشياء.
- يتعرف الرضيع على الأشياء من حوله.
- يستمتع الرضيع برؤية اللعبة تتدحرج و سماع الجرس.

### كيف تقوم بالنشاط

- رولي بولي:
- أظهر للرضيع اللعبة تتأرجح على الأرض، أو دع الرضيع يسمع أصوات اللعبة عن طريق هزها.



- التآرجح على الإيقاع:
- امسك الرضيع على رجليك وتمايل باللعبة في أثناء غناء الأغاني.



- الوصول إلى اللعبة:
- يستلقي الرضيع على بطنه ويمد ذراعه إلى اللعبة بفضول كبير، إنه يستمتع برؤيتها تتمايل وسماع صوت الجرس فيها.

## عِنْدَمَا يَكْبُرُ الرَّضِيعُ!

مِنَ عُمُرِ ١٢ حَتَّى ٢٤ شَهْرًا: قَدْ يَسْتَمْتِعُ الرَّضِيعُ بِاللَّعِبِ بِاللُّعْبَةِ كَمَا هُوَ مُوَضَّحٌ أَدْنَاهُ!



دَحْرَجَةُ اللَّعْبَةِ عَلَى الْأَرْضِ



ضَرْبُ لُعْبَتَيْنِ مَعًا لِإِصْدَارِ صَوْتٍ



وَضَعُ لُعْبَةٍ عَلَى الْأُخْرَى  
مِثْلَ الْمُكْعَبَاتِ

## كَيْفِيَّةُ الْإِعْدَادِ

المواد: قالب الشريط اللاصق، ورق مقوى، ورق ملون، شريط لاصق شفاف للتغليف، عجيبة، جرس / فول / الخ.



## دَعْمُ الْمَيْسِرَاتِ:

- تَأْكُدْ مِنْ عَدَمِ وُجُودِ أَيِّ جِزْءٍ مِنَ اللَّعْبَةِ مَكْسُورٍ، وَذَلِكَ لِلْأَمَانِ.
- رَاقِبِ الرَّضِيعَ وَتَأْكُدْ أَنَّهُ يَسْتَمْتِعُ بِاِسْتِكْشَافِ الْأَشْيَاءِ الْجَدِيدَةِ.

## تشجيعه على التقلب

### الأهداف

في نهاية النشاط يُتوقع أن:

- يتحكم الرضيع في بدنه في أثناء التقلب.
- ينصت الرضيع إلى تعليمات الميسرة.
- يتفاعل الرضيع مع الميسرة أثناء اللعب.

### كيف تقوم بالنشاط

١. تكلم مع الرضيع وأظهر له لعبته المفضلة من جانب، بينما يستلقي على ظهره.



٢. بينما يحاول الرضيع الوصول إلى اللعبة عن طريق لف الجزء العلوي من جسمه، رفع ساقيه وتحريك جسمه بأكمله إلى الجانب الآخر، ادمع حركة الرضيع بلطف عن طريق دفع ظهره ومؤخرته إلى الاتجاه الذي يريده.

٣. امدح الرضيع كثيرًا عندما ينجح في التقلب. ساعد الرضيع إذا كان لا يستطيع إخراج يديه من تحت جسمه بعد التقلب. في حالة تقلب الرضيع من اتجاه واحد فقط، شجعه على التقلب من الاتجاه الآخر أيضًا لتحسين مهاراته الحركية الكبرى.



### دعم الميسرات:

- قم بإعداد مكان آمن، نظيف ومساحة كافية؛ حتى يستطيع الرضيع تحريك جسمه.

## أغانٍ (مِنْ ٣ حَتَّى ٦ أَشْهُرٍ)

الأطفال في هذا العُمُر يطورون التعلق بكم، إنهم يحبون أصواتكم، الرَّجَاءُ التَّفَاعُلُ معهم كثيرًا بِاسْتِخْدَامِ الأَغَانِي. يُمكن غناء الأَغَانِي أدناه بينما تستمتع أنت والأطفال بالأنشطة الواردة في هذا الدليل.

### ١. ماما يا حلوة

المؤلف: كمال منصور  
الملحن: منير مراد



ماما يا حلوة يا أجمل غنوة عايشة في قلبي  
وجوه كياني غالبية عليه وضي عنيه يا  
أول كلمة نطقها لساني ماما يا ماما  
إنتي ياماما ملاك من الجنة تحت جناحك  
اعيش وأتهنى إنتي حياتي وإبتساماتي  
إنتي منايا وكل هنايا مين رباني مين ومين  
هناني مينغيرك إنتي يا حلوة ياماما  
(تكرر الأغنية السابقة)

### ٢. عيون بابا

المؤلف: عبد الفتاح مصطفى  
الملحن: طه عجيل

يا عيون بابا يا عيون ماما  
الصباح بشوفه بيك  
يا عيون بابا يا عيون ماما  
العمر كله ليك

يا عيون بابا يا عيون ماما  
لصباح بشوفه بيك  
يا عيون بابا يا عيون ماما  
العمر كله ليك  
يا بابا يا بابا



الحياه قدامك اهي بتناديلك و تقولك ايوه  
والعلم لوحده لا الايمان والعلم أيوه  
الحياه قدامك اهي بتناديلك و تقولك ايوه  
والعلم لوحده لا الايمان والعلم أيوه

### ٣. سوسة

المؤلف: سيد حجاب  
الملحن: عمار الشريعي

سوسة سوسة سوسة  
سوسة كف عروسة  
سوسة واللي يصقف  
يستاهل مني بوسه  
يستاهل مني بوسه  
سوسة سوسة سوسة  
سوسة كف عروسة  
سوسة واللي يصقف  
يستاهل مني بوسه  
يستاهل مني بوسه

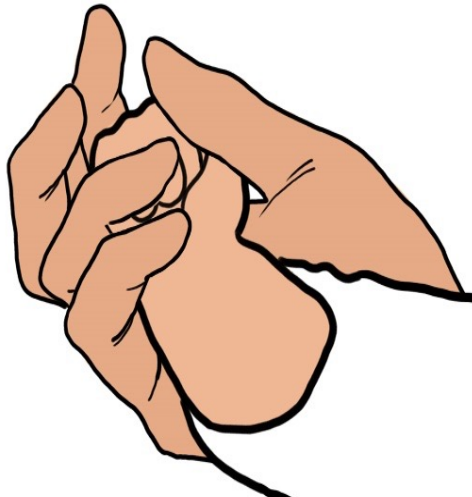

\* تكرر الأغنية السابقة\*



## أَنْشِطَةٌ لِلرُّضْعِ مِنْ سِنِّ سِتَّةٍ حَتَّى تِسْعَةِ أَشْهُرٍ



### خَصَائِصُ تَطَوُّرِ الرُّضْعِ

يُطَوِّرُ الرُّضْعُ ارْتِبَاطَهُ بِالْبَالِغِينَ الَّذِي يَشْعُرُ بِالْقُرْبِ مِنْهُمْ.

### الْهَدَفُ الرَّئِيسِيُّ مِنَ الرَّعَايَةِ وَالتَّعَلُّمِ

يَبْقَى الرُّضْعُ جَالِسًا فِي ثَبَاتٍ وَيَبْدَأُ فِي الزَّحْفِ فِي مَسَاحَةٍ أَوْسَعٍ، وَذَلِكَ يُوَسِّسُ ارْتِبَاطَهُ بِالْبَالِغِينَ مُحَدَّدِينَ.

### التَّعَاوُنُ مَعَ الْآبَاءِ / أَوْلِيَاءِ الْأُمُورِ

- فَمُ يَبْتَوِعِيَّةُ الْآبَاءِ / أَوْلِيَاءِ الْأُمُورِ أَنْ خَوْفَ الرُّضْعِ مِنَ الْغُرَبَاءِ هِيَ عَلَامَةٌ تُشِيرُ إِلَى أَنَّهُ قَدْ طَوَّرَ ارْتِبَاطَهُ بِالْبَالِغِينَ مُحَدَّدِينَ يَشْعُرُ بِالْقُرْبِ مِنْهُمْ.
- التَّوَاصُلُ مَعَ الْآبَاءِ / أَوْلِيَاءِ الْأُمُورِ حَوْلَ الظُّرُوفِ الصَّحِيَّةِ لِلرُّضْعِ بِشَكْلِ خَاصٍ خِلَالَ هَذِهِ الْفَتْرَةِ، حَيْثُ يَبْدَأُ فِي فَقْدَانِ الْمَنَاعَةِ الْمَكْتَسَبَةِ مِنَ الْأُمِّ وَيَكُونُ عَرِضَةً لِلْعُدُوى.
- التَّعَاوُنُ مَعَ الْآبَاءِ / أَوْلِيَاءِ الْأُمُورِ فِيمَا يَخِصُّ التَّغْذِيَّةَ التَّكْمِيلِيَّةَ مَعَ مَلاحِظَةِ حَالَةِ الرُّضْعِ بِعِنَايَةٍ، بِذَلِكَ جِهَودِ مَعَ الْآبَاءِ / أَوْلِيَاءِ الْأُمُورِ لِتَهْيِئَةِ جَوِّ مَرِيحٍ فِي أَثْنَاءِ تَنَاوُلِ الْوَجِبَاتِ، وَدَعْمِ الطِّفْلِ لِإِلْسِئِمَاتِ تَنَاوُلِ الطَّعَامِ وَتَطْوِيرِ الْإِسْتِعْدَادِ لِتَنَاوُلِ الطَّعَامِ.

## مراحل تنمية الاطفال الرضع من عمر شهر واحد حتي ٢٤ شهراً

يكتسب الطفل مهارات متنوعة بنهاية كل مرحلة تطور كالاتي:

### المجال الأول: تعلم المهارات العاطفية والاجتماعية

- يتكيف الرضيع مع الآخرين بسهولة.
- يستجيب الرضيع لمداعبة الميسرة له.

#### ◇ رعاية الميسرات والتعليم

١. تقدر الميسرة تعلق الرضيع بهم وتتقبل قلقهم من الغرباء. وتكون حريصة على التواجد في مكان مرئي للرضع، حتى يشعروا بالاطمئنان.

### المجال الثاني: التطور البدني

- يبادر الرضيع في الوصول الى الأشياء.
- يتحكم الرضيع في توازن بدنه.

#### ◇ رعاية الميسرات والتعليم

١. راقب الرضيع بحذر، و قم باعداد الألعاب التي يمكنها أن تحسن المهارات التي يحتاجها، حيث أنه حريص على تجربتها.

### المجال الثالث: التطور المعرفي

- يستنتج الرضيع شكل الأشياء المغطاة.
- فرق الرضيع بين الامام والخلف.

#### ◇ رعاية الميسرات والتعليم

١. تأكد من أن الرضيع يمكنه أن يحدق بالشئ نفسه الذي تحدق به الميسرة، و ذلك يعد مهماً لتطوير اللغة والتطور الاجتماعي أيضاً.

### المجال الرابع: تطور اللغة ومهارات التواصل

- يفهم الرضيع كلمات بسيطة وسهلة (هيا... أعطني... إلخ).
- يصدر الرضيع أصواتاً متعمداً عندما يكون لديه طلب.

#### ◇ رعاية الميسرات والتعليم

١. تتحدث عن أسماء الأشياء المحيطة والحركة اليومية ببطء و وضوح.

### المجال الخامس: مهارات الرعاية الذاتية

- النوم: ينام و يستيقظ تقريباً في نفس الوقت؛ يستمر في النوم دون أن يستيقظ عدة مرات في الليل. ينام مره في الصباح و مره في الظهر خلال النهار.
- الافراز: يساعد في تغيير حفاظته، فيتقلب بجسمه وفقاً لمساعدة الميسرة له.

#### ◇ رعاية الميسرات والتعليم

١. راقب الحالة الصحية للرضيع واستعد لأية تغييرات، عندما يفقد المناعة المكتسبة من الأم، ويكون عرضة للعدوي.

لقراءة المزيد من التفاصيل عن مراحل تنمية الاطفال الرضع من عمر شهر واحد حتي ٢٤ شهراً، برجاء التوجه الي صفحة ٢٧٩ إلي صفحة ٢٨٢.

## إصدار المزيد من المقاطع اللفظية!

## الأهداف

في نهاية النشاط يُتوقع أن:

- يبادر الرضيع في الوصول إلى الأشياء.
- يردد الرضيع بعض المقاطع اللفظية (ماماما - بابابا - ... إلخ).
- يتعرف الرضيع على بعض المقاطع اللفظية (ماماما - بابابا - ... إلخ).

## كيف تقوم بالنشاط

يُعبر الرضيع عن طلباته الخاصة عن طريق مدّ يده إلى الاتجاه الذي يُريد الذهاب إليه، أو عن طريق نطق الأصوات عندما يُريد شيئاً ما.





- تشجيع الرضيع على إصدار أصوات بشكل أكثر نشاطًا
- كن متجاوبًا معه
- تفاعل مع نغمة صوته أيضًا بحيث يكون أكثر تعبيرًا!
- حاول أن تفهم نيته
- عبر عما يريده (نيته) بالكلام
- كرر له صوته مرة أخرى
- (سيعرف أن الصوت أداة تواصل مفيدة جدًا!)
- كن وجهًا لوجه معه لتظهر له حركة وجهك وفمك.
- غني له الأغاني مع الكلمات.

- دع الرضيع يقوم بتجربة الاستماع إلى أشخاص مختلفة يتحدثون (يساعد هذا الرضيع على اكتشاف التشابه والاختلاف بين حديث مختلف الناس).



- اجعل له روتينًا يوميًا حتى يلتقط الكلمات التي يتم استخدامها بشكل متكرر في الروتين.



### دَعْمُ الْمَيَسَّرَاتِ:

- تكلّم ببطءٍ وبوضوحٍ وبعبارات قصيرة مُستخدِمًا أيضًا تعابير الوجه والإيماءات.
- استخدم أسماء محددة للأشياء المُحيطة والحركات اليومية للرضع.

## التواصل البدني مع الميسرات

### الأهداف

في نهاية النشاط يُتوقع أن:

- يُبدي الرضيع رغبته في المشاركة بالنشاط.
- يتحكم الرضيع في توازن بدنه.
- يستخدم الرضيع صوته لطلب الأشياء.

### كَيْفَ تَقُومُ بِالنَّشَاطِ

اسْتَمْتِعِ بِالتَّفَاعُلِ مَعَ الرَّضِيعِ مِثْلَمَا هُوَ مُوَضَّحٌ أَدْنَاهُ وَقَمِ بِتَكَرُّرِهَا عِنْدَمَا يُرِيدُ. إِنَّ الرِّغْبَةَ فِي تَكَرُّرِ نَفْسِ اللُّعْبَةِ مِنْ عِلَامَاتِ التَّطَوُّرِ فِي هَذِهِ المَرَحَلَةِ!

### • رُكُوبُ الخَيْلِ:

حرك ركبتك مع وضع الرضيع عليها، لأعلى ولأسفل ومن جانب إلى الآخر، مثل ركوب الخيل. في بعض الأحيان، أسقطه بين ساقيك من أجل الشعور بالاستمتاع.

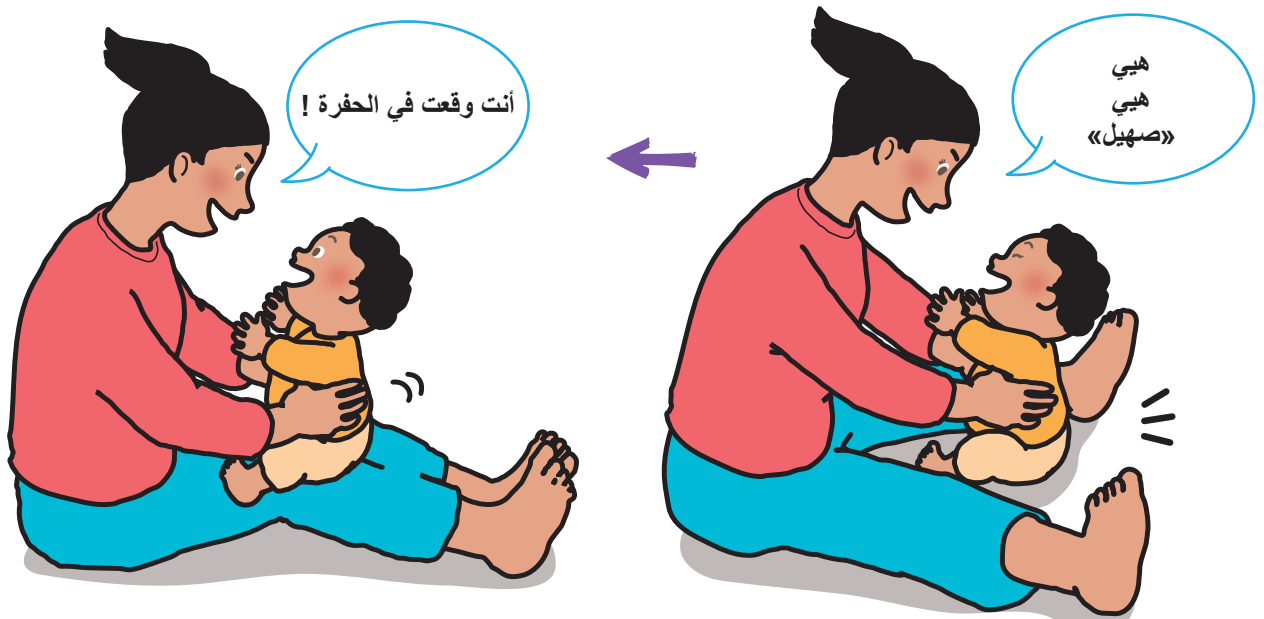

• الطَّائِرَةُ رَقْمٌ ١:

ضع الرُّضِيعَ مُسْتَلْقِيًا عَلَى ذِرَاعَيْكَ، وَاْمَشْ بِهِ فِي أَرْجَاءِ الْغُرْفَةِ، فَيَكُونُ الرُّضِيعُ عَلَى ذِرَاعَيْكَ "يَطِيرُ" مِثْلَ الطَّائِرَةِ.



• الطَّائِرَةُ رَقْمٌ ٢:

ضَعِ الرُّضِيعَ عَلَى سَاقَيْكَ، وَاْمسِكْهُ، وَأَرْجِحْ سَاقَيْكَ لِأَعْلَى وَلِأَسْفَلَ، كَمَا لَوْ كَانَ الرُّضِيعُ يَطِيرُ.

• أَرْجُوْحَةٌ:

اَجْلِسْ عَلَى كُرْسِيٍّ وَضَعِ الرُّضِيعَ عَلَى حَجْرِكَ، دَعِ جَسَدَهُ يَنْحَنِي لِلْخَلْفِ عَلَى الْأَرْضِ، ثُمَّ اَثْرُكْهُ يَعودُ إِلَى الوَضْعِ الْأَصْلِيِّ مَرَّةً أُخْرَى.

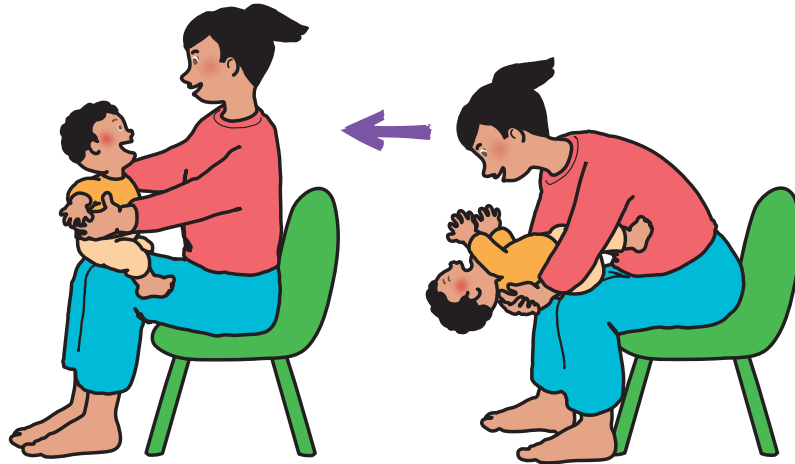

◀ دَعْمُ الْمَيْسِرَاتِ:

• تَأْكُدُ مِنْ أَنَّ اللَّعْبَةَ لَيْسَتْ صَعْبَةً عَلَى جَسْمِ الرُّضِيعِ وَذَلِكَ بِمَلاحِظَةِ رَدُودِ أَفْعَالِهِ.

## مُصَادَقَةٌ أَشْخَاصٍ وَأَمَاكِنَ غَيْرِ مَالُوفَةٍ

### الأهداف

في نهاية النشاط يُتَوَقَّعُ أن:

- يتكيف الرضيع مع الآخرين بسهولة.
- يتعرف الرضيع على أشخاصا غير مألوفة.
- يميز الرضيع بين الأشخاص المألوفة وغير المألوفة بالنسبة له.



### كَيْفَ تَقُومُ بِالنَّشَاطِ

الشعور بالقلق اتجاه الغرباء يعد من أهم معالم تطور الرضيع، فإنه يظهر أن الرضيع أصبح قادراً على تمييز بعض الكبار عن غيرهم، وتطوّر ارتباطه بأشخاص محددين.

فيما يلي بعض النصائح لمساعدة الرضيع على الشّعور بالأمان في الحضانة.

- مُبَسَّرَةٌ معينة هي المسئولة دائماً عنه، وتظل دائماً على مرمى بصره.
- تشارك المُبَسَّرَاتُ الأخريات المعلومات حول الرضيع، ويكونون مستعدّاتٍ للوقت الذي لا تتوفر فيه هذه الميسرة المحددة.



بالإضافة إلى ذلك، إليك بعض النصائح لمساعدة الرضيع على بناء علاقة قوية مع المزيد من الأشخاص واستكشاف العالم:

- قدّم له أشخاصاً وأماكن غير مألوفة لهم، مثل المُبَسَّرَاتِ في الفصول الأخرى، والأشخاص في المتاجر القريبة من الحضانة، مع مواساته.
- تحدث إليه حتّى يعرف أن الأشخاص والأماكن آمنون فيشُدُّ ذلك اهتمامه.

### دَعْمُ المُبَسَّرَاتِ:

- قدر ارتباط الطّفل بك، وتقبل قلقه من الغرباء.
- دع الرضيع يستغرق الوقت الذي يحتاج له ليعتاد على الأشخاص والأماكن غير المألوفة، بدلاً من إجباره على ذلك.





• أين أنا؟:

قم بالاختباء في مكان ما، مثل وراء الستارة أو وراء رف بينما ينظر إليك الرضيع، بعد فترة أظهر وجهك مرة أخرى إلى الرضيع.



أهلاً!



• أهلاً من الفتحات الكبيرة:

دع الرضيع يزحف إلى صندوق كرتون كبير به بعض الفتحات ودعه ينظر للخارج من خلال تلك الفتحات الكبيرة ثم أظهر وجهك له.

• أين أنت؟:

ضع قطعة من القماش على وجه الطفل ثم قم بازالتها سريعاً

هو حمزة راح  
فين؟ حمزة  
وحشني!



• أنا أفتقدك:

عندما يكبر الرضيع، يصبح تدريجياً يستمتع بتقليدك في ممارسة لعبة "بيب بو". تظاهر بالتساؤل عن المكان الذي ذهب إليه، ويسعدك أن تجده في النهاية.

◀ دَعْمُ الْمَيْسِرَاتِ:

• التحدث مع الرضيع وإظهار حركة اخفاء واطهار شيء ببطء وبشكل واضح وبطريقة ممتعة. راقب ردود فعل الرضيع للتأكد من أنه يستمتع باللعب.

كَيْفِيَّةُ الإِعْدَادِ

قماس (رفيع وخفيف)، دمىة محشوة، صندوق من الكرتون به بعض الفتحات.

## الأرجحة على القماش

### الأهداف

- في نهاية النشاط يُتوقع أن:
- يتوازن الرضيع في أثناء حمله.
- يظهر الرضيع سعادة تجاه اللعبة.
- يتعرف الرضيع على ملمس الاقمشة.

### كَيْفَ تَقُومُ بِالنَّشَاطِ

- **المهْدُ المُرِيحُ:**  
دع الطَّفل يستلقي في منتصف قِطْعَة قُماش كبيرة، وأرجحه على الأرض برفق مَعَ الإمساك بحواف القماش، قم بغناء الأغاني للرضيع وفقًا للأرجحة بصوت لطيف.



- **السَّجَادَة السَّحْرِيَّة:**  
أمسك بحواف قِطْعَة قُماش كبيرة بينما يستلقي الرضيع على بطنه في وسطها، اسحب القماش وأرجحه بلطف على الأرض.

### دَعْمُ المَيْسِرَاتِ:

- احرص على أن يشعر الرضيع بالراحة والاستمتاع بأرجحته بلطف.
- تكلم وقم بالغناء للرضيع في أثناء لعبه حتى يشعر بالاستمتاع بالتفاعل والتواصل معك، وذلك يُطوّر ارتباطًا آمنًا معك.

### كَيْفِيَّةُ الإِعْدَادِ قِطْعَة قُماش كبيرة (منشفة / بطانية)

## الجلوس واللعب بيدينا اليدين

### الأهداف

في نهاية النشاط يتوقع أن:

- يمرر الرضيع الكرة من يد إلى أخرى.
- يلاحظ الرضيع الأشياء بأكثر من اتجاه.
- يشعر الرضيع بالسعادة للعب بالكرة.

### (المهارات الحسية والشعورية)

يقوم الرضيع بلعق وقضم ومص الأشياء للتعرف على طبيعتها باستخدام كلتا اليدين، حيث بإمكانه الجلوس بثبات بمفرده دون استخدام يديه.

### كيف تقوم بالنشاط

العب مع الرضيع بينما هو جالس على الأرض كما هو موضح أدناه.

- دعه يستمتع بتمرير لعبة من يد إلى الأخرى.



- دعه يترك لعبة مثل الكرة، من يده على الأرض.

### دعم الميسرات:

- ضع الوسائد أو اجلس خلف الرضيع لتجنب تعرضه للأذى عند السقوط على الأرض.
- احرص على عدم إبقاء الرضيع جالساً لفترة طويلة، حيث إنه يحتاج إلى الكثير من الدعم للاستمرار في الجلوس، في هذه الحالة، شجعه على تطوير قوة عضلاته خاصة عضلات ظهره من خلال امتلاك خبرات كافية من الزحف.

### كيفية الإعداد لعب من السهل على الرضيع الإمساك بها

## صُورَةٌ مُقَرَّبَةٌ! لِتَطَوُّرِ الرَّضِيعِ: الْجُلُوسُ عَلَى الْأَرْضِ

من عمر ٦ حَتَّى ٩ أَشْهُرٍ تَقْرِيبًا، يُصْبِحُ الطِّفْلُ قَادِرًا عَلَى الْجُلُوسِ مِنْ وَضْعِ الْإِسْتِنْقَاءِ كَمَا هُوَ مُوضَّحٌ أَدْنَاهُ.

١. يركل الرضيع الأرض بأصابعه



٢. يحمل الوزن باستخدام راحة اليد على الأرض ويرفع صدره لأعلى



٤- يضع مؤخرته على الأرض



٣. حرك رجله إلى الأمام

## إصدار الأصوات

## الأهداف

- في نهاية النشاط يتوقع أن:
- يقلد الرضيع حركات الميسرة.
- يكون الرضيع علاقة وثيقة مع الآخرين.
- يتعرف الرضيع على أصوات الأشياء.

## كيف تقوم بالنشاط

الأغاني الموصى بها (ص ٨٤): ٣٣.

القطة المشمشية»

الإستمتاع بإصدار الأصوات مع الرضيع

- قم بإصدار أصوات مختلفة ودع الرضيع يسمعها.
- الغناء وفقاً للأصوات.
- التعبير عن الأصوات بكلمات إيقاعية.

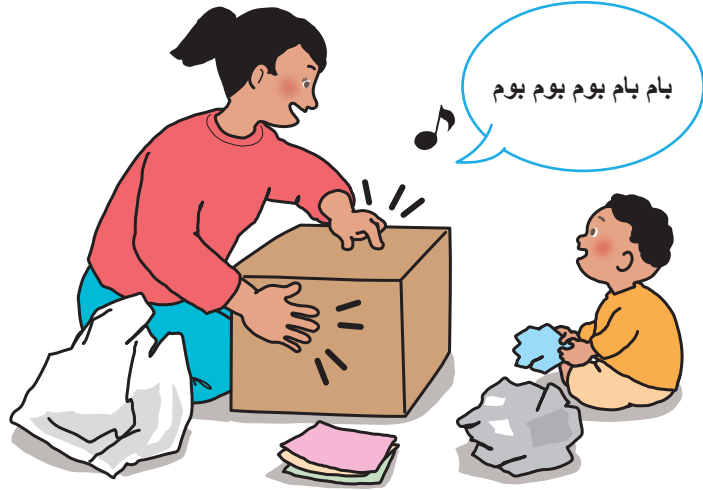

القطة المشمشية  
خُلوة...!



يقلدك الرضيع ويسمّع بأصوات مختلفة مصنوعة من مواد وأدوات مختلفة.

## دعم الميسرات

- احرص على أن تكون الآلات الموسيقية والأدوات اليومية نظيفة، وآمنة للرضيع.
- تواصل مع الرضيع، تكلم معه بوضوح وببطء وبالإيماءات وتعابير الوجه لتعزيز ارتباطه بك.

## كَيْفِيَّةُ الإِعْدَادِ



١. الآلاتُ الموسِيقِيَّةُ المُتَوَافِرَةُ: (طبول، آلة المراكس (شُخْشِيخَة مراكش)، الدف، الجرس والسيلوفون، إلخ).

٢. المَوَادُّ اليَوْمِيَّةُ: (ورق، أكياس بلاستيكية، طاولة، إلخ).

٣. الآلاتُ الموسِيقِيَّةُ المَصْنُوعَةُ يَدَوِيًّا:

أ. آلة المراكس (شُخْشِيخَة مراكش) مصنوعة من بكرة سلوفان بلاستيك للتغليف.  
المواد: بكرة سيلوفان بلاستيك للتغليف، أجراس ولباد.

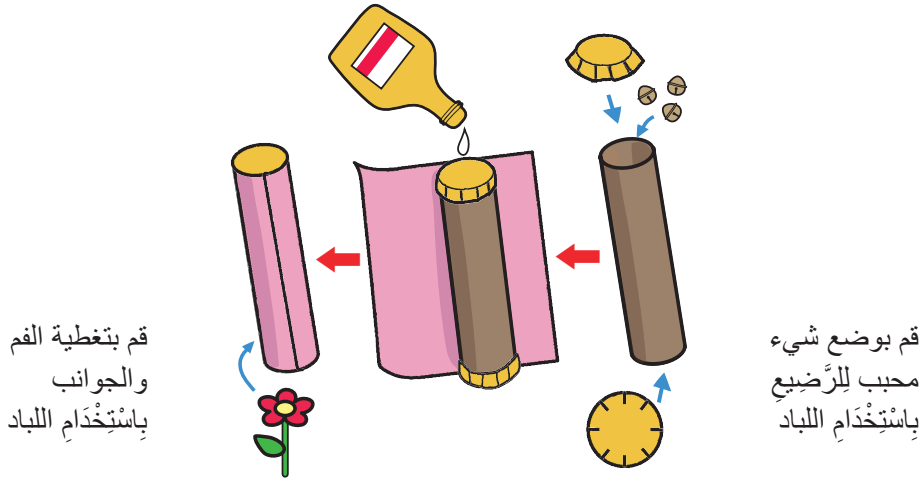

ب. آلة المراكس (شُخْشِيخَة مراكش) من زجاجات البلاستيك:

المواد: زجاجة بلاستيك ٣٥٠ مل وغطاؤها، مواد صغيرة (رمل، ملح، حصى، أرز، فول، خرز، مكرونة مجففة، بازلاء، أزهار وغيرها)، ولفات ورق التواليت، شريط لاصق ملون.

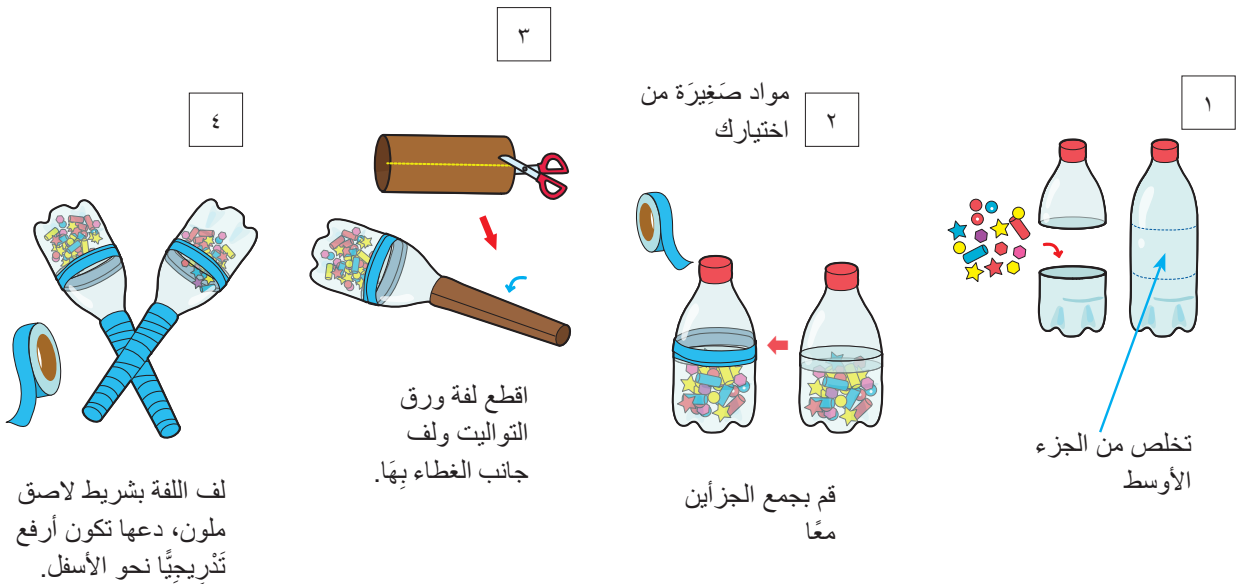

## الإستمتاع بالنظر إلى شيءٍ معاً

### الأهداف

- في نهاية النشاط يُتوقع أن:
- يربط بين الكلمات والصور الدالة عليها.
- يكون الرضيع علاقته مع أشخاص محددين.
- يفهم الرضيع كلمات بسيطة وسهلة (هيا... أعطني... إلخ).

### كيف تقوم بالنشاط

من المهم أن يستمتع الرضيع بمشاركة الانتباه مع شخص ما، يمكنه تطوير المهارات بما في ذلك:

- **المهارات الاجتماعية:**  
يفهم الرضيع ما هو موجّه إليه، ويشاركه تدريجياً في تفكيره وشعوره من خلال تعابير وجهه وإيماءاته ونغمات الأصوات واللغوية.
- **المهارات اللغوية:**  
في أثناء الإستماع إلى كلمات الشخص حول الصور المشار إليها، يتعرف الرضيع تدريجياً على العلاقة بين الكلمات والصور.



اسْتَمْتَعِ بِمُشَارَكَةِ الْإِهْتِمَامِ مَعَ الرَّضِيعِ فِي الْحَيَاةِ  
الْيَوْمِيَّةِ، وَهُنَا بَعْضُ النَّصَائِحِ لَكَ.

- يمكنك الإشارة إلى أي شيء يحيط بالرضيع،  
مثل الألعاب والصور في الكتب وأقرانه  
والميسرات وما إلى ذلك.
- تحدّث إليه بوضوح وببطء مستخدماً كلمات  
بسيطة.
- استخدم النعمات التعبيرية وتعبيرات الوجه  
والإيماءات الممنعة.
- امدح الرضيع عندما ينظر إلى العناصر التي  
تقصدها لتشجيعه على مشاركة الخبرات  
بهذه الطريقة.



### كَيْفِيَّةُ الْإِعْدَادِ

ضع صوراً رمزية للأشياء اليومية، مثل الحيوانات والفواكه والمركبات، على الحائط أو على الأرفف التي تكون على مرمى  
بصر الرضيع على أساس يومي، في أثناء لعبه أو احتضانه.

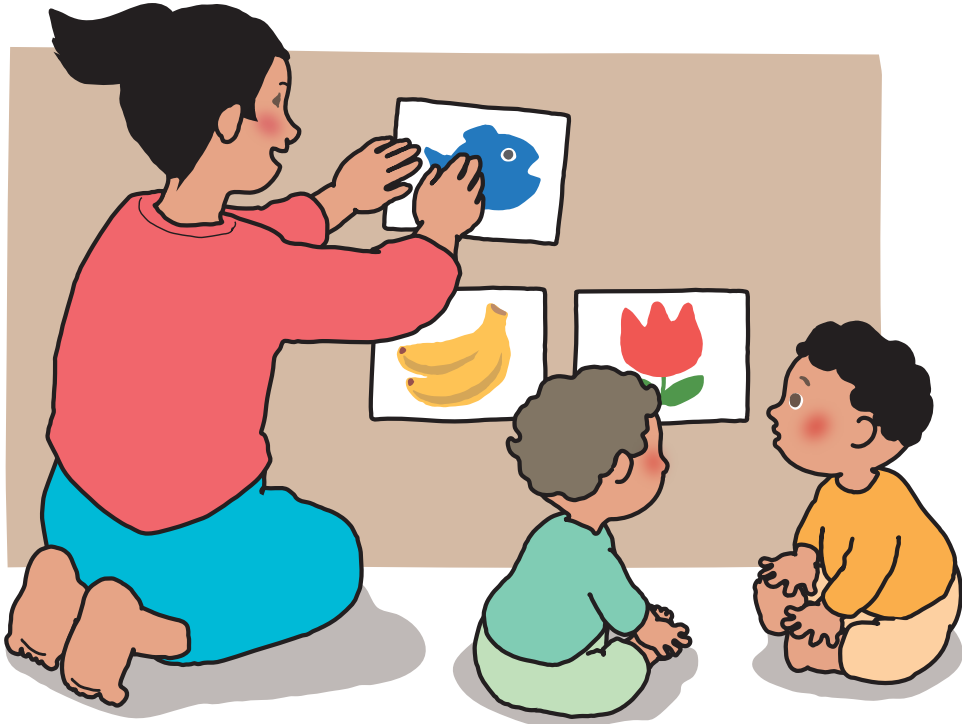

### دَعْمُ الْمَيْسِرَاتِ:

- طور ارتباط الرضيع بك من خلال التفاعل اليومي مثلما هو مذكور أعلاه.



## إسقاط الكرات في الثقوب الكبيرة

### الأهداف

في نهاية النشاط يُتوقع أن:

- يضع الرضيع الكرة في مكانها.
- يتعرف الرضيع على شكل الكرة وحجمها.
- يسعد الرضيع عند إسقاط الكرة في مكانها الصحيح.

### كَيْفَ تَقُومُ بِالنَّشَاطِ

- يجلس الرضيع ويمسك الكرات ويضعها في الثقوب،  
بينما تراه:
- يتمتع بحقيقة أن الكرات تصبح غير مرئية عند سقوطها في الثقوب.
  - فهم أن الكرات التي تم إسقاطها لا تزال موجودة في الصندوق.
  - قد يُحاول إخراج الكرات من الصندوق، أو يطلب منك القيام بذلك عن طريق إصدار الأصوات).



يمكن أن يوفر الصندوق الكبير ذو الثقوب الكثيرة خيارات أكثر أمام الرضيع لتجربتها.

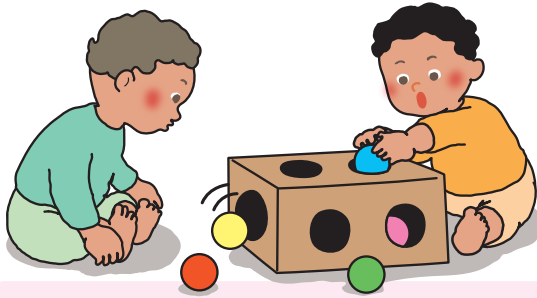

### دَعْمُ الْمَيْسِرَاتِ

- قم بتحضير عدد كافٍ من الكور حتى يتمكن الرضيع من إسقاط الكور بشكل متكرر حتى يشعر بالاكتمال.
- راقب الرضيع وادعمه فقط عند الضرورة حتى يتمكن من التركيز وتعرف أشياء مختلفة من خلال اللعب.

### كَيْفِيَّةُ الإِعْدَادِ صندوق به ثقب كبير، كرة مصنوعة من البلاستيك / أو القماش

#### [أَسْئَالٌ أُخْرَى]

- يُمْكِنُ لِلصَّنَادِيقِ الَّتِي تَحْتَوِي عَلَى مُنْحَدَرَاتٍ أَنْ تَجْعَلَ الكرات  
تندرج تلقائيًا، مما يجعل الرضيع سعيدًا برؤيتها.
- يُمْكِنُ أَنْ تَكُونَ الكُرَاتُ دَاتُ الأَجْرَاسِ الصَّغِيرَةِ أَكْثَرَ  
إمتاعًا بالأصوات التي تصدرها!

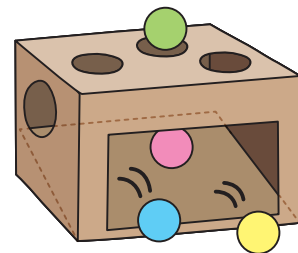

## المزید والمزید من التقلب

### الأهداف

في نهاية النشاط يتوقع أن:

- يقبل الرضيع بدنه بسهولة يميناً ويساراً.
- يطور الرضيع علاقته بالميصرة.
- يستطيع الرضيع تغيير وضعية بدنه.

### كيف تقوم بالنشاط

على الرغم من أن الرضيع لديه موهبة التقلب من الاستلقاء على ظهره إلى الاستلقاء على بطنه، فإنه في كثير من الحالات لا يزال من الصعب عليه استعادة وضعه من الاستلقاء على بطنه إلى الاستلقاء على ظهره.

يعتبر هذا بسبب عدم تمكنه من استخدام القوة الدافعة لتحريك الساقين عند التقلب من بطنه إلى ظهره.

لذلك، غالباً ما يبدأ في البكاء، ويريد تغيير وضعه من الاستلقاء على بطنه لمساعدة الرضيع على التقلب من بطنه إلى ظهره، يمكنك فعل ما يلي:



١. عندما يكون الرضيع مستلقياً على بطنه،  
حرك جسمه برفق مع إمساك ظهره.



٢. اقلب جسم الرضيع بحيث يكون جانبه على الأرض.

٣. اقلب جسم الرضيع حتى يستلقي  
على ظهره.  
امدح الرضيع كثيراً عندما ينجح!



عندما يتقلب الرضيع من اتجاه واحد فقط، شجعه  
تدريباً على التقلب من كلا الجانبين حتى يتمكن من  
التحكم بشكل أكبر في حركة الجسم.

في معظم الحالات، يعد التقلب الطريقة الأولى  
للرضيع لنقل جسده إلى مكان آخر. إنها تجربة ممتعة  
للغاية بالنسبة له للوصول إلى ما يريد بنفسه.

لذا، شجع الرضيع على التقلب من خلال التحدث إليه ووضع ألعابه المفضلة في الأماكن التي تكون على مرمى بصره، ولكن عليه تحريك نفسه للوصول إليها!

### دعم الميسرات:

- تأكد من أن المساحة آمنة ونظيفة وواسعة بما يكفي، عندما يُصَبِح الرضيع أفضل في التقلب، يمكنه الانتقال إلى مساحات أوسع، احرص على عدم وضع أي شيء قد يقع عليه أو قد يكون خطيراً إذا وضع في فمه.
- دع الرضيع يستلقي في مكان ليس لينا جداً بحيث يستطيع التقلب.
- دع الطفل يرتدي ملابس يمكنه من خلالها التحرك بسهولة.
- شجع الرضيع على الاستدارة بنفسه باستخدام قوته الخاصة قدر الإمكان.

## الزحف!

### الأهداف

في نهاية النشاط يُتوقع أن:

- يزحف الرضيع باستخدام جسمه.
- يفرق الرضيع بين الامام والخلف.
- يستمتع الرضيع بأداء النشاط.

### كَيْفَ تَقُومُ بِالنَّشَاطِ

قم بتشجيع الرضيع على الزحف كما هو موضح أدناه:

- **انتظر انتظر:**  
ازحف خلف الرضيع، يسعد الرضيع عندما تلاحقه، وفي بعض الأحيان ينظر إليك، دغدغه عند الإمساك به.

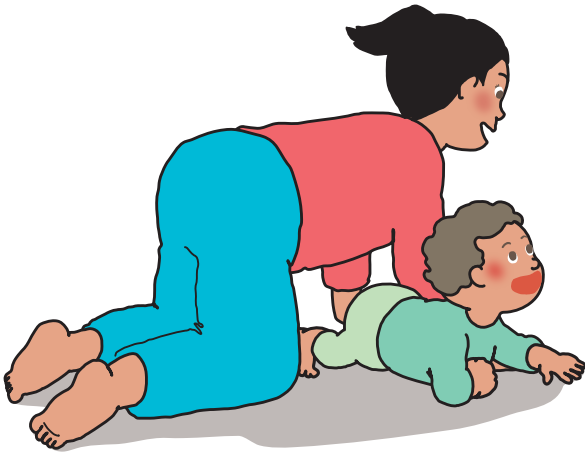

- **النفق ١:**  
ضع يديك وركبتك على الأرض ودع الرضيع يزحف تحت بطنك.



- **النفق ٢:**  
قف فاتحاً رجليك وكلم الرضيع من بين رجليك، وهذا سيجعله يزحف بين رجليك.

• النَّفَقُ ٣:

نادِ عَلَى الرَّضِيعِ مِنْ جَانِبِ مَفْتُوحِ مِنَ الصَّنَدُوقِ، سَوْفَ يَزْحَفُ لَكَ بِكُلِّ سُرُورٍ عَبْرَ الصَّنَدُوقِ.

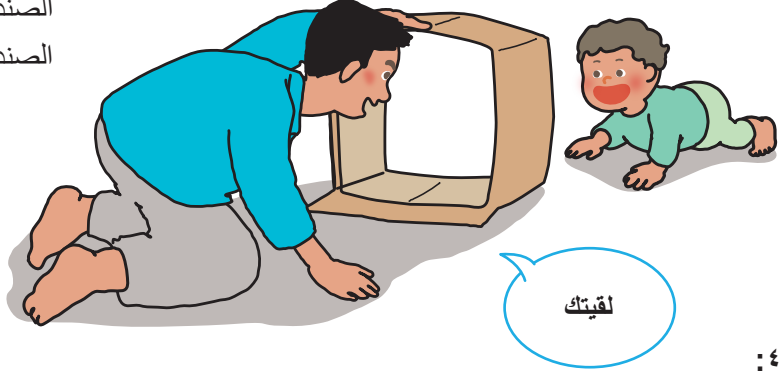

• النَّفَقُ ٤:

ضِعِ الْإِطَارَ عَمُودِيًّا عَلَى الْأَرْضِ، يَسْتَمْتِعُ الرَّضِيعُ بِالزَّحْفِ عَبْرَ الْإِطَارِ.



يَسْتَمْتِعُ الرَّضِيعُ بِالْجُلُوسِ وَاللَّعْبِ دَاخِلَ الْإِطَارِ.

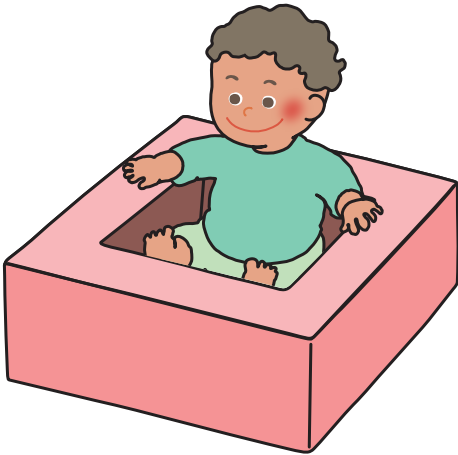

• تَغْلِيقُ الْقُمَاشِ:

عَلِّقْ قِطْعَةَ قُمَاشٍ كَبِيرَةً عَلَى خِيْطٍ وَأَظْهَرِ وَجْهَكَ لِلرَّضِيعِ بِرَفْعِ الْقُمَاشِ، سَيَشْجَعُهُ ذَلِكَ عَلَى الزَّحْفِ إِلَيْكَ، وَالْمَرُورِ تَحْتَ الْقُمَاشِ.



- **تَسْلُقُ الْجَبَلَ:** اصنع منحدرًا لطيفًا بِاسْتِخْدَامِ المراتبِ أو الأغطية، يَسْتَمْتِعُ الرَّضِيعُ بِالزحفِ إِلَى أعلى وأسفل منحدر "الجبَلِ".

ههلا هوب ههلا هوب!  
يلا كمل كمل!



### عِنْدَمَا يَكْبُرُ الرَّضِيعُ!

مِنَ عُمُرِ ٩ حَتَّى ١٢ شَهْرًا:  
يَسْتَمْتِعُ الرَّضِيعُ بِالزَّحْفِ دَاخِلَ وَخَارِجَ  
الإِطَارِ



مِنَ عُمُرِ ١٢ حَتَّى ١٨ شَهْرًا:  
تَخَطُّ الإِطَارَ مِنَ الدَّاخِلِ للخَارِجِ.

### دَعْمُ المَيْسِرَاتِ:

- ادعم باطن رجل الرضيع بيديك عندما لا يستطيع ركل الأرض بأطراف قدميه بقوه كافيه للتقدم للأمام.
- ضع في الاعتبار ألا تكون الأرض ناعمة جدًا، وأن يخلع الرضيع الجوارب عند الضرورة، حتى يتمكن من ركل الأرضية بأصابع قدمه بسهولة.

### كَيْفِيَّةُ الإِعْدَادِ

صندوق كرتون كبير (لـ "النفق رقم ٣")؛ إطار مصنوع من علب اللبن (لـ "النفق رقم ٤") (انظر "مُعِدَّاتُ اللُّعْبِ المَصْنُوعَةِ مِنْ عُلْبِ اللُّبَنِ" ص ٧٣)؛ قِطْعَةٌ قُمَاشٍ كَبِيرَةٌ وَخِيْطٌ (لـ "قِطْعَةٌ قُمَاشٍ مَعْلُوقَةٌ")؛ مراتب / أغطية (لـ "تسلق الجبل").

## صُورَةٌ مُقَرَّبَةٌ! لِتَطَوُّرِ الرَّضِيعِ: الزَّحْفُ

من عمر ٦ حتَّى ٩ أَشْهُرٍ يُطَوِّرُ الرَّضِيعُ مَهَارَاتِ الزَّحْفِ:  
١. يَسْتَدِيرُ الرَّضِيعُ بِشَكْلِ دَائِرِيٍّ وَهُوَ عَلَى بَطْنِهِ، بِرُكْلِ الْأَرْضِ بِأَصَابِعِ الْقَدَمِ وَالذَّرَاعَيْنِ.



٢. يَتَحَرَّكُ الرَّضِيعُ لِلأَمَامِ مُسْتَعْمِلًا ذِرَاعَيْهِ وَأَصَابِعَ قَدَمَيْهِ وَهُوَ عَلَى بَطْنِهِ.  
فِي بَعْضِ الْأَحْيَانِ يَتَحَرَّكُ لِلخَلْفِ بِسَبَبِ صَعُوبَةِ التَّحَرُّكِ لِلأَمَامِ.

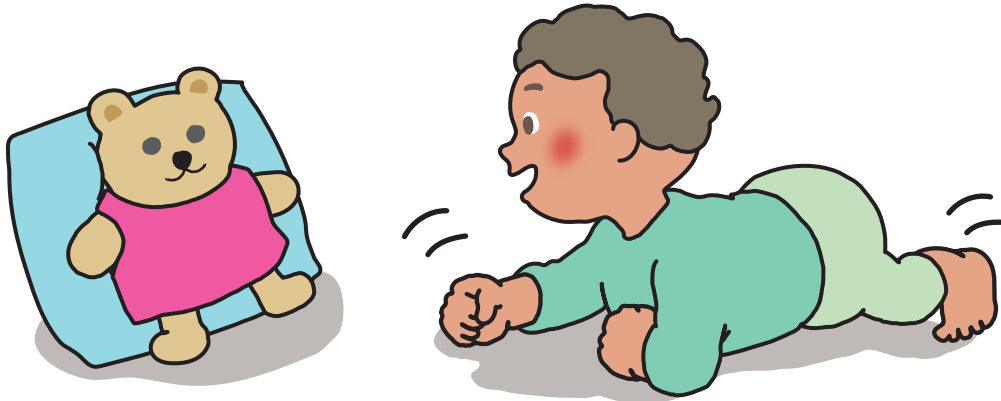

٣. يَزْحَفُ الرَّضِيعُ بِبَيْدِهِ وَرُكْبَتَيْهِ عَلَى الْأَرْضِ.



## مُعَدَّاتُ اللَّعْبِ الْمَصْنُوعَةِ مِنْ عُلْبِ اللَّبَنِ

تُعْتَبَرُ عُلْبُ اللَّبَنِ مُبَيِّدَةً جِدًّا لِصُنْعِ مُعَدَّاتِ لَعْبٍ آمِنَةٍ وَدَائِمَةٍ لِلرُّضْعِ! يُمَكِّنُ اسْتِخْدَامَ مُعَدَّاتِ اللَّعْبِ أَدْنَاهُ لِفَتْرَةٍ طَوِيلَةٍ وَبِطَرَقٍ مُخْتَلِفَةٍ وَفَقًّا لِنُموِّ الرُّضْعِ.

### طُرُقُ صُنْعِ قَوَالِبَ مِنْ عُلْبِ اللَّبَنِ الْكَرْتُونِ

المَوَادُّ: علبه لبن كرتون ١ لتر (ورق جرائد، ستيرول مشكل)

١. اغسل وجفف الكرتون جيدًا.
٢. ضع شيئًا في الكرتين لجعلها تتمتع بالوزن والصلابة التي تريدها.

#### لقوالب قوينة وصلبة:

١] تَطْوِي قِطْعَ الْجَرَائِدِ حِوَالِي ٧ مَرَاتٍ وَتَضَعُهَا فِيهَا.

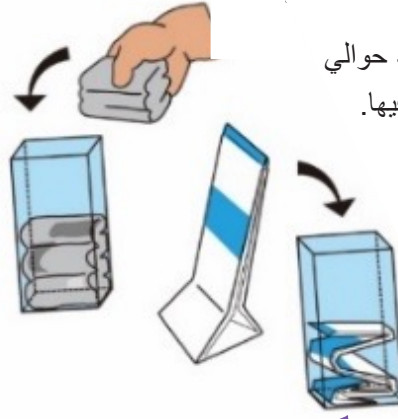

ب] يَتِمُّ طَيُّ عُلْبِ اللَّبَنِ الْكَرْتُونِ وَوَضْعُهَا فِيهَا لِتَكُونَ مِثْلَ شَكْلِ الْأَوْكُورْدِيُونِ.

قَوِينَةٌ فِي هَذَا الْإِتِّجَاهِ

ت] يَتِمُّ طَيُّ عُلْبِ اللَّبَنِ مِثْلَ الصُّورَةِ وَوَضْعُهَا بِدَاخِلِهَا.



قَوِينَةٌ فِي هَذَا الْإِتِّجَاهِ

#### لقوالب خفيفة وقوينة:

ج] يَتِمُّ قِطْعُ الْفُومِ الْأَبْيَضِ وَوَضْعُهُ بِدَاخِلِ عِلْبَةِ الْكَرْتُونِ.



تَمَّ الْإِنْتِهَاءُ مِنَ الْقَالِبِ!



## طُرُقُ صُنْعِ قَوَالِبٍ مِنْ عُلْبِ اللَّبَنِ الْكَرْتُونِ

١. إطارٌ

لـ"الزَّخْفُ!" (ص ٦٩)

١. قم بعمل حوالي ٢٤ قالبًا في الطَّرِيقَةَ (ت أو ج) انظر (ص ٧٣)



٤. غَطَّهَا مُسْتَحْدَمًا الْقُمَاشَ



٣. غَطَّهَا كُلِّهَا مُسْتَحْدَمًا الْكَرْتُونِ



٢. اصنع إطارًا مربعًا بالقوالب،  
وألصقها بشريط لاصق.

٢. كُرْسِيٌّ

لـ"يَقِفْ، يُثْنِي رِجْلَيْهِ لِلْجُلُوسِ وَيَتَنَقَّلُ" (ص ١١٢) و«التنكر في دور الوالدين» (ص ١٩٤)

١. اصنع ١١ قالب مستخدمًا اي من الطرق المذكورة أعلاه



٤. غَطَّهَا بِالْقُمَاشِ.



٣. غَطَّهَا كُلِّهَا بِالْوَرَقِ.



٢. جَمِّعِ الْقَوَالِبَ مِثْلَ الصُّورَةِ  
وألصقها بإحكام، وَعِنْدَمَا يَتِمُّ صُنْعُ  
الْقَوَالِبِ بِالطَّرِيقَةِ (ب أَوْ ت)،  
كُنْ حَذِرًا بِشَأْنِ اتِّجَاهَاتِهَا لِجَعْلِ  
الْكُرْسِيِّ صَلْبًا.

### ٣. كُرْسِيّ طَوِيلٌ

لـ"التنكر في دور الوالدين" (ص ١٩٤)

١. قم بعمل حوالي ٣٣ قالبًا مستخدمًا أيًا من الطرق المذكورة أعلاه.



٣. جَمِّعِ الجِزَائِن لِيَكُونَا عَلَى شَكْلِ كُرْسِيٍّ وَأَلصِقْهُمَا بِإِحْكَامٍ.



٢. جَمِّعِ القَوَالِبَ لِعَمَلِ مَسْنَدٍ ظَهَرَ وَجِزءَ لِلجُلُوسِ، عِنْدَمَا يَتِمُّ صِنْعُ القَوَالِبِ بِالطَّرِيقَةِ (ب أَوْ ت)، كُنْ حَذْرًا بِشَأْنِ اتِّجَاهَاتِهَا لِجَعْلِ الكُرْسِيِّ صَلْبًا.



٥. غَطِّهَا مَسْتَحْدِمًا القُمَّاشَ



٤. غَطِّهَا مُسْتَحْدِمًا الورقَ

### ٤. طَاوِلَةٌ مُنْخَفِضَةٌ

لـ"التنكر في دور الوالدين" (ص ١٩٤)

١. قم بعمل حوالي ١٠ قوالب للوحة مستخدمًا أيًا من الطرق المذكورة أعلاه، و٤ قوالب للأرجل في الطَّرِيقَةِ (ت أَوْ ج).



٤. ضَعِ ٤ أَرْجُلَ وُورْقِ كَرْتُونٍ مَسْطَحٍ عَلَى اللُّوْحَةِ الكَرْتُونِ بِإِحْكَامٍ.



٢. جَمِّعِ القَوَالِبَ لِعَمَلِ لُوحَةٍ لِلطَّاوِلَةِ، عِنْدَمَا تَصْنَعُ القَوَالِبَ بِالطَّرِيقَةِ (ت)، كُنْ حَذْرًا بِشَأْنِ تَوَجِيفَاتِهَا لِجَعْلِ اللُّوْحَةِ صَلْبَةً.



٥. غَطَّهَا بِالْقُمَاشِ.



٤. غَطَّهَا بِالوَرَقِ.



رُكْنٌ مُرِيحٌ لِلأَطْفَالِ لِلْعَبِ بِهِ!

## مهارات الرعاية الذاتية (الأكل) - أكل الأطعمة المكتملة في الحضانة - (من ٦ حتى ٩ أشهر)

### الأهداف

في نهاية النشاط يُتوقع أن:

- يبني الرضيع علاقة ايجابية مع الشخص الذي يطعمه.
- يتعرف الرضيع على شكل الاكل الخاص به.
- يمضغ الرضيع الطعام بسهولة.

### مهارات الرعاية الذاتية

يتناول الرضيع التغذية الضرورية من الأطعمة الصلبة والسوائل إلى جانب لبن الأم / اللبن الصناعي لتلبية احتياجاته الغذائية.

يبتلع الأكل وشفاه مفعولة



### من ٦ حتى ٧ أشهر

(تطوير قدرات المضغ) يبتلع الرضيع طعامًا ذا قوام ناعم وكرمي مع إغلاق الشفاه عند وضعه في فمه.

\* أعضاء الأكل: يبدأ الرضيع بتقطير اللعاب من الفم.

يحرك فمه



### من ٧ حتى ٩ أشهر

(تطوير قدرات المضغ)

يأكل الرضيع الطعام عن طريق تحريك فمه، وسحق الطعام عن طريق دفع قطعة صلبة من الطعام ضد الفك العلوي باللسان؛ ثم أخذ الطعام من الملعقة بشفاه.

\* أعضاء الأكل: تبدأ أسنانه الأمامية السفلية في النمو.

### كيف تقوم بالنشاط

في عمر ٦ أشهر تقريبًا، لم يعد لبن الأم / اللبن الصناعي وحده كافيًا لتلبية الاحتياجات الغذائية للرضيع، لذلك، هناك حاجة إلى أطعمة وسوائل أخرى (تسمى الأغذية المكتملة)، بالإضافة إلى لبن الأم / اللبن الصناعي.

علامات استعداد الرضيع للطعام الصلب:

- لا يدفع الرضيع الملعقة للخارج بلسانه.
- يمكن أن يبقى الرضيع في وضع الجلوس ويثبت رأسه.
- يظهر الرضيع اهتمامًا بالطعام.



## ◀ كَيْفِيَّةُ الاسْتِمْرَارِ فِي التَّغْذِيَةِ التَّكْمِيلِيَّةِ:

(انظر ٢. نَصَائِحُ لِلتَّغْذِيَةِ التَّكْمِيلِيَّةِ (أ، ب، ج) فِي الْمَرْفُوقِ ١: نَصَائِحُ لِلأَكْلِ (ص ٢٤٠))

- تَنَاسُقُ الغِذَاءِ (قَوَامُهُ) وَتَكَرُّرُهُ وَكَمِّيَّتُهُ: تزداد هَذِهِ تَدْرِيجِيًّا وَفَقًّا لِنُموِّ الرِّضِيعِ.
- تَنَوُّغُ الأَطْعَمَةِ: الأَطْعَمَةُ المَتَوَازِنَةُ غِذَائِيًّا ضَرُورِيَّةٌ، فِي حِينِ يَتِمُّ زِيَادَةُ تَنَوُّعِ الأَطْعَمَةِ تَدْرِيجِيًّا.
- ٣ أَنْوَاعٍ مِنَ الطَّعَامِ ("الطَّاقَةُ" وَ"الْبِنَاءُ" وَ"الْوَقَايَةُ") يُنصَحُ لِلرِّضِيعِ بِتَنَاوُلِ الطَّعَامِ بِتَوَازُنٍ جَيِّدٍ مِنْ قِبَلِ الدُّكْتُورِ مَجْدِي نَزِيهٍ عَزَمِي (أَسَاتِذٍ وَرئيسِ وَحِدَةِ التَّنْقِيفِ الغِذَائِيِّ بِالمَعْهَدِ القَوْمِيِّ لِلتَّغْذِيَةِ وَرئيسِ المَوْسَسَةِ العِلْمِيَّةِ لِلتَّقَاةِ الغِذَائِيَّةِ) (انظر الرِّسْمَ البَيَانِي أدناه).
- المَفَاهِيمُ الحِسِّيَّةُ - الطَّعَامُ: أبلِغِ عَائِلَةَ الرِّضِيعِ بِبَعْضِ الأَطْعَمَةِ الَّتِي يُمَكِّنُ أَنْ تُثِيرَ المَفَاهِيمَ الحِسِّيَّةَ (القَمْحُ وَالبَيْضُ وَحَلِيبُ البَقَرِ، إلخ (MHLW، ٢٠١٩، ص ٣٣)). اقترح عليهم إدخال مثل هذه الأَطْعَمَةِ بِعُنَايَةٍ وَبِكَمِّيَّاتٍ صَغِيرَةٍ فِي عَمْرٍ مَنَاسِبٍ.
- التَّخْزِينُ وَالتَّوْفِيرُ: قُمْ بِتَخْزِينِ الأَغْذِيَةِ المَكْمَلَةِ مِنْ مَنزَلِ الرِّضِيعِ بِطَرِيقَةٍ صَحِيَّةٍ (عَلَى سَبِيلِ المَثَالِ: فِي الثَّلَاجَةِ)، وَقُمْ بِإِعْدَادِ الأَطْعَمَةِ وَإِطْعَامِهَا بِأَيْدٍ نَظِيفَةٍ بِاسْتِخْدَامِ أَوَانٍ نَظِيفَةٍ.



#### ◀ بَعْضُ النَّصَائِحِ الْإِضَافِيَّةِ لَكَ:

- كن متنبهاً لجوع الرضيع وشبعه.
- تجنب الإلهاء في أثناء الرضاعة حتى يتمكن من التركيز على الأكل.
- ادمع الرضيع وتحدث معه من خلال الاتصال البصري في أثناء تناول الطعام.
- امدح الرضيع كثيراً عندما يأكل جيداً.
- امسح يدي وفم الرضيع قبل وبعد تناول الأغذية المكتملة حتى يتمكن من اكتساب عادات صحية.



أنت عايز عيش؟  
ماشي!



#### ◀ مِنْ حَوَالِي ٧ أَشْهُرٍ

شَجِّعِ الرُّضِيعَ عَلَى تحريك فمه جيداً في أثناء الأكل.

- حَفِّزِ الرُّضِيعَ عَلَى الأكل مَعَ مراعاة إِرَادَتِهِ، دعه يمسك الطعام بنفسه كلما أمكن ذلك، انتظر حتى يشير الرضيع إلى الطعام المطلوب بإشارة أو صوت.

المهارات اللغوية والتواصل	المهارات المعرفية	المهارات البدنية	المهارات العاطفية والاجتماعية
---------------------------	-------------------	------------------	-------------------------------

## مهارات الرعاية الذاتية (النوم) -النوم في الحضانة- (من ٦ إلى ١٢ شهرًا)

### الأهداف

في نهاية النشاط يُتوقع أن:

- يستمر الرضيع في النوم دون أن يستيقظ.
- يتعرف الرضيع على كلمات الأغنية (لما الشمس تروح- ذهب الليل... إلخ).

من ٦ حتى ٩ أشهر & من ٩ حتى ١٢ شهرًا  
(مهارات الرعاية الذاتية)

يُحصل الرضيع على قدر كافٍ من النوم في نمط جيد لنمو صحي، ينام ويستيقظ تقريبًا في نفس الوقت؛ يستمر في النوم دون أن يستيقظ عدة مرات في الليل، ينام مرة في الصباح ومرة في الظهر خلال النهار.

### كيف تقوم بالنشاط

الأغاني الموصى بها (ص ٨٥): "٤. لما الشمس تروح" و"٥. ذهب الليل"

مع تقدم الرضع في السن من ٦ إلى ١٢ شهرًا، يصبحون قادرين على الاستمرار في النوم لفترات طويلة في الليل دون الاستيقاظ عدة مرات، ويأخذون قيلولة في النهار في الصباح وأخرى بعد الظهر.

من المهم الحفاظ على أوقات ثابتة للنوم والقيلولة لتحديد أنماط نومهم الجيدة. علاوة على ذلك، فإن الروتين اليومي المتسق، ليس فقط للنوم والقيلولة ولكن أيضًا للعب وتناول الطعام، يمكن الأطفال من معرفة ما يمكن توقعه، تجعل هذه الإجراءات الروتينية الأطفال يشعرون بالأمان وتساعدهم على الاستعداد لما يفعلونه بعد ذلك. لذا، تعاون مع أسرة الرضيع لوضع مثل هذا الروتين له.

الأوقات الموصى بها للنوم والقيلولة من أجل النمو الصحي للرضع

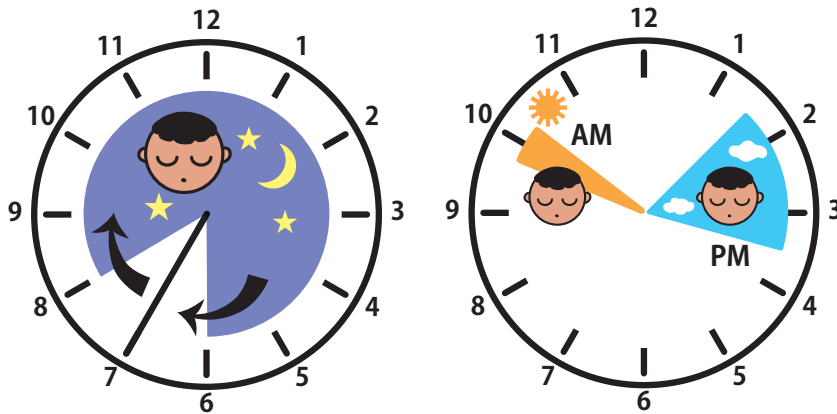

النوم في أثناء الليل: لمدة ١٠ ساعات على الأقل بين الساعة ٧ مساءً والساعة ٧ صباحًا.

قيلولة في أثناء النهار: حوالي ٣٠ دقيقة في الصباح وساعتين بعد الظهر.

بالإضافة إلى ذلك، يجب أن يَكُونَ لَدَيْكَ روتين معين يمر به الرضيع دائماً قبل النوم والقبولة.  
يمكنك أنت وأسرّة الرضيع غناء التهويدات (أغانٍ قبل النوم) أو قراءة القصص أو إعطاء الرضيع تدليكاً لطيفاً.  
بهذه الطّريقة، يَشْعُرُ الرضيع بالهدوء والاسترخاء ويعرف تدرّجياً أن الوقت قد حان للنوم.





المهارات اللغوية والتواصل	المهارات المعرفية	المهارات البدنية	المهارات العاطفية والاجتماعية
---------------------------	-------------------	------------------	-------------------------------

## مهارات الرعاية الذاتية (الإخراج) - تغيير الحفاضات - (من ٦ إلى ١٢ شهرًا)

### الأهداف

في نهاية النشاط يُتوقع أن:

- يشارك الرضيع الميسرة في تغيير حفاضته من خلال رفع رجليه.
- يتعرف الرضيع على طريقة تغيير الحفاضة.
- يُفرق الرضيع بين الحفاضة الجافة والمبللة.

من ٦ حتى ٩ أشهر

### (مهارات الرعاية الذاتية)

يبقى الرضيع نظيفًا، فيساعد في تغيير حفاضته، فيقلب جسمه وفقا لمساعدة الميسرة له.

من ٩ حتى ١٢ شهرًا

### (مهارات الرعاية الذاتية)

يبقى الرضيع نظيفًا، يفهم أكثر طريقة لتغيير الحفاضات ويشارك فيها بنشاط أكثر عن طريق تحريك جسمه.

### من علامات الإخراج:

يظهر الرضيع بعض العلامات بعد قضاء حاجته مثل البقاء في زاوية الغرفة.

### كيف تقوم بالنشاط

◀ قد يبدأ الرضيع في فهم أنه سيتم تغيير حفاضته

ويحرك جسمه للمشاركة في الإجراء كما هو موضح

- يرحف الرضيع إلى مكان تغيير الحفاضات عند مناداته.

- يُحاول رفع ساقيه وإمساكهما بيديه في أثناء تغيير الحفاضات.

- يُحاول رفع الجزء العلوي من جسمه عن طريق إمساك إبهاميك بعد تغيير الحفاضات.



استمر في تشجيع الرضيع على المشاركة في تغيير الحفاضات لتعزيز استقلاليتته.

بحلول سن ١٢ شهرًا، قد يبدأ الرضيع في إظهار العلامات بعد الإخراج، مثل البقاء في ركن من الغرفة.

عندما تلاحظ ذلك، استجب لمثل هذه العلامات وقم بتغيير حفاضاته على الفور.

وبهذه الطريقة، يشعر الرضيع بأنه مفهوم وذلك يزيد من تعلقه بك، بينما يعرف الراحة في البقاء نظيفًا.

## مهارات الرعاية الذاتية (تغيير الملابس) - تغيير الملابس - (من ٦ حتى ١٢ شهراً)

### الأهداف

في نهاية النشاط يُتوقع أن:

- يتحمس الرضيع في أثناء النشاط.
- يصدر الرضيع أصواتاً متعمداً عندما يكون لديه طلب.
- يدرك الرضيع الاستقلالية في ارتداء وخلع الملابس.

من ٦ حتى ٩ أشهر & من ٩ حتى ١٢ شهراً  
(مهارات الرعاية الذاتية)

يبقى الرضيع نظيفاً، يُساعد في تغيير ملابسه، فيحرك ذراعيه ورجليه وفقاً لمساعدة الميسرة له.

### كيف تقوم بالنشاط

- يبدأ الرضيع في هذا العمر تدريجياً في فهم كيفية تغيير ملابسه، بعد إخباره دائماً بما يمر به في أثناء تغيير الملابس. لذلك، قد يبدأ الرضيع في المشاركة في تغيير ملابسه عن طريق تحريك الذراعين والساقين وفقاً لمساعدتك كما هو موضح أدناه.
- يضع الرضيع ذراعه في فتحة الكم عندما تقترح عليه.
  - يرفع ذراعيه لأعلى ليخلع قميصه عندما يطلب منه.
- استمر في تشجيع الرضيع على المشاركة في تغيير الملابس وامدحه كثيراً عندما يفعل ذلك. يمكن لمثل هذا التفاعل بينك وبين الرضيع أن يطور العلاقة بينكما ويساعد على استقلاليته في ارتداء / خلع الملابس.



## أغانٍ (مِنْ ٦ حَتَّى ٩ أَشْهُرٍ)

قد يَشْعُرُ الأَطْفَالُ فِي هَذَا العُمُرِ بِالقلقِ اتِّجَاهِ الغُرباءِ، وَيَشْعُرُونَ بالأَمَانِ عِنْدَمَا يَتِمُّ احْتِصَانُهُمُ والغِناءُ لَهُمُ، بِالإِضافةِ إِلَى ذَلِكَ، يُمَكِّنُ لِلأَغَانِي الَّتِي تَغْنِيهَا لَهُمُ أَنْ تَحْفَظَهُمُ لِإِصْدَارِ وَتَكَرُّرِ الأَصْوَاتِ مِثْلَ "ماماماما" و« بابابابا» بِشَكْلِ أَكْثَرِ نَشَاطٍ.

### ١. ماما زمنها جايه

المؤلف: فتحي قوره  
الملحن: محمد فوزي

ماما زمنها جايه  
جايه بعد شويه  
جايه لعب وحجات  
جايه معاها شنطة  
فيها وزه وبطة  
بتقول واك واك واك



### ٢. اسم الاغنية غير معروف

(كلاً من المؤلف والملحن غير معروفين)

تكبر حبه حبه تكبر زي الحبه  
حبه القمحاية والسنة اللي جايه  
حنولع شمعاية وعلى راس التورتاية  
حنقول الحكااية وانت تكبر معايا



جرب الأغنية الإيقاعية التالية مع نشاط "الاستمتاع بإصدار الأصوات" ص، وقد تشعر بالدهشة لرؤية الأطفال الرضع في هذا العمر يلاحظون الأصوات المختلفة

### ٣. القطة المشمشية

(كلاً من المؤلف والملحن غير معروفين)

القطة المشمشية حلوه بس شقية  
نطت حته نطة أكلت حته بطة  
سوسو زعلانه هي اللي غلطانة  
سابت النملية مفتوحة شوية  
شوية شوية  
أخص عليك يا قطة قطة حرامية

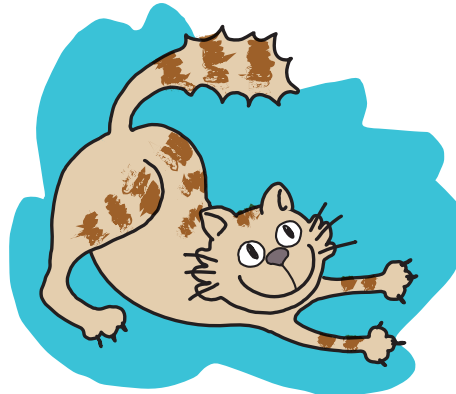

يُمْكِنُ لِأَغَانِيِ التَّالِيَةِ أَنْ تَكُونَ الْمُفَضَّلَةَ لِأَطْفَالِكُمْ قَبْلَ النَّوْمِ ("مَهَارَاتُ رِعَايَةِ الدَّاتِ" (النُّوْمُ) - النَّوْمُ فِي الحَضَانَةِ) - + (ص.)

#### ٤. لما الشمس تروح

المؤلف: بهاء الدين

الملحن: محمد يحيى

لما الشمس- تروح وتيجي بدلها نجوم  
يبقى الوقت دا ايهيبقى دا وقت النومنامي يا عصفورة نام يا عصفور  
يلا بينا يلا  
يلا نطفي النور



#### ٥. ذهب الليل

المؤلف: حسين السيد

تلحين: محمد فوزي

ذهب الليل طلع الفجر والعصفور صوصو  
شاف القطعة قالها بسبب قالت له نونو  
ماما قالت له سيب القطعة خليها في حالها  
فات مدرسته ورمى كراسته وراح جر شكلها  
راحت القطعة مخر بشة ايده لما مسك ديها  
وأدى جزاة اللي مايسمعش كلمة ماما تقولها



## أَنْشِطَةٌ لِلرُّضْعِ مِنْ سِنِّ تِسْعَةٍ حَتَّى اثْنَيْ عَشَرَ شَهْرًا



### خَصَائِصُ تَطَوُّرِ الرُّضْعِ

يقوم الرُّضْعُ بسحب نفسه إلى وضع الوقوف ثم يمشي بدعم من يَدَيْهِ، كَمَا يَحِبُّ تَقْلِيدَ إِيمَاءَاتِ الْكِبَارِ

### الْهَدَفُ الرَّئِيسِيُّ مِنَ الرَّعَايَةِ وَالتَّعَلُّمِ

يُنَمِّي الرُّضْعُ اِهْتِمَامَهُ بِالأَشْخَاصِ والأَشْيَاءِ المُحِيطَةِ بِهِ

### التَّعَاوُنُ مَعَ الأَبَاءِ / أَوْلِيَاءِ الأُمُورِ

- اطلب من الأباء / أولياء الأمور دعم الرُّضْعِ ومراقبته، مَعَ مراعَاةِ اِهْتِمَامِهِ ودوافعه.
- يُسَمِّحُ لِأَبَاءِ / أَوْلِيَاءِ الأُمُورِ بِإِعْدَادِ بِيئَةٍ مَنْزِلِيَّةٍ آمنةٍ للرُّضْعِ، حَيْثُ يَسْتَكْشِفُ مَسَاحَاتٍ أَكْبَرَ بِشَكْلِ مَنْزَائِدِ.
- تَوْعِيَةُ الأَبَاءِ / أَوْلِيَاءِ الأُمُورِ بِأَهْمِيَّةِ فَهْمِ مَشَاعِرِ الرُّضْعِ وَالتَّوَاصُلِ بِاللُّغَةِ.

## مراحل تنمية الاطفال الرضع من عمر شهر واحد حتي ٢٤ شهراً

يكتسب الطفل مهارات متنوعة بنهاية كل مرحلة تطور كالآتي:

### المجال الأول: تعلم المهارات العاطفية والاجتماعية

- يستجيب الرضيع للأصوات من حوله.
- يسعد الرضيع عند مدحه.

#### ◇ رعاية الميسرات والتعليم

١. تمدح الميسرة الرضيع عندما يقوم بتقليد ايماءات الكبار ، فذلك يدل على أنه قام بمراقبتهم جيدا حن يتمكن من تقليدهم.

### المجال الثاني: التطور البدني

- يتحكم الرضيع في حركة الكرة.
- يصفق الرضيع عند الاستماع إلى الموسيقى.

#### ◇ رعاية الميسرات والتعليم

١. قم باعداد مكان واسع، نظيف و آمن للرضيع لكي يحرك جسمه كيفهما يشاء و قم بمساعدته اذا تطلب الأمر.

### المجال الثالث: التطور المعرفي

- يتعرف الرضيع على الإيماءات البسيطة.
- يشاهد الرضيع الصور الموجودة في الكتاب.

#### ◇ رعاية الميسرات والتعليم

١. تعني الميسرة الأغاني المسلية ذات الكلمات و الايقاعات البسيطة للرضيع.

### المجال الرابع: تطور اللغة ومهارات التواصل

- يقلد الرضيع الأصوات.
- يردد الرضيع الأصوات خلف الميسرة.

#### ◇ رعاية الميسرات والتعليم

١. تظهر سعادة واضحة و تمدح الرضيع عندما يفهم معنى الكلمات.

### المجال الخامس: مهارات الرعاية الذاتية

- الأكل: يتغذى الرضيع على الطعام الذي لا يستطيع مضغه بلسانه عن طريق دفعه إلى جانب الفم بلسانه ومضغه بالثة.
- الافراز: يفهم أكثر طريقة تغيير الحفاضات و يشارك فيه بنشاط أكثر عن طريق تحريك جسمه.

#### ◇ رعاية الميسرات والتعليم

١. تشجع الميسرات الرضيع على استخدام اللثة في الأكل.

لقراءة المزيد من التفاصيل عن مراحل تنمية الاطفال الرضع من عمر شهر واحد حتي ٢٤ شهراً، برجاء التوجه الي صفحة ٢٧٩  
إلي صفحة ٢٨٢.

## تجاوب دائماً باستخدام اللغة

### الأهداف

في نهاية النشاط يُتوقع أن:

- يربط الرضيع بين الكلمة والحدث.
- يستجيب الرضيع للأصوات من حوله.
- يبادر الرضيع في طلب الأشياء بالأصوات أو الأشارات.

### كيف تقوم بالنشاط

عندما ينمو الرضيع، تكون لديه إرادة، وطلبات أوضح، ويهتم أكثر بالأشياء المحيطة به، يشير إلى شيء يُريده أو يرغب فيه، ليساعده الكبار في الحصول عليه أو مشاركة التجارب الممتعة معه، ويعبر عنه بأصوات أيضاً. يساعد رد فعل المُيسرات على شعور الرضيع بأنه مفهوم من قبلهم، ويصبح أكثر تشجعا على التعبير عن نفسه، بالإضافة إلى ذلك، عد لغة المُيسرات هذه الطفل على ربط الكلمات والأشياء. بهذه الطريقة، يُمكن للرضيع تحسين فهمه واستخدامه للغة. كلما تفاعلت المُيسرات أكثر مع الرضع، كلما قاموا بتطوير تعلقهم بهم، وأصبحوا مهتمين بالأشخاص والأشياء المحيطة. استجب دائماً باستخدام اللغة والإيماءات والأصوات التي يصدرها الرضيع، مع التعبير عما يُريد الرضيع قوله بتعويضه عن الكلمات.

تساعد تلك الاستجابات على شعور الرضيع بأنه مفهوم من قبلهم، ويصبح أكثر تشجعا على التعبير عن نفسه.

بالإضافة إلى ذلك، تساعد تلك الاستجابات الرضيع على ربط الكلمات والأشياء، وبهذه الطريقة، يُمكن للرضيع تحسين فهمه واستخدامه للغة.

كلما تفاعلت أكثر مع الرضع، كلما قاموا بتطوير تعلقهم بك، وأصبحوا مهتمين بالأشخاص والأشياء المحيطة.

أيوه، الدنيا بتمطر  
النهاردة.

با

باا ... بااا ...



### دعم المُيسرات:

- تكلم ببطء وبوضوح باستخدام جمل قصيرة، وإيماءات وتعبيرات الوجه.
- أظهر السعادة الواضحة للرضيع وامدحه عندما يفهم معنى الكلام عند التحدث إليه.

## المدح والتهديب بوضوح وباستمرار

### الأهداف

- في نهاية النشاط يُتوقع أن:
- يتعرف الرضيع على الإيماءات البسيطة.
- يسعد الرضيع عند مدحه.
- يميز الرضيع بين الطلبات البسيطة (هيا- أعطني- لا تقم ب... إلخ).

### كيف تقوم بالنشاط

يستكشف الرضيع في هذا العمر العالم المحيط، ويقومون بالتجربة لمعرفة كيف تعمل الأشياء، ما يبدو "سوء السلوك" للبالغين يُمكن أن يكون خطوات تعلم مهمة جدًا للرضع، لذلك، من المهم أن يشجع الكبار استكشافهم. ولذلك، في الوقت نفسه، فإن مهمة الكبار هي جعل الرضيع على معرفة بما هو صواب أو خطأ، حتى يتمكنوا من العيش بشكل جيد في المجتمع في المستقبل، لذلك، امدح الرضيع على حسن سلوكهم، مع إظهار عدم الرضا لسلوكهم السيئ.

- فيما يلي بعض النصائح لمدح وتوبيخ الأطفال الرضع في هذا العمر:
- امدح الرضيع لتشجيع استقلاليتته.
- كن محددًا حتى تكون أكثر قابلية للفهم بالنسبة للرضيع.
- قم بمدح الرضيع أو توبيخه بعد حدوث السلوك الجيد أو السيئ مباشرة.





### عندما تُوبِّخ الرضيع

- كن ثابتاً، يجب أن تكونَ لَدَيْكَ توقعات واقعية لسلوك الرضيع مناسبة لعمره، وتعامل دائماً مع السلوك السيئ بنفس الطريقة.

- قل ما تعنيه بوضوح إلى الرضيع وقم باستخدام تعبيرات الوجه وصوت حازم، وانظر في عينيه.

- بدلاً من توبيخه في الكثير من الأحيان، تجنب إغراءه، قبل أن يقع الطفل في مشكلة، قم بإزالة أي أشياء خطيرة ووفر له حرية الاستكشاف.

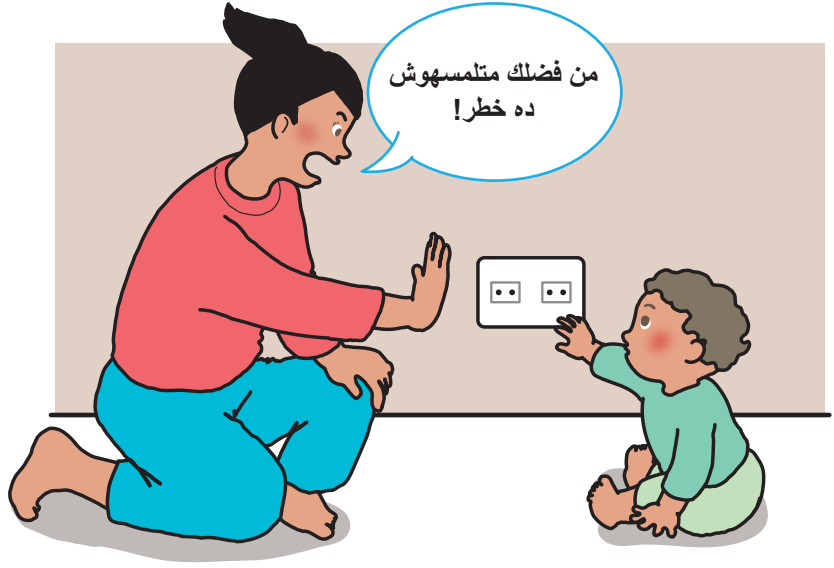

- بدلاً من توبيخه لفترة طويلة، قم بتثبيت انتباه الرضيع بشيء آخر، على سبيل المثال: أظهر له لعبة أو انقله إلى غرفة أخرى.

- تقديم اقتراح بديل، افهم أفكار ومشاعر الرضيع، وحاول أن تدركها بطريقة مختلفة.

- حاول استخدام كلمات موجزة تشرح لماذا يجب عليه أن يتوقف عن فعل شيء ما، وكذلك الاعتراض بكلمة "لا"، على سبيل المثال: "حار"، "مؤلم"، "غير نظيف"، إلخ.

- أظهر حبك للرضيع، أخبره أنه صبي / فتاة جيدة، لكن السلوك سيئ.

- لا تستخدم العقاب البدني.

### دعم الميسرات

- قم بمراقبة تطور الرضيع بحرص لمعرفة ما ينبغي تشجيعه أو عدم تشجيعه من سلوكياته.

## "أَعْطِنِي هَذَا" "تَفَضَّلْ" "شُكْرًا!"

### الأهداف

في نهاية النشاط يُتَوَقَّعُ أن:

- يتحكم الرضيع في حركة الكرة.
- يبادر الرضيع بشكر الآخرين.
- يربط الرضيع بين الكلمة وتنفيذها.

### كَيْفَ تَقُومُ بِالنَّشَاطِ؟

استمتع بالتفاعل مع الرضيع باستخدام شيء وإيماءات وكلمات تواصلية كما هو موضح أدناه.

#### ١. "أَعْطِنِي هَذَا":

اطلب من الرضيع أن يمرر لك كيس حبوب في أثناء مد يدك، قلها بوضوح وببطء، وانظر في عينيه، وقم بأداء ذلك بطريقة مبالغة قليلاً!

#### ٢. "شُكْرًا لَكَ!":

عندما تتلقى كيس الحبوب، قلها بابتسامة كبيرة.

٣. قد يرغب الرضيع في تمرير أشياء مختلفة من حوله إليك، اسمح له بالقيام بذلك.

٤. يمكنك أن تقوم أنت والرضيع بالعكس، في هذه الحالة، تقوم أنت بتمرير كيس الحبوب إلى الرضيع، قائلاً: "ها أنت ذا"، ويستقبله الرضيع.



### دَعْمُ الْمَيْسِرَاتِ:

- امدح الرضيع عندما ينجح في استقبال الأشياء مثلما طلب منه / قدمه، أو عندما يُحَاوِلُ تقليد الكلمات التي تقولها الميسرة له.
- قم بمناداة اسم الرضيع في أثناء النشاط، حتى يعزز ذلك معرفته باسمه.

## كَيْفِيَّةُ الإِعْدَادِ ◀

أي شيء آمن ونظيف، ويمكن حمله بسهولة بيد الرضيع،  
مثل مكعب خشب وكيس الحبوب.

كيس البين باج (سيحبها الرضع بسبب قوامها اللطيف  
وملمسها الناعم، وتوفرها لأنواع مختلفة من اللعب).  
المواد: قماش (١٦ \* ١٢ سم) وفول.



يوصى بتحميم الفول لتجنب الحشرات



٣. اسحب الخيط ولفه ثلاث مرات حوله  
القماش واصنع عقدة في نهايتها.



٢. خيِّط حول الشكل  
الأسطواني.



١. اطو الجوانب بمقاس ١٦ سم  
إلى النصف (مع وضع الجانب  
الأخر بالداخل)  
خيِّط الخط الأحمر أعلاه.



٦. اسحب الخيط ببطء، في النهاية، خيِّط  
على شكل X واصنع عقده في نهاية  
الخيط، وهكذا تكون انتهت!



٥. بعد الانتهاء من الخياطة حول  
الدائرة، اطو هذا الجزء إلى  
الداخل بإحكام حتى لا يستطيع  
الطفل فتحها.



٤. اقلبها مرة أخرى حتى  
يكون وجه القماش بالخارج  
واملأها بالحصي، خيِّط  
الجانب الآخر.

## " في أي يد؟ "

### الأهداف

- في نهاية النشاط يتوقع أن:
- يستنتج الرضيع أماكن الأشياء.
- يقلد الرضيع الأصوات.
- يعبر الرضيع عن نفسه باستخدام الإيماءات.

### كَيْفَ تَقُومُ بِالنَّشَاطِ

١. أظهر للرضيع شيئاً صغيراً، واخُفه في يدك خلف ظهرك.

اسأله، "في أي يد؟"، وأظهر قبضتيك، سيشير إلى القبضة التي يعتقد أنها تحتوي على الشيء الصغير!



٢- افتح القبضة التي أشار إليها الرضيع، قائلاً: "صحیح!" بشكل مبهم عندما يكون ذلك صحيحاً، أو "أهـ أهـ!" بشكل مخيب للآمال عندما لا يكون كذلك، ثم افتح لهم اليد الأخرى أيضاً.

عندما يُريد الرضيع القيام بنفس النشاط مراراً وتكراراً، يرجى القيام بذلك بقدر ما تستطيع.

### ◀ بَعْضُ النَّصَائِحِ لِهَذَا النَّشَاطِ:

- تحدث وأدِّ بوضوح وبتبطئة وبطريقة ممتعة حتَّى يتمكن الرِّضِيعُ من فهم النشاط والاستمتاع به بِشَكْلِ أَكْثَرِ نَشَاطًا.
- أظْهَرُ أحيانًا الأشياءَ الصغيرة من الفجوة الموجودة بين أصابعك قليلاً ليكون النشاط أكثر مرحاً!
- اجعل الرِّضِيعَ هو الَّذِي يخفي شيئاً صغيراً، فإنه يَسْتَمْتِعُ بتقليد أدائك.



### ◀ دَعْمُ الْمَيْسِرَاتِ:

- يرجى الاستفادة القصوى من أي وقت قصير لهذا النشاط؛ لأنه يحتاج فقط إلى وقت قصير، ومساحة صَغِيرَةً.
- احرص ألا يضع الرِّضِيعُ شيئاً صغيراً في فمه.

### ◀ كَيْفِيَّةُ الإِعْدَادِ:

شيء صغير يُمكن إخفاؤه في يدك، مثل الورق المجعد، كيس فول صغير الحجم (انظر ص ٩٢)، مكعبات خشبية وأغذية زجاجات مدمجة (انظر ص ١٠٧).

## سُقُوطُ البِينِ بَاجِ (كَيْسِ قُمَاشٍ مِليِّءٍ بِالحُبُوبِ)

### الأهداف

في نهاية النشاط يُتَوَقَّعُ أن:

- يتعرف الرضيع على الایماءات.
- يردد الرضيع الأصوات خلف الميسرة.
- يشارك الرضيع في النشاط.

### كَيْفَ تَقُومُ بِالنَّشَاطِ

ضع كيس حبوب على رأسك لجذب انتباه الرضيع.

انحن وأترك كيس الحبوب يسقط على الأرض قائلًا "بوم!"

يكون الرضيع مستمتعًا وقد يمرر كيس الحبوب إليك من الأرض.



### بَعْضُ النَّصَائِحِ الْخَاصَّةِ بِالنَّشَاطِ:

- استمتع بمزيد من المرح مع الرضيع عن طريق أرجحة رأسك بكيس الحبوب عليه!

- ضع كيس الحبوب على رأس الرضيع. عندما يسقط بسبب حركة رأسه، أمسكه وأظهره له.



هذا النشاط بسيط للغاية، لكن الأطفال يحبونه. يساعدهم على معرفة الاستمتاع بالتفاعل مع الناس وتعلم الكلمات والإيماءات التواصل البسيط.

### دعم الميسرات:

- ضع أكياس القماش المليئة بالحبوب في الأماكن التي يمكن للرضيع الوصول إليها بسهولة حتى يتمكن من اللعب بها في أي وقت يشاء.

### كيفية الإعداد

كيس القماش (انظر الصفحة ٩٢)، أو أي شيء آمن ونظيف، ويمكن حمله بسهولة بيد الرضيع.

# الاستمتاع بتقليد الإيماءات!

## الأهداف

في نهاية النشاط يُتوقع أن:

- يصفق الرضيع عند الاستماع إلى الموسيقى.
- يحاكي الرضيع حركات الميسرة.
- يستجيب الرضيع إلى أنغام الموسيقى ببدنه.
- يتعرف الرضيع على أصوات الميسرة.

## (المهارات الحسية والشعورية)

عند الاستماع إلى الموسيقى، يصفق الرضيع ويميل بجسمه ويعبر عن فرحته بابتسامة.

## كيف تقوم بالنشاط

استمتع بعمل إيماءات بسيطة مع الرضيع كما هو موضح أدناه.

تصفيق ♪ الأغانى الموصى بها (ص ١٢٧): "٢. يلا نصقف»



النقر على أجزاء الوجه



النَّقْرُ عَلَى أَجْزَاءِ الْجِسْمِ

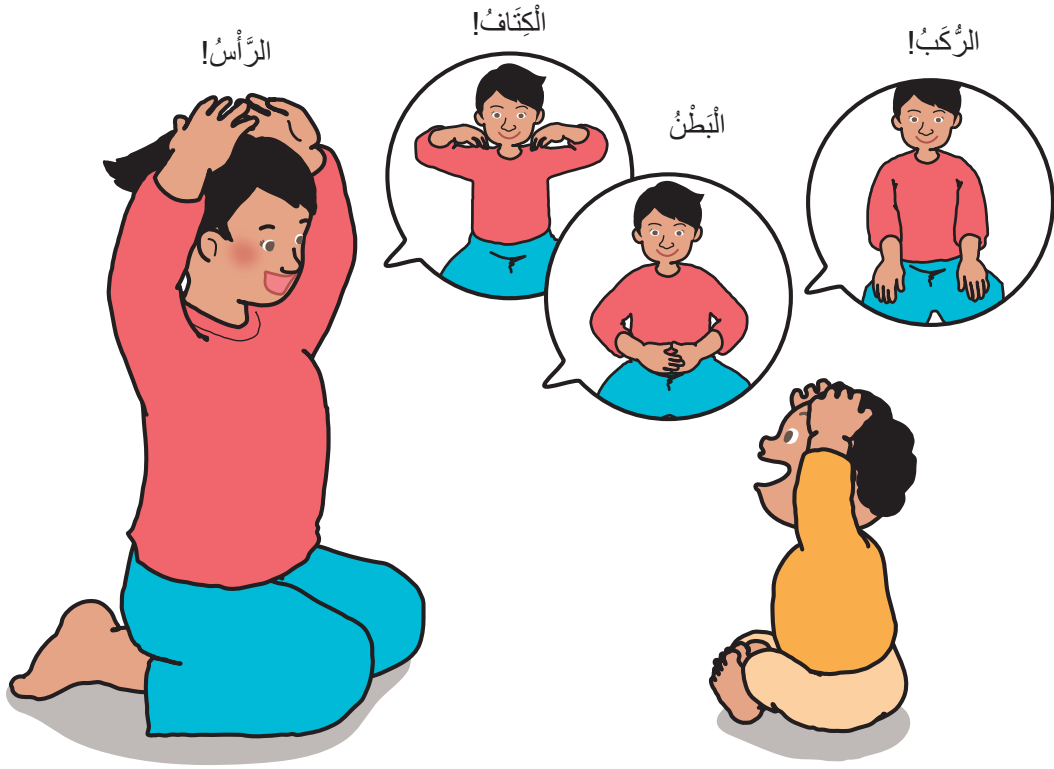

النَّقْرُ عَلَى الْأَشْيَاءِ الْمُحِيطَةِ

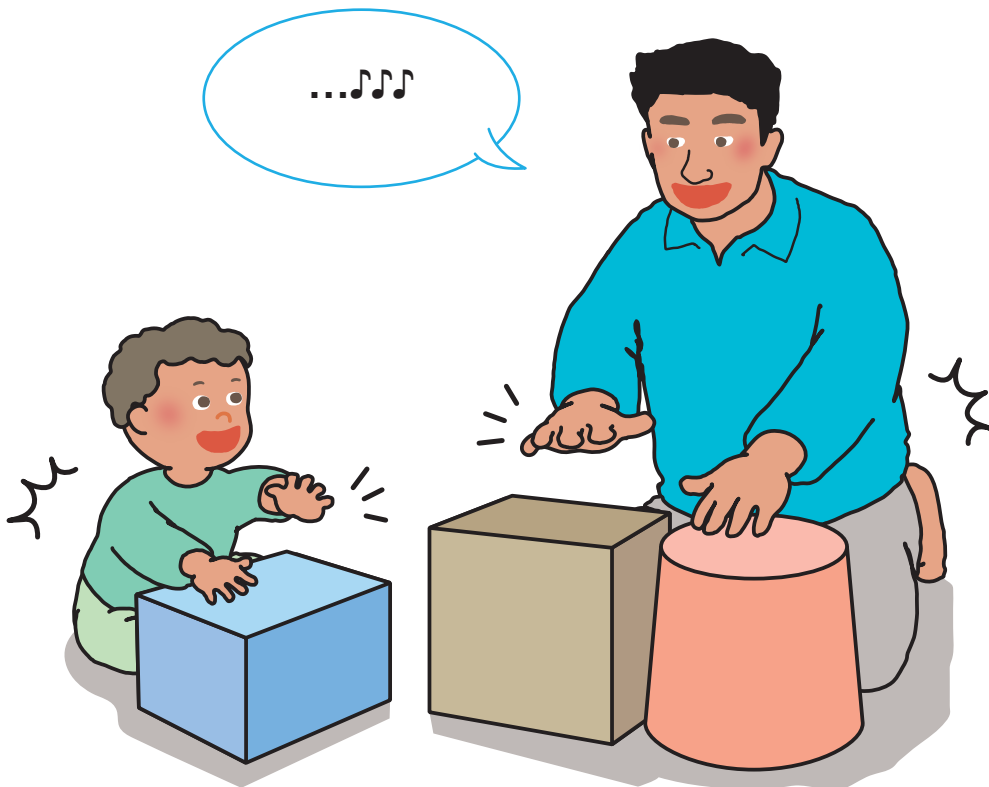

## عَمَلُ تَعَابِيرِ وَجْهِ مُضْحِكَةٍ مُخْتَلِفَةٍ

عِنْدَمَا يُصْبِحُ الرَّضِيعُ قَادِرًا عَلَى التَّقْلِيدِ بِشَكْلِ أَكْثَرِ نَشَاطٍ، اسْتَمْتِعْ بِذَلِكَ مَعَهُ!  
يُمْكِنُ أَنْ يَكُونَ التَّقْلِيدُ أَسَاسًا لِلتَّنْمِيَةِ تَعَاطُفَهُ مَعَ الْآخَرِينَ.

بيطلع لسانه

مكثرا!

حزين

هاهاها!



### دَعْمُ الْمَيْسَرَاتِ:

- تَحَدَّثْ إِلَى الرَّضِيعِ وَأَظْهَرْ لَهُ إِيمَاءَاتِكَ وَتَعْبِيرَاتِ وَجْهِكَ بوضوح في جو ممتع، وبهذه الطَّرِيقَةِ، يُمْكِنُهُ اسْتِيعَابُ الْمَعْلُومَاتِ وَتَقْلِيدُهَا بجزء من جسده والاستمتاع بالتواصل.

## اللعب على أغانٍ بأسماء الأطفال

### الأهداف

- في نهاية النشاط يُتوقع أن:
- يميز الرضيع بين اسمه وأسماء الآخرين.
- ينتبه الرضيع عند سماع اسمه.
- يقلد الرضيع الأشخاص من حوله.
- يتعرف الرضيع على اسمه.

### كيف تقوم بالنشاط

- قم بمناداة اسم الرضيع بشكلٍ مُكرَّرٍ عندما تتحدث معه في الحياة اليومية، يساعد هذا الرضيع على معرفة أن الاسم يشير إليه.
- يمكنك تشجيعه على رفع يده للرد على نداءك له للاستمتاع أكثر معاً.
- ابتكار أغنية أصلية بسيطة، أو غير أغنيته المألوفة، وضع اسم الرضيع في كلمات الأغنية.
- عندما يتم مناداة اسم الرضيع في الأغنية، يتعرفه ويشعر بالسعادة.
- **الأغاني الموصى بها (ص ١٢٩): "٣. رشا" و "٤. منى".**
- ما يلي هو مجرد مثال على الأغاني الأصلية مع الإيماءات.



♪ أنا سعيدة جدا  
لأنني وجدتك



♪ هنا ، هنا، أنت  
هنا



♪ حمزة حمزة  
أين أنت؟



♪ أيوة!



♪ عزيزي حمزة!

### دعم الميسرات:

- أظهر الفرحة للرضيع وامدحه عندما يتعرف على اسمه ويجب عليه عن طريق الالتفات أو رفع يده.

# الكتبُ المصوّرةُ

## الأهداف

في نهاية النشاط يُتَوَقَّعُ أن:

- يبدي الرضيع رغبته في النشاط.
- يشاهد الرضيع الصور الموجودة في الكتاب.
- يتعرف الرضيع على الكلمات السهلة من الكتب المصورة.

## (المهارات الحسية والشعورية):

ينتبه الرضيع وينظر جيداً إلى الصور.

## كَيْفَ تَقُومُ بِالنَّشَاطِ

اقرأ الكتب المصورة بطريقة مريحة مع وجود الرضيع جالساً على رجليك قدر الإمكان حتى يشعر بالحب والأمان.

يسْتَمْتِعُ الرُّضِيعُ بالعثور على شيء يعرفه أو يحبه في الصور، واللعب من خلال الكتب معك، والاستماع إلى الكلمات الإيقاعية!

عِنْدَمَا يَطْلُبُ منك الرُّضِيعُ قراءة نفس الكتاب بشكل مُتَكَرِّرٍ، يرجى القيام بذلك، فإنه يُرِيدُ أن يَشْعُرَ بِالإِسْتِمْتَاعِ بكتابه المفضل، وإيجاد شيء لم يلاحظه في المرة السابقة، أو أن يَكُونَ لديه فهم أفضل للكتاب.



## دَعْمُ الْمَيْسِرَاتِ:

- ضَعِ الأُولَوِيَّةَ بجعل الرضيع يحب الكتب المصورة، بدلاً من تعلم الحروف أو تذكر الأشياء، ومن أجل تحقيق ذلك، عليك بقراءة الكتب المصورة ببطء وبوضوح؛ بنغمات صوت تعبيرية، ومشاركة المتعة مع الرضيع.
- عِنْدَمَا لا يركز الرضيع على الكتاب المصور حتى النهاية، لا تجبره على الاستمرار، بل استمتع بالصفحات التي يقوم الرضيع بتقليبها أو ادعُ في المرة المقبلة.

## كَيْفِيَّةُ الإِعْدَادِ

- الكُتُبُ المُصَوَّرَةُ مثلما هي موضحة أدناه مناسبة للرضع في هذا العمر.
- إظهار شيء يشعُر الرضيع بأنَّهُ مألوف لهُ (طعام، حيوانات، مركبات، إلخ) بصور جميلة وواضحة.
- استخدام كلمات إيقاعية قصيرة.

◀ يفضل أيضًا استخدام الكتب المصورة التي يُمكن للرضيع اللعب بِهَا.  
على سبيل المِثَال:

- الكتب المصورة التي تشجع القراءة على إيجاد شيء ما في كل صفحة.
- الكتب المصورة التي تظهر فيها بعض الشخصيات بعد الاختباء مثل بيكا بو!

فين الفراشة؟



بيكا بو!

كُتِبَ مُصَوَّرَةٌ لِلأَطْفَالِ الرُّضَعِ  
(يُوصَى بِهَا مِنْ قِبَلِ وَزَارَةِ التَّضَامُنِ الإِجْتِمَاعِيِّ)  
مِنْ ٩ حَتَّى ١٢ شَهْرًا

اسْمُ الكُتُبِ	صُورَةُ الغِلَافِ	المُلَخَّصُ	سَبَبُ التَّوَصِيَةِ بِهَذَا الكِتَابِ	مَعْلُومَاتٌ عَنِ الكِتَابِ
أَيُّهَا الدُّبُّ البِنِيُّ، أَيُّهَا الدُّبُّ البِنِيُّ.. ماذا ترى؟		يسأل كل حيوان عما يراه ، ويرد باسم الحيوان في الصفحة التالية.	يتم رسم صور الحيوانات بألوان زاهية جميلة بأحجام كبيرة. تتكرر الكلمات بإيقاع لطيف في كل صفحة. يمكن للأطفال تعلم أسماء الحيوانات والألوان ، والاستمتاع أيضًا بإصدار أصواتهم.	الكاتب: إريك كارل رسوم: إريك كارل الناشر: دار البلسم ISBN: 9776171192
صوري الصغيرة -وسائل المواصلات -الخضروات -الرضيع		يتم تقديم وسائل المواصلات والخضروات و سلع الأطفال على التوالي بالصور والأسماء واحدة تلو الأخرى.	ستمتع الأطفال بالعثور على عناصر مألوفة مختلفة في الكتب ، بل ويصبحون قادرين على معرفة أسمائهم. يمكنك اللعب مع الرضيع ، باستخدام هذه الكتب ، عن طريق إصدار أصوات وسائل المواصلات ، والتظاهر بأكل الخضار ، والعثور على نفس العناصر في حياتهم الحقيقية.	الكاتب: كورين باريت ادات تصميم: جون مارك الناشر: بيبك الكتاب ISBN: 9954486240 ISBN: 9954486240 ISBN: 9954486275

## إصدار المزيد من الأصوات!

### الأهداف

- يعزف الرضيع على الآلات الموسيقية.
- يتعرف الرضيع على أصوات الآلات.
- يبادر الرضيع في استخدام الآلات.

### (المهارات الحسية والشعورية)

يُتعرَّف العلاقة بين الفعل الخاص لآلة موسيقية وصوتها، عند الاستماع إلى الموسيقى، يصفق الرضيع ويميل بجسمه ويعبر عن فرحته بابتسامه.

### كيف تقوم بالنشاط

• الأغاني الموصى بها (ص ١٢٩): "٥. فتحي يا وردة"

استمتع بإصدار الأصوات باستخدام الآلات الموسيقية أو الألعاب أو المواد اليومية مع الرضيع. شجع الرضيع على الاستماع إلى الأصوات المختلفة التي تصدرها مواد مختلفة. قم بغناء الأغاني وأرجح جسمك على الإيقاع مع الرضيع أيضاً!

فتحي يا وردة، ففلي يا  
وردة!



### دعم الميسرات:

- تأكد من سلامة ونظافة الآلات الموسيقية والألعاب والأدوات اليومية، على وجه التحديد الأجزاء الصغيرة التي من المحتمل أن تنفصل عن الجزء الأساسي لتفادي ابتلاعها.

## كَيْفِيَّةُ الإِعْدَادِ

١. الألاتُ الموسيقيةُ الموجودةُ.. أيضاً لُعبةُ البوق مناسبةٌ لتحسين قوة العَضَلات الخاصة بفمه.
  ٢. موادُّ يوميةٌ (صناديق / زجاجات بلاستيك / طاولات وغيرها).
  ٣. الألاتُ الموسيقيةُ المصنوعةُ يدوياً.
- (أ) الدَّفُّ المصنوعُ من أطباقٍ ورقيةٍ.
- الموادُّ: ٢ من الأطباق الورقية، قطع صغيرة من ماصة الشرب (الشفاطة)، شريط لاصق، أقلام ملونة.



ارسُم رسومات كما يحلو لك.

ضع ماصة الشرب مقطوعة على طبق ورقي، وغطّ الطبق بواحد آخر، الصق الحافة حولها.

(ب) طبلة مصنوعة من علبه صفيح كبيرة

الموادُّ: علبه صفيح كبيرة، قماش، عمودان (عيدان تناول الطعام تستخدم لمرة واحدة)، شريط لاصق ملون.

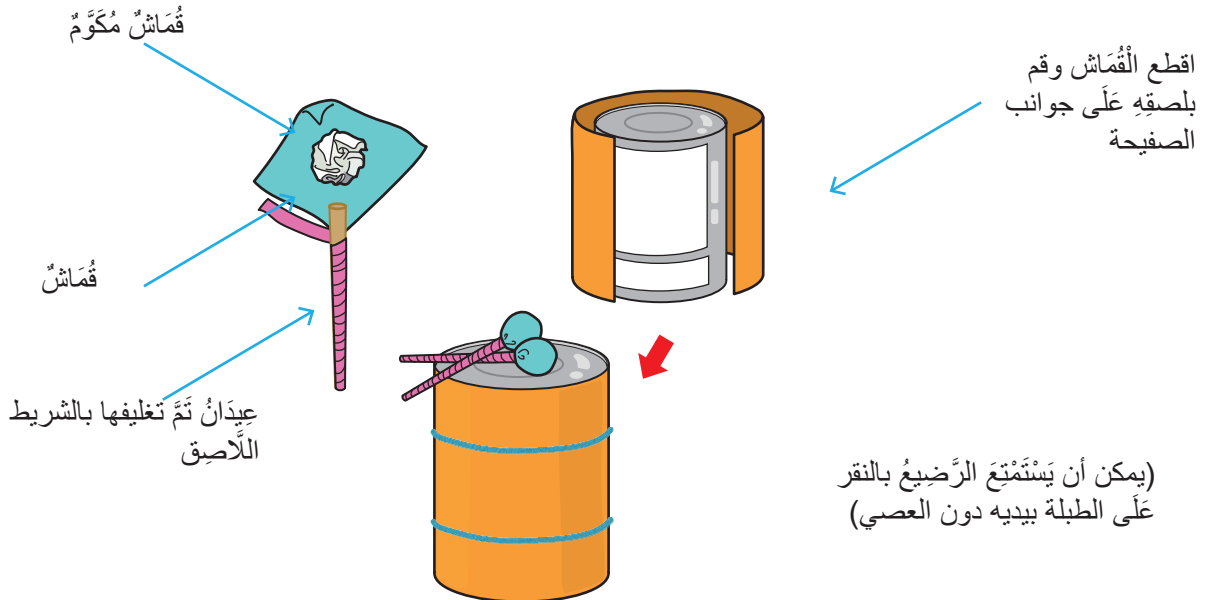

[أشكال أخرى]: يُمكن وضع علبتين / ثلاث علب صفيح بجانب بعضهم البعض وربطهم بحبل؛ حتّى يستطيع الرضيع أن يضربها بالعيدان بسهولة.



## إسقاط أشياء صغيرة في الثقوب

### الأهداف

- في نهاية النشاط يُتوقع أن:
- يضع الرضيع القطع الصغيرة في مكانها.
- يتعرف الرضيع على أحجام الأشياء.
- يسعد الرضيع عند فك القطع وإسقاطها في الثقوب مرة أخرى.

### كَيْفَ تَقُومُ بِالنَّشَاطِ

يلتقط الرضيع الأشياء الصغيرة ويسقطها في ثقوب الحاويات.



هوب!



يشعر بالفرح والإحساس بالإنجاز عندما يرى الأشياء الصغيرة تسقط في الثقوب.

كما أنه يستمتع بسماع أصوات الأشياء الصغيرة عندما تصل إلى قيعان الحاويات!



امدحه عندما ينجح في إسقاط الأشياء الصغيرة!

## عِنْدَمَا يَكْبُرُ الرَّضِيعُ!

في سنِّ ١٢ حَتَّى ١٨ شَهْرًا:  
عِنْدَمَا يُصْبِحُ الرَّضِيعُ قَادِرًا عَلَى  
الوقوف بمفرده، يمكنه الاستمتاع  
بإسقاط الأشياء الصغيرة في الأنابيب  
في أثناء الوقوف.



يتم وضع حاوية أسفل الأنبوب حتَّى يتمكن الرضيع  
من رؤية الشيء الصغير الخارج من الأنبوب.

## كَيْفِيَّةُ الإِعْدَادِ

أشياء صغيرة تُسْقَطُهَا فِي الْحَاوِيَةِ:  
(أ) أشياء صغيرة مصنوعة من غطاء زجاجات البلاستيك  
المواد: أغطية زجاجات بلاستيك، شريط لاصق ملون، حبوب ذرة أو أرز.



انتبهينا!!



ضع ثلاث مجموعات من غطاءين  
من الزجاجات البلاستيك على  
بعضهما البعض، ولفهما بشريط  
لاصق.



ضع الجزء الداخلي للغطاءين على  
بعضها البعض، ولفهما بشريط  
لاصق، افعل نفس الشيء لغطاءين  
آخرين، إذا وضعت بعض حبات  
الأرز أو الذرة في الأغطية يمكنهم  
إصدار الأصوات.

## دَعْمُ المَيْسِرَاتِ:

- امنح الرضيع الوقت والمساحة الكافيين، وكذلك عددًا كافيًا من الأشياء الصغيرة، حتَّى يَسْتَمْتِعَ الرضيع بالنشاط ويشعر بالرضا.

ب) قِطْعُ إِسْفَنْجٍ  
المَوَادُّ: إِسْفَنْجٌ

قطع أسفنج بحجم ٣ سم مربع



حَاوِيَةٌ بِثُقُوبٍ

أ) نَقُومُ بِلَفِّهَا بِقَمَاشِ اللَّحَافِ

المَوَادُّ: عِلْبَةٌ بِحِجْمِ ١٣ سَمِ (الْقَطْر) \*١٨ سَمِ (ارْتِفَاع)، لِحَافٍ، خِيْطُ مِطَاطٍ لِلخِيَاطَةِ.

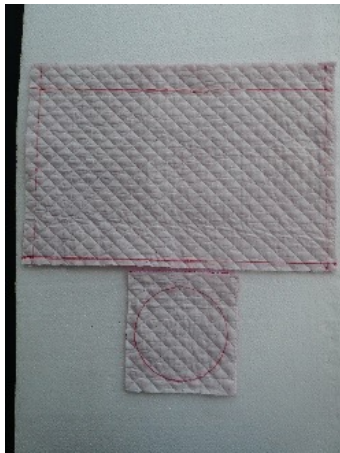

١



اقلب الغطاء وضع العلبه  
بالداخل



٣



٢

اطو الأجزاء العلوي والسفلي ثلاث  
مرات، وخبّطها، ضع الخيط  
المطاطي بداخل الثقب، خبّط الجزء  
السفلي مثلما هو موضح بالصورة.

اسحب واربط  
الشريط  
المطاطي، وهكذا  
نكون قد انتهينا.



٤

ب) غُلبَةٌ بِثُقُوبٍ فِي الْغِطَاءِ الْبَلَّاسْتِيكِيِّ  
 الْمَوَادُّ: علبة (حجمها حوالي ١٣ سم (القطر) \* ١٨ سم (الارتفاع))،  
 شريط لاصق ملون.



اصنع ثُقُوبًا دائرية في حجم غطاء زُجاجة بلاستيكية، ضع شريط لاصق على الحافة للأمان.



أنا بحب الجزر  
 هم هم هم \*صوت  
 المضع\*...

ج) غُلبَةٌ بِلَّاسْتِيكِيَّةٍ بِهَا ثُقُوبٌ فِي الْغِطَاءِ  
 الْمَوَادُّ: حاوية بلاستيك، لباد.

ثقوب دائرية في حجم غطاء زجاجة بلاستيك. ضع لباد مقطوع على شكل حيوانات على الفتحة حتى تبدو الفتحات كأنها فم الحيوانات (الثقوب الاصغر وماصة الشرب للأطفال الأكبر سنا)

د) زُجَاجَةٌ بِلَّاسْتِيكِيَّةٍ بِفَتَّاحَاتٍ  
 الْمَوَادُّ: زُجَاجَةٌ بِلَّاسْتِيكِيَّةٍ ١-٢ لتر، شريط لاصق ملون.  
 فَتَّاحَاتٍ دائرية أو مربعة الشكل بحجم غطاء زُجَاجَةٌ بلاستيك، لَفَّ شريطًا لاصقًا عِنْدَ الْفَتَّاحَاتِ لِلْأَمَانِ.

تووت تووت!  
 أنا قطر



## اسحب اسحب! (١)

### الأهداف

في نهاية النشاط يُتوقع أن:

- يفك الرضيع الأقمشة من بعضها.
- يتعرف الرضيع على ملمس الأقمشة.
- يشارك الرضيع الميسرة في النشاط.

### كيف تقوم بالنشاط

أظهر جزءاً صغيراً فقط من قطعة القماش من الثقب، حتى يهتم الرضيع بها ويسحبها.



يلاحظ الرضيع أن القماش يخرج واحداً تلو الآخر وسيكون طويلاً جداً! قد يرغب في سحب القماش مراراً وتكراراً.



ادعّمه من خلال إمساك الحاوية عند الضرورة، وإعادة قطعة القماش إلى الحاوية بعد إخراجها كلها منها.

[أشكال أخرى]: مجموعة زجاجات بلاستيكية مثبتة على الحائط:  
دع الرضيع يستمتع برسم دائرة بالقماش!

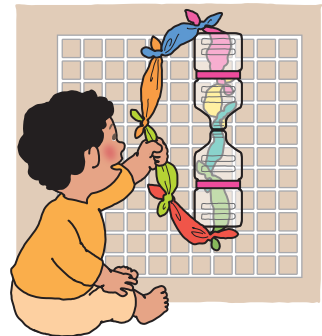

### دعم الميسرات:

- راقب الرضيع حتى تتمكن من دعمه عند الضرورة ويمكنك مشاركة المتعة معه.

## كَيْفِيَّةُ الإِعْدَادِ

١. قَطِّعُ القُمَاشَ المَرْبُوطَةَ (يفضل المنسوجات الخفيفة، الرقيقة والناعمة، مثل الأورجاندي، لأنها تشعر بالراحة، ويمكن أن تعزز فضول الرضيع حيث يصبح مضغوطًا عندما يتقلص، ولكنه يصبح كبيرًا عند فردها).

٢. حاوية: مثلما هو موضح أدناه.

(أ) بكرة سلوفان بلاستيك للتغليف

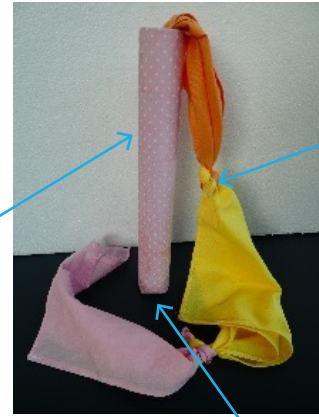

توضع قطع  
القماش  
المربوطة في  
اللعبه

بكرة سلوفان  
شفاف  
للتغليف مغلقة  
بورق ملون

قم ب لصق ورقة  
سميكة دائرية  
الشكل بأسفل قالب  
الكرتون

(ب) علبه كبيرة

يمكن تغليفه بقماش اللحاف (انظر ص  
١٠٨).



(د) حاوية بلاستيك



الثقوب (يلصق  
الشريط  
اللاصق على  
حافة الفتحات  
للأمان).

(ج) زجاجة بلاستيك

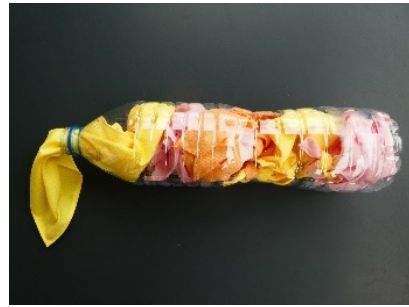

(ه) علبه مناديل



## اسحب اسحب (٢)!

### الأهداف :

في نهاية النشاط يُتوقع أن:

- يتعرف الرضيع على ملمس الأقمشة.

- يفك الرضيع الأقمشة من بعضها.
- يشارك الرضيع الميسرة في النشاط.

### كَيْفَ تَقُومُ بِالنَّشَاطِ

دع الرضيع يسحب حواف الشرائط / الحبال، ويجدها تخرج وتصبح طويلة.



ادعم اللعجة عند الضرورة حتى يتمكن الرضيع من سحب الشرائط / الحبال بسهولة، بالإضافة إلى ذلك، اسحب الشرائط / الحبال للخلف بعد أن يسحبها الرضيع، حتى يتمكن من الاستمتاع بالنشاط مرة أخرى.



### دَعْمُ الْمَيْسِرَاتِ:

- في بعض الأحيان، ضع الخيوط / الحبال في وضع مستقيم حتى لا تتشابك.

## كَيْفِيَّةُ الإِعْدَادِ

- لُعْبَةٌ مَصْنُوعَةٌ مِنْ وَعَاءٍ بِلَاسْتِيكِيٍّ كَبِيرٍ وَشَرَانِطٍ طَوِيلَةٍ وَرَفِيعَةٍ مِنْ الْقَمَاشِ

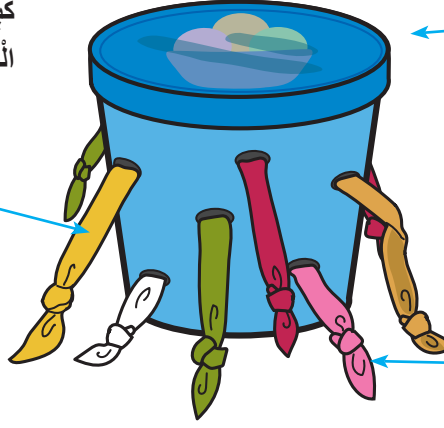

وعاء بلاستيك بغطاء ، مثل علبة الأيس كريم.

1. عمل ثقوب في جانب واحد من الحاوية
2. اخراج اشربة القماش من الثقوب
3. قم بربط نهايات الأشربة داخل وخارج الصندوق

اصنع عقدة في نهاية كل حافة

- لُعْبَةٌ مَصْنُوعَةٌ مِنْ غَلْبَةِ كَرْتُونٍ كَبِيرَةٍ وَرِبَاطٍ مِنَ الْقُطْنِ / قِطْعَ قَمَاشٍ

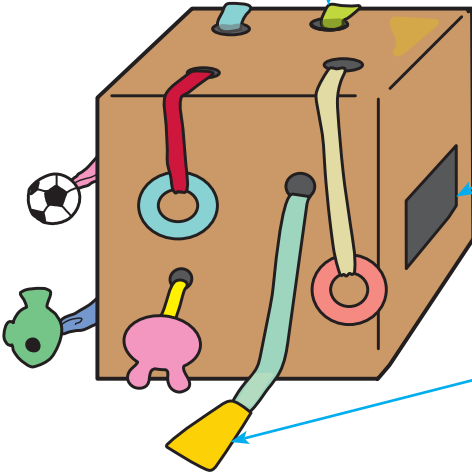

ثقب يمكن أن تضع فيه يديك وتسحب الرباط/قطعة القماش حتى يقوم الرضيع بسحبه للخارج مرة أخرى

رباط قطن بتميمة من القماش على الحافة

- لُعْبَةٌ مَصْنُوعَةٌ مِنْ بَكْرَةٍ سُلُوفَانٍ بِلَاسْتِيكِيَّةٍ لِلتَّغْلِيفِ وَأَرْبَطَةٍ مِنَ الْقُطْنِ

بكرة سلوفان بلاستيك للتغليف من الكرتون أسطوانية الشكل مغلف بالورق

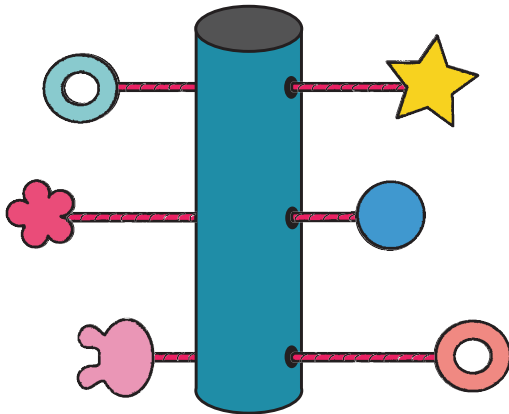

1. اصنع ثقوبًا حتى يكون كل اثنين منهم في وجه بعضها البعض، على الجانب الآخر من البكرة.
2. مرر حبال القطن من خلال الثقوب.
3. ضع تائم مصنوعة من القماش على كل حافة من الحبال.



## يَقِفُ، يُثْبِتِي رُكْبَتَيْهِ لِلجُلُوسِ وَيَتَنَقَّلُ

### الأهداف

في نهاية النشاط يُتَوَقَّعُ أن:

- يزحف الرضيع ذهاباً وإياباً.
- يشارك الرضيع في النشاط بحماس.
- يتعرف الرضيع على كيفية ثني ركبتيه والتنقل داخل النفق.

### كَيْفَ تَقُومُ بِالنَّشَاطِ

فيما يلي بعض الأفكار لتشجيع الرضيع على التنقل / المشي بدعم.  
(راجع "نظرة عن قرب لتنمية الرضع" (ص 117) أيضاً)

#### نَفَقٌ مَصْنُوعٌ مِنْ صُنْدُوقِ الْوَرَقِ الْمُقَوَّى:

- يزحف الرضيع داخل النفق ويخرج منه، ويستمتع بالجلوس في النفق ويظهر وجهه من الثقوب.

بالإضافة إلى ذلك، يمكنه سحب نفسه إلى وضع الوقوف واتخاذ خطوات منزلقة في أثناء التمسك بالنفق.

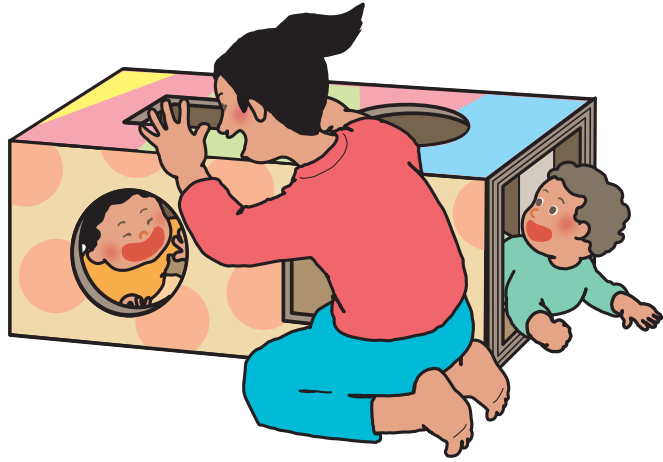

#### • كُرْسِيٌّ مَصْنُوعٌ مِنْ عُبُوتِ اللَّبَنِ:

يدفع الرضيع الكرسي، مما يساعده على الانتقال إلى المشي، يمكنه وضع حيوان محشو على الكرسي، والتظاهر بأخذه في رحلة.



- **صُنْدُوقٌ كَرْتُونٌ مُعْطَى بِقَمَاشِ اللَّحَافِ:**  
يقف الرضيع وهو يمسك بحواف الصندوق ويدفعه في أرجاء الغرفة.

يحتاج هذا النشاط إلى بعض القوة لتغيير اتجاهات الصندوق، مما يحسن قوة عضلاته.

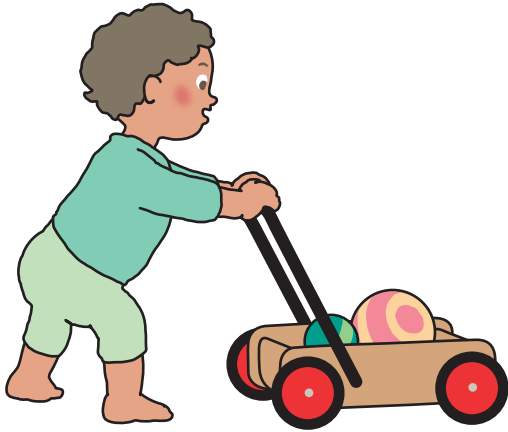

- **لُعْبَةُ الدَّفْعِ:**  
يَسْتَمْتِعُ الرَّضِيعُ بِدَفْعِ اللُّعْبَةِ فِي الأَرْجَاءِ، بَيْنَمَا يَتَدْرَبُ عَلَى مَهَارَاتِ المَشْيِ بِنَفْسِهِ.

## عِنْدَمَا يَكْبُرُ الرَّضِيعُ!

- **فِي عُمُرِ ١٨ حَتَّى ٢٤ شَهْرًا:**  
لا يزال الرضيع يحبون الزحف عبر النفق! انظر إليهم وهم يستمتعون بالتجول والتجول بسرعة مع أقرانهم! يمكن استخدام معدات اللعب المتينة بطرق مختلفة وفقًا لنمو الرضيع لفترة طويلة.



## دَعْمُ المَيْسِرَاتِ:

- تَأَكَّدْ مِنْ حِمَايَةِ الرُّضْعِ مِنْ أَيِّ زَوَايَا حَادَةٍ وَقَمْ تَنْظِيفَ الأَرْضِيَّةِ لِمَنْعِ إصَابَةِ الرُّضِيعِ.
- شَجِّعِ الرُّضِيعَ عَلَى اسْتِكْشَافِ البِيئَةِ الأَمْنَةِ وَتَحْرِيكِ جِسْمِهِ.

## كَيْفِيَّةُ الإِعْدَادِ

- لُغْبَةُ الدَّفْعِ.
- كُرْسِيٌّ مَصْنُوعٌ مِنْ غَلْبِ اللَّبَنِ (انظر "مُعَدَّاتُ اللَّعْبِ الْمَصْنُوعَةِ مِنْ غَلْبِ اللَّبَنِ" ص ١٧٣)
- نَفَقٌ مِنْ صَنَائِدِيقِ الْكُرْتُونِ:

المواد: صندوق كبير من الورق المقوى، وقطع أخرى من الورق المقوى، وأسطوانة ورقية (مثل بكرة السلوفان البلاستيك للتغليف)، وقماش.

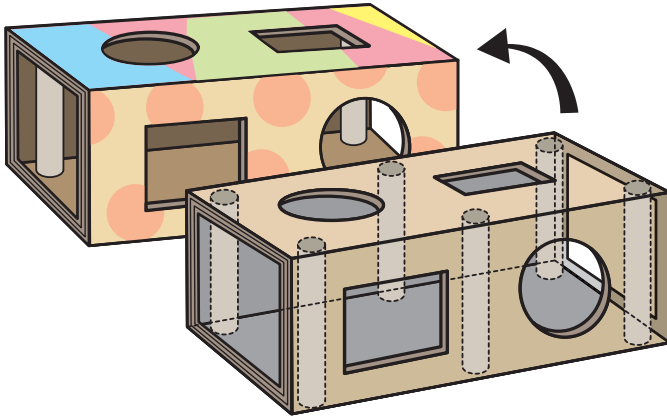

١. اجعل الصندوق الكبير يتكون من ٢-٣ طبقات، عن طريق لصق قطع الورق المقوى بالداخل.
٢. قم بلصق اسطوانات الورق في ٦ أماكن بداخل النفق.
٣. قم بعمل فتحات في الجزء العلوي و في جوانب النفق
٤. قم بتغطية النفق باستخدام القماش

صندوق من الورق المقوى مغطى بقطعة قماش لحاف المواد: صندوق من الورق المقوى، قماش لحاف.

١. غط جميع حواف الصندوق بشريط لاصق.

٢. اقطع قماش اللحاف مثل الصور، مع التأكد من وجود هامش ٢ سم في جميع حواف القطع.

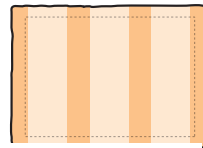

٢ للجانب السفلي

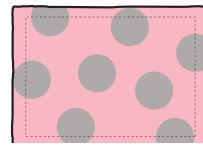

٤ للجانب الآخر

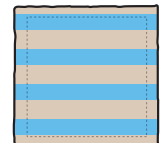

٤ للجانب

٣. اجمع وخبط الـ ٥ قطع قماش للجزء السفلي والجوانب، وافعل المثل للخمس قطع القماش المتبقية.

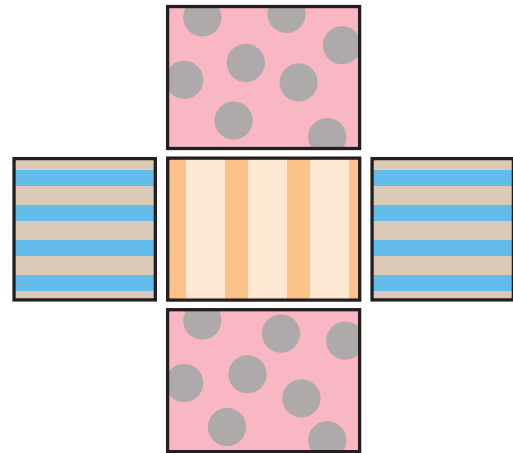
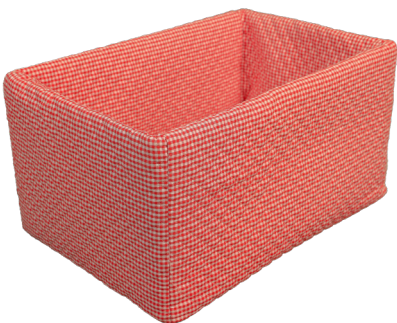

٤. غط الجزء الداخلي والخارجي من الصندوق بمجموعتين من القماش وخطهما معاً.

## نَظَرَةٌ مُقَرَّبَةٌ لِتَنْمِيَةِ الرُّضْعِ! الْوُقُوفُ، ثَنِي الرَّجْلِ لِلجُلُوسِ وَالتَّنَقُّلِ

من عمر ٩ حتَّى ١٢ شَهْرًا تَقْرِيبًا، يُصْبِحُ الرُّضْعُ قَادِرًا عَلَى تَحْرِيكِ جِسْمِهِ كَمَا هُوَ مُوضَّحٌ أَدْنَاهُ. شَجَعَهُ عَلَى الْقِيَامِ بِهَذِهِ الْحَرَكَاتِ مِنْ خِلَالِ إِعْدَادِ أَثَاتٍ مَتِينٍ يُمْكِنُهُ الْإِمْسَاكُ بِهِ وَاللَّعْبُ عَلَى الْأَثَاتِ / الْجِدْرَانِ الَّتِي يُمْكِنُهُ الْوُصُولُ إِلَيْهَا وَاللَّعْبُ بِهَا فِي وَضْعِ الْوُقُوفِ.

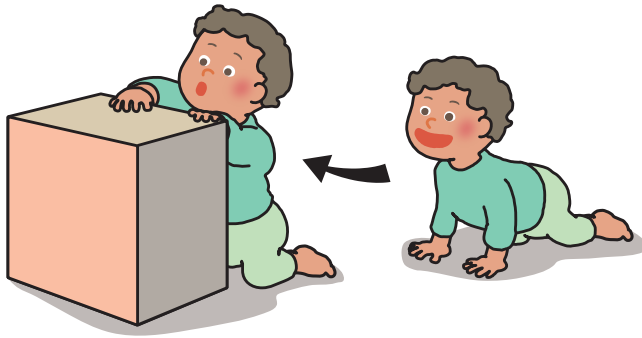

١. يُحَاوِلُ الرُّضْعُ سَخْبَ نَفْسِهِ لِأَعْلَى، مَمْسِكًا بِالْأَثَاتِ أَوْ الْجِدْرَانِ أَوْ أَي شَيْءٍ قَرِيبٍ مِنْهُ، إِلَى وَضْعِ الْوُقُوفِ. عِنْدَمَا يَكْفَحُ الرُّضْعُ لِلْقِيَامِ بِذَلِكَ، أَدْعِمِيهِ بِوَضْعِ يَدَيْهِ عَلَى وَرَكَه أَوْ أَسْفَلَ مَوْخِرَتِهِ.



٢. عِنْدَمَا يَكُونُ مُهْتَمًّا بِاللَّعْبِ عَلَى الْأَثَاتِ، سَيَسْتَمِرُّ فِي الْوُقُوفِ هُنَاكَ، مِمَّا يَسَاعِدُهُ عَلَى تَحْسِينِ مَهَارَاتِ التَّوْازَنِ وَقُوَّةِ الْعَضَلَاتِ.



٣. عِنْدَمَا يُتَقِنُ الرُّضْعُ الْوُقُوفَ، يُصْبِحُ قَادِرًا عَلَى دَعْمِ نَفْسِهِ بِيَدَيْهِ وَاجِدَةً وَالْوُصُولِ إِلَى شَيْءٍ بِالْيَدِ الْأُخْرَى.



٤. بِالْإِضَافَةِ إِلَى ذَلِكَ، يُصْبِحُ قَادِرًا عَلَى التَّنَقُّلِ، وَالْإِنْتِقَالِ مِنْ قِطْعَةٍ أَثَاتٍ إِلَى أُخْرَى لِلْحَصُولِ عَلَى الدَّعْمِ.

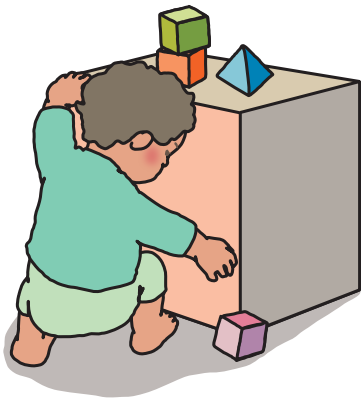

٥. عِنْدَمَا يُرِيدُ الرَّضِيعُ الْعُودَةَ إِلَى وَضْعِ الْجُلُوسِ، يَرْجِعُ إِلَى الْوَرَاءِ مَعَ ارْتِطَامٍ لَطِيفٍ بِالْأَرْضِ، مِنْ خِلَالِ التَّجَارِبِ، يَكْتَشِفُ كَيْفِيَّةَ ثَنِّي الرُّكْبَتَيْنِ بَعْدَ الْوُقُوفِ.

عِنْدَمَا لَا يَسْتَطِيعُ الْجُلُوسَ، أَدْعِمُهُ لثَنِّي رُكْبَتَيْهِ.

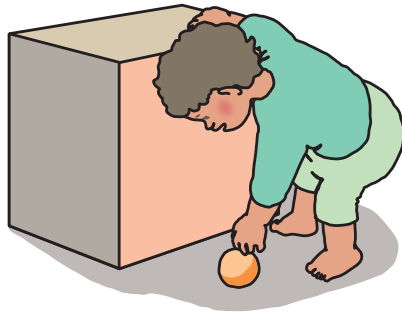

٦. يَصِيحُ قَادِرًا عَلَى التَّقَاطُ لُغْبَةٍ مِنَ الْأَرْضِ عَنْ طَرِيقِ ثَنِّي الرُّكْبَتَيْنِ.

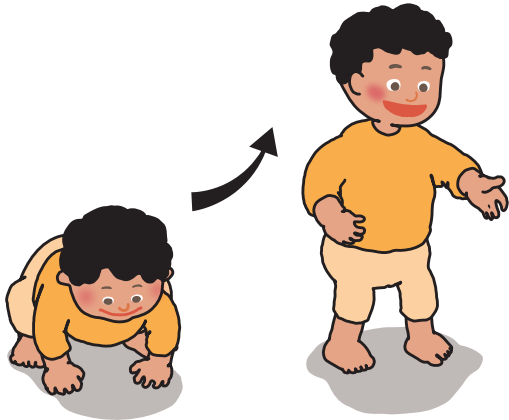

٧. سَيَكُونُ الرَّضِيعُ قَادِرًا عَلَى الْوُقُوفِ دُونَ دَعْمِ، وَالْوُقُوفِ بِنَفْسِهِ مِنَ الْأَرْضِ مِنْ خِلَالِ هَذَا النِّشَاطِ!



يَمَكِّنُكَ مَسَاعِدَةُ الرَّضِيعِ عَلَى تَحْسِينِ مَهَارَاتِ التَّوَازَنِ وَقُوَّةِ الْعَضَلَاتِ لِلْوُقُوفِ عَنْ طَرِيقِ إِمْسَاكِ يَدَيْهِ وَالسَّمَاحَ لَهُ بِالْقَفْزِ لِأَعْلَى / لِأَسْفَلِ.

## زحف أعلى وأسفل الدرج / المنزلاقات

### الأهداف :

في نهاية النشاط يُتوقع أن:

- يوازن الرضيع بين حركات يديه وقدميه.
- يستجيب الرضيع لتعليمات الميسرة.
- يشارك الرضيع في النشاط (الزحف لأعلى و لأسفل).

### كَيْفَ تَقُومُ بِالنَّشَاطِ

شجع الرضيع على الزحف لأعلى أو أسفل السلالم / المنزلاقات من خلال مناداة الرضيع من الإتجاه الذي يتجه إليه، (عند الزحف، يَكُون من الأقدامين وليس من الرأس من أجل الأمان).



امدح الرضيع عندما يصل إلى القمة / الفاع حتى يشعر بالإنجاز!



قربت قربت!



يمكن أن يَسْتَمْتِع الرُّضِيع بالانزلاق عَلَى بَطْنِهِ أو أسفل القدمين.

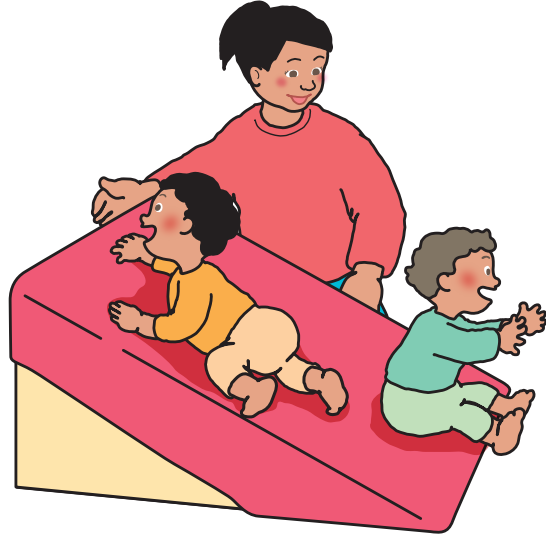

كل هَذِهِ الحركات يُمكن أن تساعد الرُّضِيع عَلَى تحسين قوته العضلية ومهارات التوازن. .



### دَعْمُ الْمَيْسِرَاتِ:

- تحكّم في عدد الرُّضَعِ عِنْد القيام بهذا النشاط في نفس الوقت بِحَيْثُ يَكُون لكل رضيع مساحة كافية.
- تأكّد من ثبات الدرج / المنحدر عَلَى الأَرْضِ وعدم احتوائه عَلَى شيء.
- ضع وسائل حول الأدرج / المنحدرات، وظل دائماً بجانب الدرج / المنحدر لِلتَّأَكُّدِ من أمان الطفل.

## كَيْفِيَّةُ الْإِعْدَادِ

- سُلْمٌ فِي الْحِصَانَةِ (عِنْدَمَا يَكُونُ نَظِيفًا وَأَمِنًا، عَلَى سَبِيلِ الْمَثَالِ: عِنْدَمَا يَكُونُ مَغْطًى بِسَجَادَةٍ وَتَكُونُ دَرَجَاتُهُ مَنخَفُضَةً).
- سُلْمٌ مَصْنُوعٌ مِنْ غَلَبِ الْكَرْتُونِ
- المواد: صناديق من الورق المقوى عريضة أو منخفضة، جرائد أو البوليستيرين (يفضل استخدامه لخفة وزنه)؛ قماش.



ضع ورق الجرائد أو البوليستيرين داخل صناديق الكرتون، جَمِّعْ تلك العلب أو الصناديق لتكوّن شكلًا سلالم، الصقها باستخدام الشريط اللاصق.

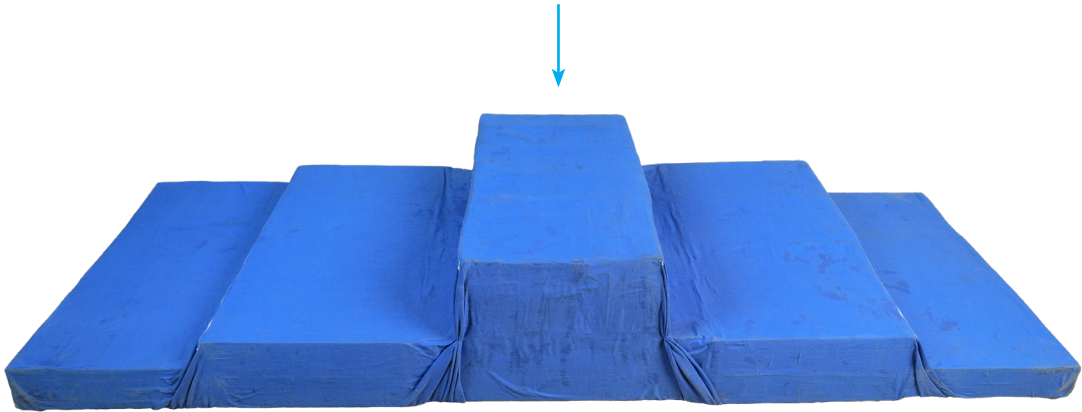

غَطِّ الأدرج باستخدام القماش، بالغراء القوي.

- تَلِّ مَصْنُوعٌ مِنَ الْإِطَارَاتِ الْمُسْتَعْدَمَةِ وَالْمَرَاتِبِ
- ضع الإطارات المستخدمة على الأرض وغطها بالمراتب (اضبط الارتفاع حسب تطور الرضيع).

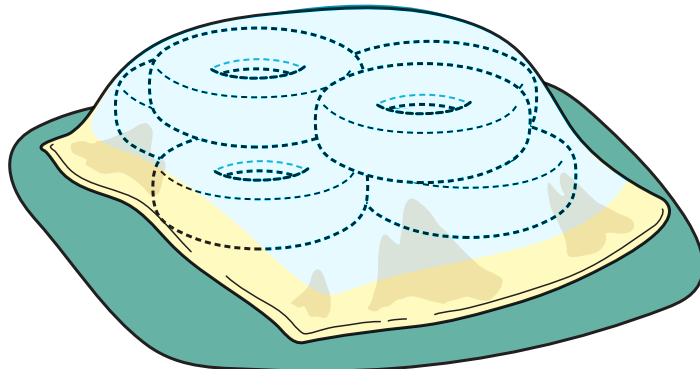



• مُنْحَدَّرٌ مَصْنُوعٌ مِنْ صَنَادِيْقِ الْكَرْتُونِ:

اقطع صندوق كرتون نصفين  
ليكون منحدر.

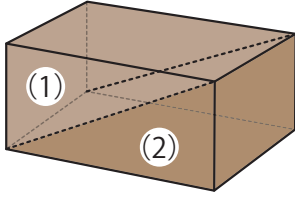

قم بلصق الصناديق ذات  
الارتفاعات المختلفة لأسفل  
جزء (٢) ثم ضع بعض الجرائد  
المكومة في الفراغات

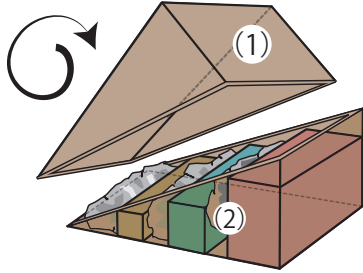

صناديق كرتون وجرائد  
مختلفة الحجم

اقلب الجزء (١) ١٨٠ درجة،  
وضعها على جزء (٢) بحيث  
يقومون بعمل شكل منزلق.

يمكن وضع البوليستيرين في  
الفراغات جزء (٢) أيضًا

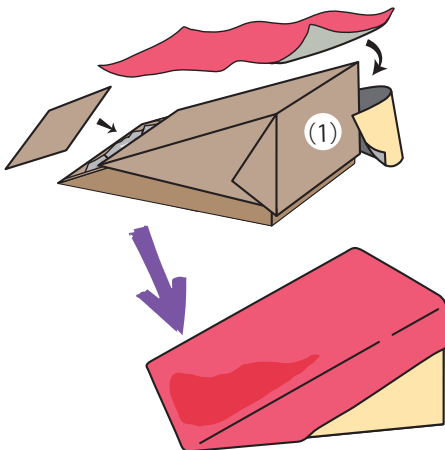
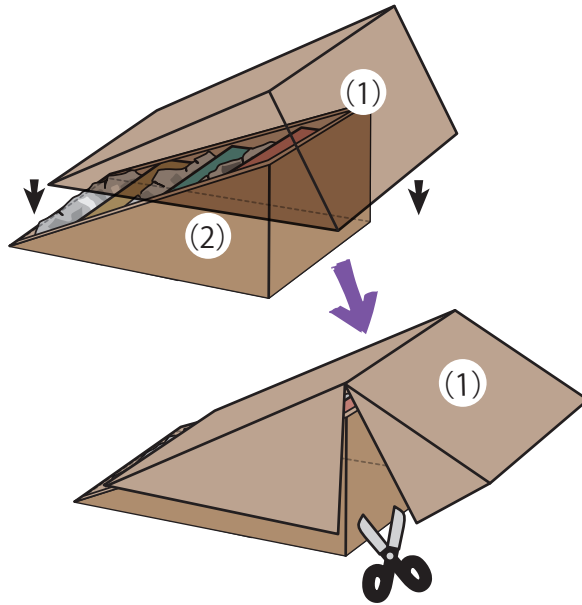

لصق الجزء (١) و(٢) بشدة وغطّ  
المنزلق بالورق والقماش.

## إِسْقَاطُ أَبْرَاجٍ مِنَ الْمُكْعَبَاتِ

### الأهداف :

- في نهاية النشاط يُتَوَقَّعُ أن:
- يشارك الرضيع الميسرة في التعامل مع المكعبات.
- يجمع الرضيع المكعبات في أشكال مختلفة.
- يتعرف الرضيع على الأشكال والألوان (وردة- موزة... إلخ) - (أحمر-أزرق... إلخ).

### كَيْفَ تَقُومُ بِالنَّشَاطِ

اجْمَعِ الْمُكْعَبَاتِ وَاحِدَةً تَلُو الأُخْرَى أَمَامَ الرِّضِيعِ وَقُلْ  
"واحد، اثنين....."  
"فوق، فوق..."،  
"هذه وردة والأخرى موزة" (مشيرة إلى  
الرسم الموضوعة على المكعبات) "أحمر،  
أزرق.... (مشيرة إلى لون المكعبات)"  
وهكذا.

يثير ذلك اهتمام الرضيع ويُحاول لمسه.



عِنْدَمَا يَنْهَارُ بَرَجِ الْمُكْعَبَاتِ، عَبَّرْ بِوَجْهِكَ لِيَبْدُو عَلَيْهِ الإِحْبَاطُ بِطَرِيقَةٍ مَضْحَكَةً!

يَصْبِحُ الرِّضِيعُ مُسْتَمْتِعًا، وَقَدْ يَسْقُطُ بَرَجًا مِنْ الْمُكْعَبَاتِ بِشَكْلِ مُتَكَرِّرٍ، وَيَسْتَمْتِعُ بِالنَّفَاعِلِ مَعَكَ.

بِهَذِهِ الطَّرِيقَةِ، يَعْتَادُ الرِّضِيعُ عَلَى التَّعَامُلِ مَعَ الْمُكْعَبَاتِ، ثُمَّ يَبْدَأُ بِمُحَاوَلَةِ وَضْعِ الْمُكْعَبَاتِ عَلَى بَعْضِهَا، كَمَا تَفْعَلِ أَنْتِ.

يُمْكِنُ لِلرِّضِيعِ أَنْ يَلْعَبَ بِالْمُكْعَبَاتِ بِطَرَقٍ مُخْتَلِفَةٍ أُخْرَى أَيْضًا، مِثْلَ إِصْدَارِ الأَصْوَاتِ بِضَرْبِهَا وَتَمْرِيرِهَا لَكَ وَاحِدَةً تَلُو الأُخْرَى.

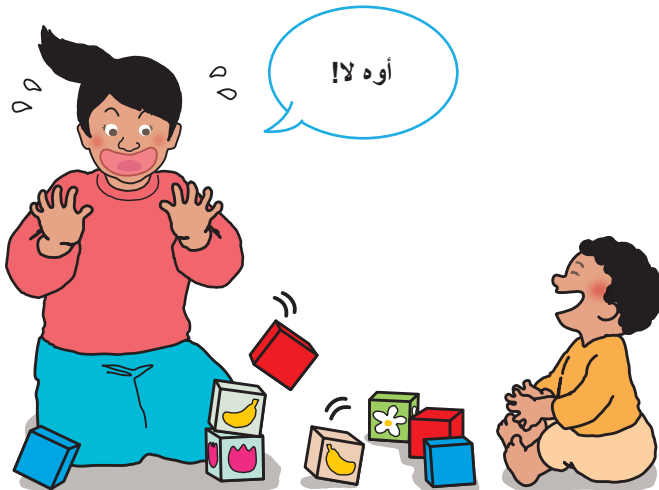

## كَيْفِيَّةُ الإِعْدَادِ

مُكَبَّاتٌ وَرَقِيَّةٌ:

المواد: علب عصير / لبن، ورق، أدوات صَغِيرَة (أجراس، أرز، فول، خرز، مكرونة مجففة، فاصوليا، أزرار إلخ)، شريط لاصق شفاف، أقلام ملونة.

ضع ورقًا مكوَّمًا لإضافة بعض الوزن ،  
أو مواد صغيرة لإصدار الأصوات

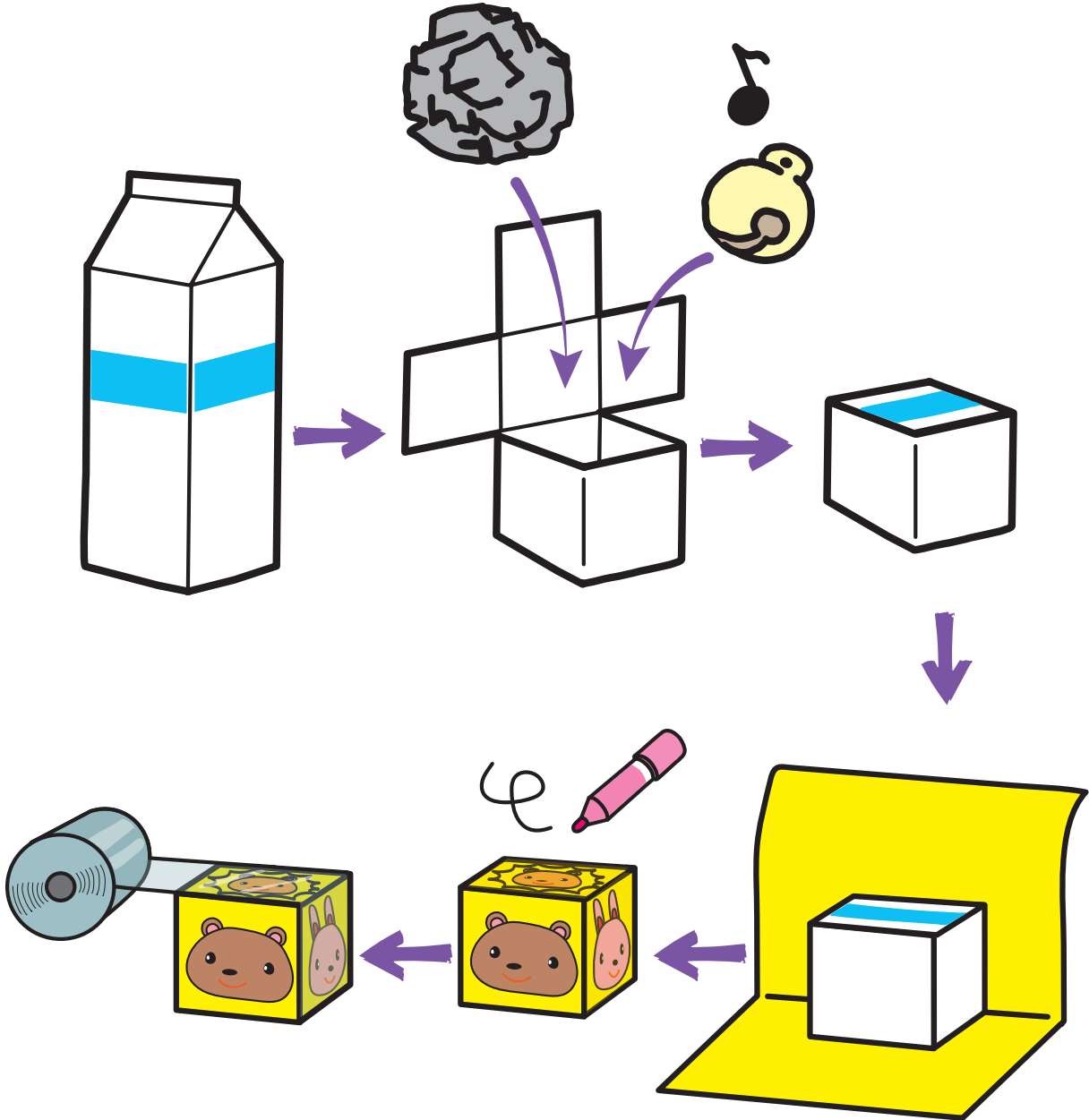

قم بتغطية المكعب باستخدام الشريط اللاصق الشفاف

ارسم بعض الصور

قم بتغطية المكعب باستخدام الورق

## دَعْمُ المَيْسَّرَاتِ:

- عندما يعتاد الرضيع على اللعب بالمكعبات، أظهر له الطرق الأخرى المختلفة لتجميعهم، فذلك يتيح له احتماليات مختلفة.

## مهارات الرعاية الذاتية (الأكل) أكل الأطعمة المكتملة في الحضانه- (من ٩ حتى ١٢ شهراً) الأهداف :

في نهاية النشاط يُتَوَقَّع أن:

- يأكل الرضيع بمفرده باستخدام الملعقة.
- يستجيب الرضيع إلى أمر مكون من فعلين.
- شعر الرضيع بالسعادة عند تناول الطعام بمفرده.

### (مهارات الرعاية الذاتية):

يتناول الرضيع التغذية اللازمة من الأطعمة الصلبة والسوائل إلى جانب حليب الأم / الحليب الصناعي لتلبية متطلباته الغذائية.

#### تطوير قدرات المضغ:

يأكل الرضيع الطعام الذي لا يستطيع أن يطحنه باللسان عن طريق دفعه إلى جانب الفم باللسان ومضغه بالثنية.

#### قدرات أخرى يجب تطويرها:

إطعام نفسه بأصبعه؛ يشرب حاملاً الكوب بيديه بمساعدة الميسرة.  
\* أعضاء يجب تطويرها للأكل:  
يبدأ في الحصول على الأسنان الأمامية العلوية.

يطحن الأكل بلسانه  
ويمضغه بلثته



#### كَيْفَ تَقُومُ بِالنَّشَاطِ

\* عِنْدَمَا يُصْبِحُ الرُّضْعُ الَّذِينَ يَرْضَعُونَ رَضَاعَةً طَبِيعِيَّةً عَرْضَةً لنقص الحديد، اطلب من الأباء / أولياء الأمور تحضير طعام غني بالحديد (مثل الكبد (أي نوع)، ولحوم عضوية، ولحم الحيوانات (خاصة اللحوم الحمراء)، ولحم الطيور (خاصة اللحوم الداكنة)، الأطعمة المدعمة بالحديد (منظمة الصحة العالمية، ٢٠٠٩، ص ٢٧)).

\* مَزِيدٌ مِنَ التَّفَاصِيلِ عَنِ الْأَعْذِيَةِ الْمُكْمَلَةِ لِلرُّضْعِ فِي هَذَا الْعُمْرِ: انظر مرفق ١ (ص ٢٤٠).

#### يَسْتَمْتِعُ الرُّضْعُ بِالْأَعْذِيَةِ الْمُكْمَلَةِ عَلَى النُّحُو التَّالِي:

١ . يُطْعَمُ نَفْسَهُ بِأَصْبَعِهِ: هَذَا مَهْمٌ بِالنَّسْبَةِ لِلرُّضْعِ لِتَحْسِينِ قُدْرَاتِهِ عَلَى تَنَاوُلِ الطَّعَامِ بِتَنْسِيقِ بَيْنِ الْعَيْنِ، الْيَدِ وَالْفَمِ، وَتَحْفِيزِ الدَّافِعِ لِتَنَاوُلِ الطَّعَامِ.

ادعم الرضيع على النحو التالي:

- قُمْ بِإِعْدَادِ الْأَطْعِمَةِ الَّتِي يُمَكِّنُ لِلرُّضْعِ مَسْكُهَا بِيَدَيْهِ: اطلب من الأباء إعداد الطعام المقطع إلى قطع كبيرة بما يكفي حتى يتمكن الرضيع من إمساكها بقبضته مع إبقاء جزء صغير بخارجها.
- تَجْهِيْزُ الْبَيْتَةِ: اسمح للرضيع بوضع منزر (مربلة) ووضع الصحف أو ورقة من الفينيل أسفل الطاولة بحيث يصبح التنظيف بعد الوجبات أسهل.
- كُنْ صَبُورًا وَمُشَجِّعًا: راقب الرضيع الذي يأكل بنفسه، على الرغم من أن الأمر يستغرق بعض الوقت، وقم بمدحه عندما يأكل كثيرًا.
- شجّع الرضيع على اللعب كثيرًا: حتى يشعر بالجوع عند تناول وجبات الطعام.

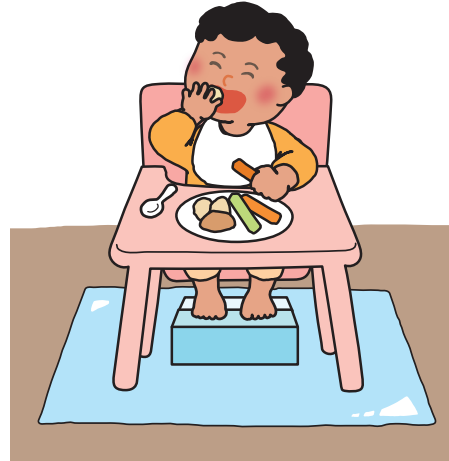

٢. يَحْمِلُ مِلْعَقَةً بِنَفْسِهِ:

يَهْتَم الرُّضَّعُ فِي هَذَا الْعُمُرِ بِاسْتِخْدَامِ مِلْعَقَةٍ، اسْمَح لِلرُّضِيعِ بِحَمْلِ مِلْعَقَةٍ لِلتَّعَوُّدِ عَلَيْهَا، مَعَ اسْتِخْدَامِ مِلْعَقَةٍ أُخْرَى لِمُسَاعَدَتِهِ.

٣. يَشْرَبُ حَامِلًا الْكُوبَ بِبَيْدِهِ بِدَعْمٍ:

مِنَ الْمَهْمِ أَنْ يَتَعَلَّمَ الرُّضِيعُ كَيْفَ يَشْرَبُ، يُمْكِنُهُ التَّدْرِبُ عَلَى الشَّرْبِ مِنَ الْمِلْعَقَةِ أَوَّلًا ثُمَّ مِنَ الْكُوبِ.

سَاعِدِ الطِّفْلَ عَلَى إِمَالَةِ الْكَأْسِ حَتَّى يَعْتَادَ عَلَى التَّعَامُلِ مَعَهُ.



## أغاني (من ٩ حتى ١٢ شهرًا)

يَسْتَمْتِعُ الرُّضْعُ فِي هَذَا العُمُرُ بتقليد تعبيرات الوجه وإيماءات الكبار كثيرًا، بالإضافة إلى ذلك، يستمتعون بالموسيقى والأرجحة على الإيقاع.

### ١. دخل إيدك جوه

(كلاً من المؤلف والملحن غير معروفين)

هزها شوية	خرج إيدك برة	١- دخل إيدك جوة
		هزها شوية
	صقف ثلاث مرات	نط ثلاث مرات
هزها شوية	خرج إيدك برة	دخل إيدك جوة
		هزها شوية
	صقف ثلاث مرات	نط ثلاث مرات
		٢- دخل رجلك جوة
	خرج رجلك برة	هزها شوية
		هزها شوية
	صقف ثلاث مرات	نط ثلاث مرات
	خرج رجلك برة	دخل رجلك جوة
	هزها شوية	هزها شوية
	صقف ثلاث مرات	نط ثلاث مرات



يمكن أن تقوم بتغيير الحركات كيفما تحب في هذه الأغنية مثل "باي باي، مصافحة الأيدي، الضحك، البكاء، وأن تصبح غاضبًا»

### ٢. يلا نصقف مع بعضينا

(كلاً من المؤلف والملحن غير معروفين)

يلا نصقف مع بعضينا

تن تن تن تن تن تن تن تن تن تن

يلا ندب برجلينا

تن تن تن تن تن تن تن تن تن تن



يبدأ الأَطْفَالُ فِي هَذَا العُمُرِ بِادْرَاكِ أسمَانِهِمْ، قِمِ بِاسْتِخْدَامِ أسمَاءِ أطفَالِكُمْ فِي الأغْنِيَتَيْنِ التَّالِيَتَيْنِ وَقِمِ بِغِنَائِنَا لَهُمِ.  
نشاط ذو صلة: "اللُّعْبُ عَلَى أَعَانِ بِأَسْمَاءِ الأَطْفَالِ" + (ص ١٠٠)

### ٣. رشا

المؤلف: ابراهيم رجب  
تلحين: طه عجيل

حبيبة بابا رشا  
أمورة بابا رشا  
كتكوته بابا رشا  
سنيرة بابا رشا  
في الصبح بدري تصحى تجري وتقولي اصحى وتبوسني انا  
وماما وتملي بيتنا فرحة  
في الصبح بدري تصحى تجري وتقولي اصحى وتبوسني انا  
وماما وتملي بيتنا فرحة  
مشتما غنوه رقيقة ضحكتها حلوة بريئة في كل شيء نضيفه  
وفي طبعها لطيفة  
حبيبة بابا رشا



### ٤. منى

المؤلف: ابراهيم رجب  
تلحين: طه عجيل

منى يا منى يا حلوه يا منى  
منى يا منى يا حلوه يا منى  
منى يا منى يا شاطرة يا منى  
اصحابها يبحبوها ويحبو يلعبوها  
بتذاكر كل دروسها وتطلع دائما الاولى  
رقيقة وحلوه منى  
روحي واكثر منى  
بنتي حياتي منى  
الله يخليها منى  
منى منى منى!



جرب غناء الأغاني التالية في نشاط " إصدار المزيد من الأصوات" (ص ١٠٤).  
سوف يستمتع الأطفال الرضع بإيقاع الأغاني باستخدام أدوات موسيقية بسيطة.

## ٥. فَتْحِي يَا وَرْدَةَ

(كلُّ من المؤلف والملحن غَيْر معروفين)

١٠ ٢٠ ٣٠ ٤٠ ٥٠ ٦٠ ٧٠ ٨٠ ٩٠ ١٠٠!

فتحي يا وردة قفلي يا وردة

فتحي يا وردة قفلي يا وردة

سلطانية مهلبية بابا قالي اعد لمية

ماما قالتلي حافظوا على المياه هيبيبه!

افردى يا وردة ايديكي انشري فينا الحنان

قتحلنا الحلوة عنيكى واعزفي لنا أجمل الألحان

وردة بيضا وورده حمرا ووردة صفرا ووردة بنفسجي ووردة كل الألوان!

فتحي يا وردة قفلي يا وردة

فتحي يا وردة قفلي يا وردة





## أَنْشِطَةٌ لِلرُّضَعِ مِنْ سِنِّ اثْنِي عَشَرَ حَتَّى ثَمَانِيَةَ عَشَرَ شَهْرًا



### خَصَائِصُ تَطَوُّرِ الرُّضِيعِ

يبدأ الرُّضِيعُ فِي المَشْيِ ونطق الكَلِمَاتِ ذاتِ معنَى،  
وذلك يُطَوِّرُ الوَعْيَ الذَاتِي لَدَيْهِ.

### الْهُدَفُ الرَّئِيسِيُّ مِنَ الرَّعَايَةِ وَالتَّعَلُّمِ

يَسْتَمْتِعُ الرُّضِيعُ بِالاستِكْشَافِ بِشَكْلِ تَدْرِيجِيٍّ.

### التَّعَاوُنُ مَعَ الْآبَاءِ / أَوْلِيَاءِ الْأُمُورِ

- دَعِ الْآبَاءَ / أَوْلِيَاءِ الْأُمُورِ يَعْرِفُونَ أَهْمِيَةَ الاستِكْشَافِ واللَّعْبِ بِمُفْرَدِهِمْ لِنُموِّ الرُّضِيعِ، اقْتَرِحِ عَلَيْهِمُ تَهْيِئَةَ البِيئَةِ المُنَاسِبَةَ لِلرُّضِيعِ لِيَكُونَ قَادِرًا عَلَى الاستِمْتَاعِ بِهَذِهِ الْأَنْشِطَةِ فِي المَنْزِلِ.

## مراحل تنمية الاطفال الرضع من عمر شهر واحد حتي ٢٤ شهراً

يكتسب الطفل مهارات متنوعة بنهاية كل مرحلة تطور كالآتي:

### المجال الأول: تعلم المهارات العاطفية والاجتماعية

- يستمتع الرضيع بالاستماع إلى أصوات الحيوانات.
- يلتزم الرضيع بتعليمات الميسرة.

#### ◇ رعاية الميسرات والتعليم

١. تهدف الميسرات إلى جعل الطفل الرضيع يشعر بالراحة في التعبير عن مشاعره، والشعور بالفهم والقبول.

### المجال الثاني: التطور البدني

- يبادر الرضيع في الطرق على الباب (تكتك).
- يتحكم الرضيع في الإمساك بالكرة.

#### ◇ رعاية الميسرات والتعليم

١. تدعم الميسرات الرضيع على الاستمتاع بالمشي و ذلك عن طريق توفير مكان آمن و واسع ووقت كافي.

### المجال الثالث: التطور المعرفي

- يتعرف الرضيع على بعض الكلمات ذات المعني.
- يتعرف الرضيع على كيفية فتح و غلق النوافذ.

#### ◇ رعاية الميسرات والتعليم

١. تضع الميسرات لألعاب المناسبة لتطوير الأطفال الرضع في أماكن متفق عليها، حيث يمكنه أن يصل إليها بسهولة.

### المجال الرابع: تطور اللغة ومهارات التواصل

- يكرر الرضيع بعض الكلمات التي تصدرها الميسرة.
- يكرر الرضيع بعض أصوات الحيوانات.

#### ◇ رعاية الميسرات والتعليم

١. استمتع بالتواصل بالايماءات مع الرضيع.

### المجال الخامس: مهارات الرعاية الذاتية

- النوم: يحتاج تدريجيا الي ان ينام مره واحده فقط بعد الظهر في نهار اليوم.

#### ◇ رعاية الميسرات والتعليم

١. ترافق الميسرات الرضيع أثناء نشاط العناية بالذات مثل الأكل وتغيير الملابس وغسيل الأيدي بدون تدخل زائد.

## لُعبَةُ الأدوارِ بِصُورَةٍ بَسِيطَةٍ!

### الأهداف :

- في نهاية النشاط يُتَوَقَّعُ أن:
- يكرر الرضيع بعض الكلمات التي تصدرها الميسرة.
- يتعرف الرضيع على بعض الكلمات ذات المعنى.
- يشارك الرضيع الميسرة في النشاط.

### كَيْفَ تَقُومُ بِالنَّشَاطِ

يتظاهر الرضيع بالقيام بفعل واحد بسيط أو اثنين،، باستخدام أشياء واقعية وأشياء أقل تمثيلاً بخياله، ادعمه لتحسين الصورة من خلال إظهار أمثلة حول كيفية استخدام هذه الأشياء، والتفاعل معه في العالم الخيالي فيما يلي بعض الأمثلة على اللعب التخيلي البسيط في هذا العمر:

- **مَشْرُوبَاتٌ لَذِيذَةٌ:**  
"يشرب" الرضيع من كوب فارغ، ويصدر أصوات "آه" عند الانتهاء منه.  
(يمكنك أن تقول "كيف الحال؟"، "هل تريد المزيد؟، إلخ).



- **الطَّبْخُ وَالْأَكْلُ:**  
"يطبخ" الرضيع شيئاً ما في وعاء ويأكله بالملقعة.  
(يمكنك أن تقول "يبدو لذيذاً!", "أيهما تفضل؟"، إلخ).

### • اتصالات هاتفية:

يلتقط الرضيع "هاتفًا" ويتحدث.  
(يمكنك أن تقول "كيف حالك؟"، "سعيد لسماع أخبارك!"، إلخ).



### • أتمنى لك نهارًا سعيدًا!:

الرضيع "يغادر المنزل" بحقيبة لُعْبَة وقبعة بينما يقول "إلى اللقاء!" بعد فترة، "يعود إلى المنزل"، قائلًا: "مرحبًا!"  
(يمكنك قول "اعتن بنفسك!"، "مرحبًا بك مرة أخرى!"، إلخ).



### • سائق الأتوبيس:

"يقود الرضيع حافلة"، ويحرك عجلة القيادة  
ويصدر ضوضاء "فرووم، فرووم!".  
(يمكنك أن تقول "إلى أين أنت ذاهب؟"،  
"أراك قريبًا"، إلخ).

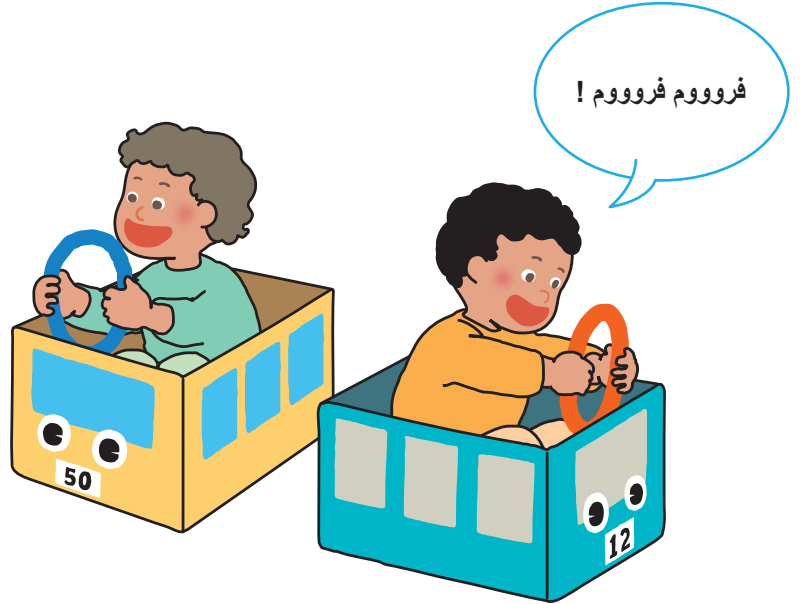

### ◀ دَعْمُ الْمَيْسِرَاتِ:

• أمَدَحِ الرضيع كثيرًا عِنْدَمَا يَقُولُ الْكَلِمَاتِ ذَاتِ الْمَعْنَى، وَيَقْلِدُ الْكَلِمَاتِ الَّتِي يَقُولُهَا الْكِبَارُ، عِنْدَمَا يَكُونُ مَا يَقُولُهُ الرضيعُ هُوَ آخِرُ حُرُوفِ الْكَلِمَاتِ، أَوْ كَلِمَاتِ خَاطِئَةٍ، دَعِ الطِّفْلَ يَسْمَعُ الْكَلِمَاتِ الْمُنَاسِبَةَ مَعَ النُّطْقِ الْمُنَاسِبِ بِطَرِيقَةٍ لَطِيفَةٍ.

## كَيْفِيَّةُ الإِعْدَادِ

ضع الأشياء التالية في بعض الأماكن المحددة حيث يُمكن للرّضيع الوُصول إليها، وادعمه لِيلاستمتاع بالاستكشاف بِنَفْسِهِ.

- تَحْضِيرُ أَشْيَاءٍ مُشَابِهَةٍ لِأَشْيَاءٍ حَقِيقِيَّةٍ (مثل: لعب على شكل طعام، لُعْبَة أدوات المائدة، عروسة) لمساعدة الرّضيع على تخيل أشياء حقيقية.



- أَجْزَاءٌ مُفَكَّكَةٌ يُمكنُ تَحْيِيلُهَا بِأَكْثَرِ مِنْ شَكْلِ وَاحِدٍ (مثل: المُكعَّبَات والقماش والصناديق).

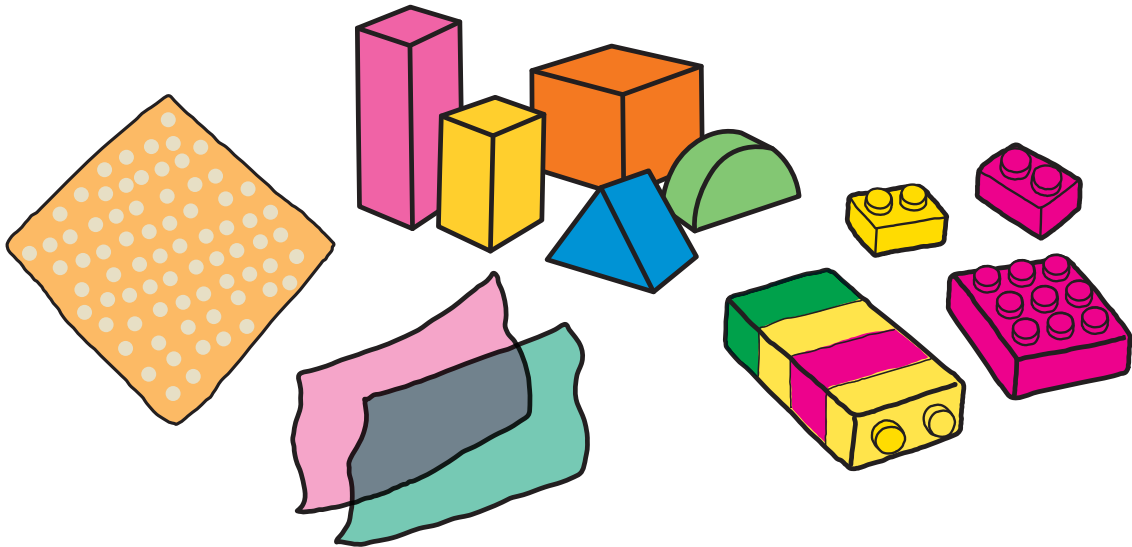

## الحيوانات والأصوات

### الأهداف :

في نهاية النشاط يُتوقع أن:

- يكرر الرضيع بعض أصوات الحيوانات.
- يستمتع الرضيع بالاستماع إلى أصوات الحيوانات.
- يميز الرضيع بين أصوات الحيوانات.

### (المهارات الحسية والشعورية)

يدقق النظر الرضيع في وإلى الصور.

### كيف تقوم بالنشاط

قم بغناء الأغنية أدناه، في أثناء تقليد حركة الحيوان أو إظهار دمىة الحيوان الورقية للرضيع، أشرك الرضيع في أدائك بكلماتك وإيماءاتك المرحلة! عند استخدام الدمى الورقية، يمكنك إظهار الجوانب الخلفية أولاً، ثم تدويرها إلى الجوانب الأمامية مثل بيكا بوا!

### الحيوانات والأصوات

(المؤلف والملحن غير معروفين)

### كلمات الأغنية:

١ . كاك كاك كاك كاك كاك كاك  
أنا بطة جميلة وحلوة وبيضة بريش جنان  
وماما أهيه كمان بتسقينني حب وحنان

بطة

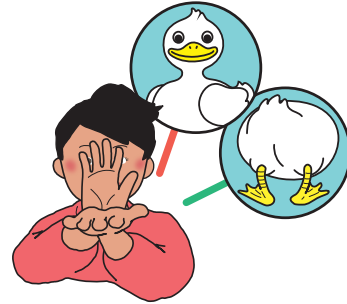

(أغنية موصى بها للبط (ص ١٩٠): "١. كواك كواك كواك (ص ١٩٠)

قطعة

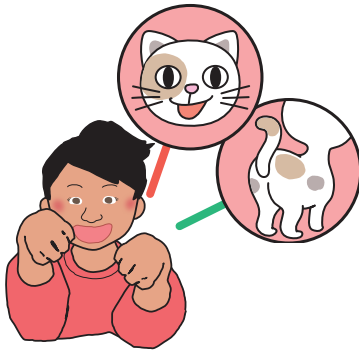

٢ . نيو نيو نيو نيو نيو نيو نيو نيو نيو نيو نيو  
أنا قطعة حلوة سياني لوني برتقاني  
وماما أهيه كمان بتسقينني حب وحنان

كلب

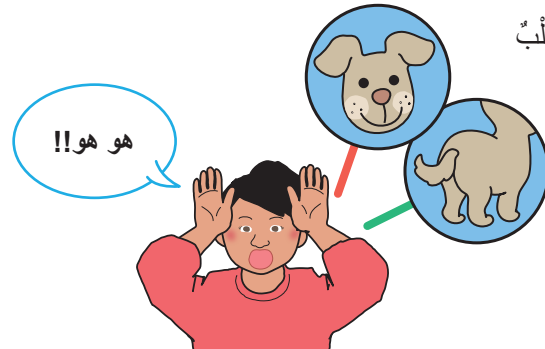

استمتع بتقليد أنواع مختلفة من الحيوانات عن طريق تغيير كلمات الأغاني كما تريد. وها هي بعض الأمثلة!

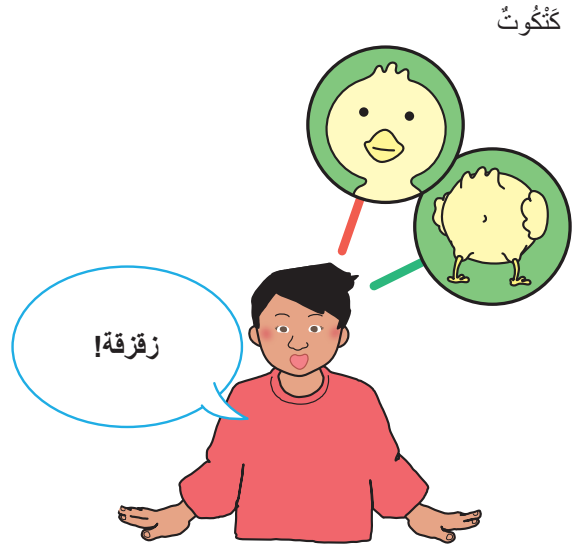
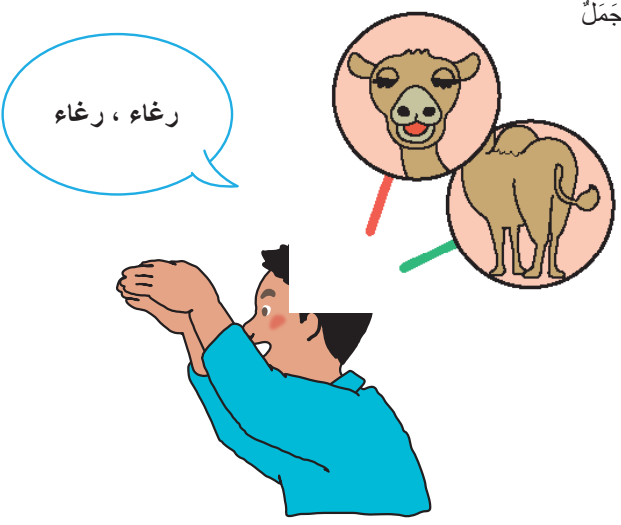

(بدلاً من الأَعْيِيَّةِ الْمُوصَى بِهَا لِلْخَيُْولِ (ص ١٩٠): "٢٠  
أَنَا عِنْدِي حِصَانٌ")  
حِصَانٌ

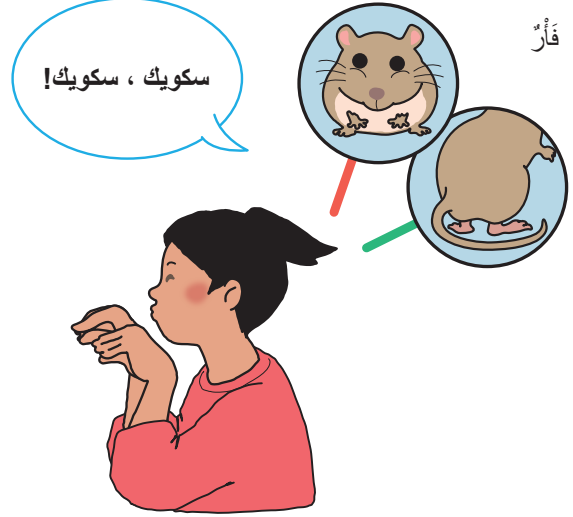
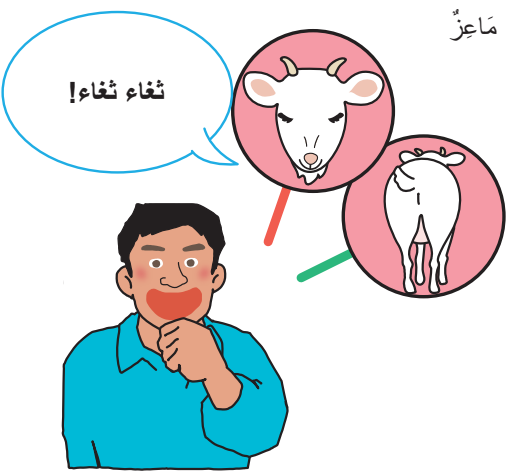

مووو مووو!



بَقْرَةٌ

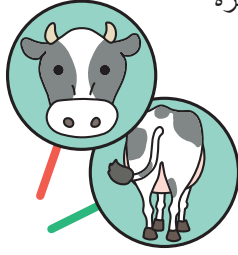

فَيْلٌ

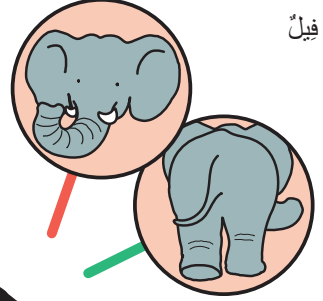

نهيم نهيم!



زئير زئير!



أَسَدٌ

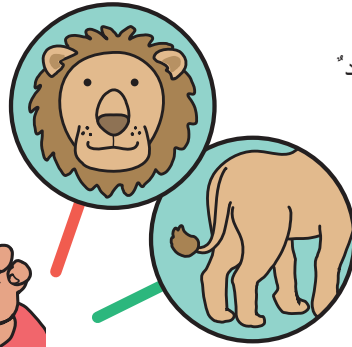

قِرْدٌ

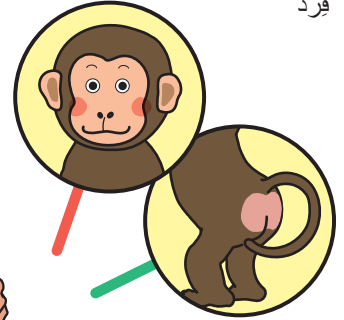

أوه أوه أوه



هادنة (بعض الإيماءات فقط)

.....

بَانَدَا

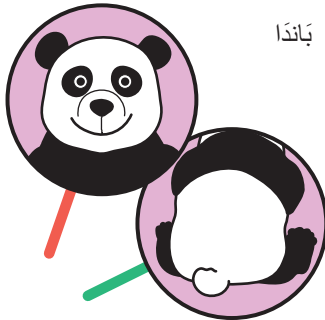





## كَيْفِيَّةُ الْإِعْدَادِ

• دُمَى وَرَقِيَّة:

المواد: ورق سميك، عصا، شريط لاصق ملون، أقلام ملونة. تأكد من أن الرسوم التوضيحية بسيطة ورمزية وكبيرة باستخدام الألوان الزاهية.

قَطْعَتَانِ مُسْتَدِيرَتَانِ سَمِيكَتَانِ مِنَ الْوَرَقِ مَعَ رَسْمِ تَوْضِيحِي لَوَجْهِ حَيَوَانٍ عَلَى قِطْعَةٍ وَاحِدَةٍ، وَرَسْمِ لَظْهِرِ الْحَيَوَانِ عَلَى ظَهْرِ الْوَرَقَةِ الْآخَرَى.

الصبق ورقتين ببعضهما باستخدام الصمغ

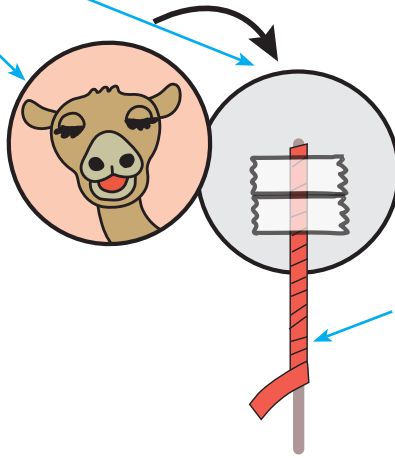

عصا مغطاة بشريط لاصق ملون

## دَعْمُ الْمَيْسَرَاتِ:

- امدح الرضيع كثيرًا عندما يفقد الإيماءات أو الكلمات، حتى لو لم تكن كاملة.
- افهم ما يحاول الرضيع قوله وادعمه للتعبير عنه باللغة من خلال السماح له بسماع الكلمات المناسبة أو إضافة الكلمات.

## الطرق على الباب (تك تك تك!)

### الأهداف :

في نهاية النشاط يُتَوَقَّع أن:

- يتعرف الرضيع على كيفية فتح وغلق النوافذ.
- يبادر الرضيع في الطرق على الباب (تك تك).
- يفتح الرضيع النوافذ ويغلقها في المنازل الورقية.

### (المهارات الحسية والشعورية)

ينتبه الرضيع وينظر جيدا إلى الصور.

### كيف تقوم بالنشاط

يقلب الرضيع بيوت الورق الملون، أو يفتح نوافذ المنزل المصنوعة من الورق المقوى، للعثور على ما بداخلها. قد يرغب في فعل الشيء نفسه لجميع المنازل، ويخبرك بما اكتشفه بالإيماءات والأصوات وحتى بالكلام! تحدث إلى الرضيع بشكل متجاوب، وشاركه سعادته وفرحه، وادعمه للتعبير عما يُريد قوله باللغة.

يمكنك عرض أداء واحد صغير وتشجعه على تقليدك:

على سبيل المثال أ: "اطرق، اطرق، اطرق!  
من هناك؟" (في أثناء طرق باب المنزل).

ب: "قطعة" (بصوت جميل)  
أ: "مرحبًا يا قطعة" (فتح النافذة).



قد يستغرق الرضيع بعض الوقت لمعرفة كيفية فتح نافذة منزل من الكرتون، لكن شجعه على تجربتها لأنها يُمكن أن ترضي فضوله في استخدام الأقفال والمفاتيح، وهو أمر شائع في هذا العمر، ويساعده على تحسين مهارات التفكير والتركيز والمهارات الحركية الدقيقة لديه.

### دعم الميسرات:

- قم بتغيير الرسومات / الصور في بعض الأحيان حتى يستطيع الرضيع الاستمتاع بالنشاط.

## كَيْفِيَّةُ الإِعْدَادِ

اجعل الرسوم التوضيحية / الصور أدناه بسيطة ورمزية.  
ضعهم على الحائط مع المنازل على مستوى عين الرضيع

- مَنزِلٌ مَصْنُوعٌ مِنَ الْوَرَقِ الْمَلُونِ  
المواد: ورق ملون، شريط لاصق شفاف، رسوم توضيحية / صور.

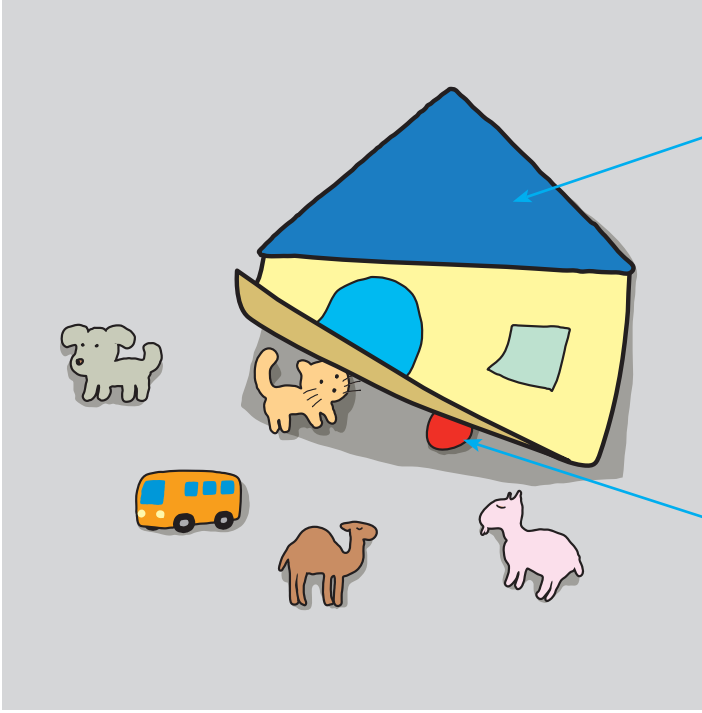

بيت مصنوع من الورق الملون  
ومغلف بالشريط اللاصق الشفاف

يوجد تحت البيت رسومات لشيء  
محبب أو مألوف للطفل مثل  
حيوانات، وسائل مواصلات،  
فواكه إلخ.

- بَيْتٌ مِنَ الْوَرَقِ الْمُقَوَّى بِقَفْلِ  
المواد: قِطْعَتَانِ مِنَ الْوَرَقِ الْمُقَوَّى (الحجم: ٢٣ \* ١٨ سم & ٢٠ \* ١٥ سم)، رسم توضيحي / صورة، قِطْعَتَانِ مِنَ الخشب،  
مجموعة من الأقفال.

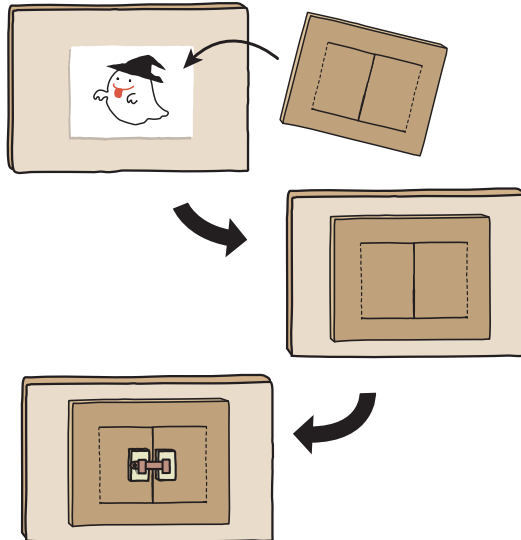

١. اصنع ثلاث قطع صغيرة  
من الورق المقوى

٢. ألصق رسماً توضيحياً على قطعة  
الورق المقوى الأكبر حجماً.

٣. ألصق القطعة الأصغر  
على القطعة الأكبر.

٤. ألصق قطعة صغيرة من الخشب  
على كل جانب من النافذة، وألصق  
القفل عليها.

## الكتب المصورة (من ١٢ حتى ٢٤ شهرًا)

### الأهداف:

من ١٢ حتى ١٨ شهرًا

في نهاية النشاط يُتوقع أن:

- يميز الرضيع بين صور الكتب المصورة بشكل أفضل (الكلب- العروسة... إلخ).
- يذكر الرضيع أسماء الأشياء المألوفة له والمحيطه به.
- يلتزم الرضيع بتعليمات الميسرة.

### (المهارات الحسية والشعورية):

يدقق الرضيع النظر في الصور.

من ١٨ حتى ٢٤ شهرًا

في نهاية النشاط يُتوقع أن:

- يتعرف الرضيع على أكبر عدد ممكن من الكلمات.
- يُفّرّق الرضيع بين الصور المختلفة.
- يشارك الرضيع الميسرة في النشاط.

### كيف تقوم بالنشاط

اقرأ الكتب المصورة الخاصة بالرضيع بينما يجلس على رجليك لتطوير ارتباطه بك.

ومع ذلك، فعند الضرورة، تقوم  
بقراءة الكتب المصورة لبعض  
الأطفال في نفس الوقت:  
فيما يلي بعض النصائح لهذه الحالة:

- ادعهم للجلوس بالقرب من بعضهم البعض أمامك.
- أظهر لهم الكتاب على مستوى أعينهم.
- في أثناء القراءة، تأكد من أن جميع الأطفال يمكنهم رؤية الكتاب وسماع صوتك.
- كن متجاوبًا مع ردود أفعالهم.

في كل الأحوال، اقرأ الكتب المصورة  
ببطء ووضوح بنغمات معبرة،  
وشارك المتعة مع الأطفال!



قَدْ تَجِدُ نُمُو الرُّضِيعِ كَمَا يَلِي:

- الإِسْتِمْتَاعُ بِرُؤْيَةِ الصُّورِ وَالِاسْتِمَاعِ إِلَى أَصْوَاتِ الكَلِمَاتِ المُرْتَبِطَةِ بِالصُّورِ. (هذا يُمكن أن يعزز مفرداته).
- أصبح قادراً تَدْرِيجِيًّا عَلَى مَعْرِفَةِ شَيْءٍ ما في الصورِ مِثْلَ تلك الَّتِي رَأَاهَا بِالْفِعْلِ فِي الوَاقِعِ.
- (عَلَى سَبِيلِ المِثَالِ: عِنْدَمَا يُسأل عن مكان وجود كلب في الصفحة، قد يشير الرُّضِيعُ بِكُلِّ سرورٍ إِلَى صورة الكلب!)
- تَدْرِيجِيًّا يُصِحِّحُ قَادِرًا عَلَى تَمْيِيزِ العنصرِ فِي الكُتُبِ بِشَكْلِ أَفْضَلِ.
- (عَلَى سَبِيلِ المِثَالِ: يُصِحِّحُ قَادِرًا عَلَى التَّمْيِيزِ بَيْنِ الكلابِ وَالقَطَطِ فِي الكُتُبِ).
- قُلِّ الأَحْرُفَ الأَخِيرَةَ فَقَطْ مِنَ الكَلِمَاتِ أَوْ انطِقِ الكَلِمَاتِ بِشَكْلِ غَيْرِ صَحِيحِ.
- (يرجى السماح لَهُ بِسَمَاعِ الكَلِمَاتِ الصَّحِيحَةِ بَعْدَ وَقْتِ قَصِيرٍ مِنْ قِيَامِهِ بِمَا وَرَدَ أَعْلَاهُ، حَتَّى يَعْرِفَ الكَلِمَاتِ الصَّحِيحَةَ وَيَتِمَّ تَشْجِيعُهُ عَلَى اسْتِخْدَامِ الكَلِمَاتِ لِلتَّوَاصُلِ).
- فِي حِوَالِي سِنِ الثَّانِيَةِ، يُصِحِّحُ الرُّضِيعُ تَدْرِيجِيًّا قَادِرًا عَلَى الإِسْتِمْتَاعِ بِالكُتُبِ المِصْوَرةِ ذاتِ القِصصِ البَسيطةِ، عَلَى وَجْهِ الخِصْوصِ، يَفْضَلُ القِصصِ المَتلِقةِ بِالحياة اليومية للرضيع.

## كَيْفِيَّةُ الإِعْدَادِ

١. الكُتُبُ المِصْوَرةُ (انظر ص ١٤٤)

٢. كُتُبُ قُمَاشٍ يَدَوِيَّةٌ

يُنصَحُ بِاسْتِخْدَامِ الكُتُبِ المِصْوَرةِ مِنَ القُمَاشِ؛ لِأَنَّهَا ناعمة وقابلة للغسل ويمكن جعلها ممتعة جدًا للأطفال الرضع، حَتَّى عِنْدَمَا لا تَحْتَوِي الكُتُبُ القُمَاشِ عَلَى كَلِمَاتٍ مَكْتُوبَةٍ عَلَيْهَا، يُمكن أن تَخْلُقَ فِرْصًا لَكَ لِتُحَدِّثَ مَعَ الطِّفْلِ بِأفكارِكَ.

إليك بعض الأفكار لجعل قراءة الكُتُبِ القُمَاشِ ممتعة!



(أ) حزر فزرا!  
الأشياء المفضلة للرُّضِيعِ  
موجودة عَلَى الصفحات،  
ومخبأة خلف شَيْءٍ ما أَوْ فِي  
الجيوب، إنه يَسْتَمْتِعُ بِالعثورِ  
عَلَى هَذِهِ الأَشْيَاءِ

## دَعْمُ المِيسِرَاتِ:

- احرص عَلَى عَدَمِ إجبار الرُّضِيعِ عَلَى حِفْظِ الأَحْرَفِ، الكَلِمَاتِ أَوْ اِكْتِسَابِ المَعْرِفَةِ، يَتَعَلَّمُ الرُّضِيعُ اللُّغَةَ وَأَشْيَاءَ عَديده مَتلِقة بِهِمْ عَنِ طَرِيقِ الإِسْتِمْتَاعِ بِالكُتُبِ المِصْوَرةِ.

ب) قَمَاشٌ يُصَدِّرُ صَوْتًا + (انظر ص ٤٤):  
تُخَيِّطُ قِطْعَةً مِنْ كَيْسِ بِلَاسْتِيكٍ أَوْ وَرَقِ سَمِيكٍ  
بِنِسْبَةِ قَلِيلَةٍ بَيْنَ قِطْعَتَيْنِ مِنَ الْقَمَاشِ، يَسْتَمْتَعُ  
الرَّضِيْعُ بِإِصْدَارِ الْأَصْوَاتِ.

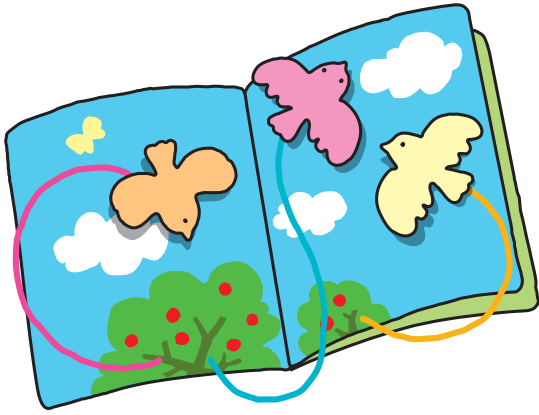
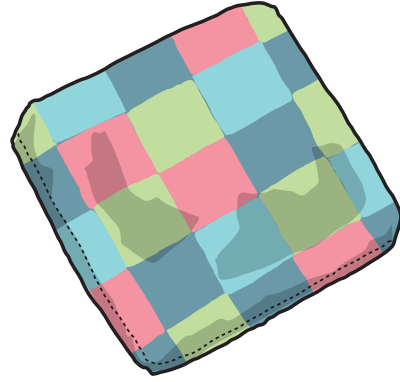

ج) أَشْيَاءٌ تَطِيرُ بِخُيُوطٍ مَرْنَةٍ:

تَوْضِعُ الْأَشْيَاءَ الَّتِي تَطِيرُ، مِثْلَ الطَّيُورِ وَالْفَرَاشَاتِ  
وَالْبَالُونَاتِ، عَلَى حَوَافِ الْخُيُوطِ أَوْ الْخَيْطِ الْمَرْنَةِ،  
وَتَوْضِعُ حَوَافِهَا الْأُخْرَى عَلَى الصَّفْحَةِ، يَسْتَمْتَعُ  
الرَّضِيْعُ بِتَحْرِيكِ الْأَشْيَاءِ كَمَا لَوْ كَانَتْ تَطِيرُ.

د) سَحَابَةٌ (سُوسْتَةٌ) الْفَمِ:

اسْتِخْدَمِ السَّحَابَةَ (السُّوسْتَةَ) كَفَمٍ لِلْحَيَوَانَاتِ، يَسْتَمْتَعُ  
الرَّضِيْعُ بِفَتْحِهِ وَإِغْلَاقِهِ، وَأَيْضًا وَضْعَ تَمَائِمِ (لَعِبَةٍ)  
الطَّعَامِ فِيهِ، يَتِمُّ وَضْعُ التَّمِيمَةِ بِاسْتِخْدَامِ لَاصِقِ فِلِيكْرُو  
عَلَى الصَّفْحَةِ.

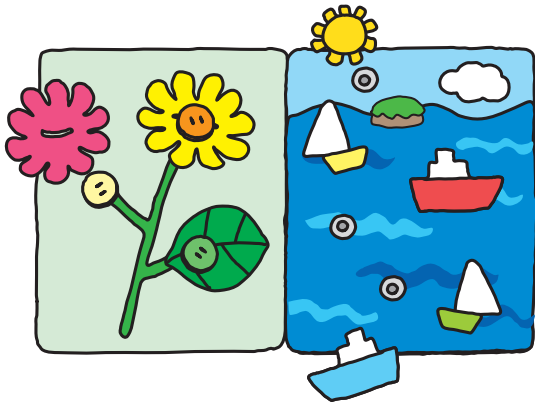
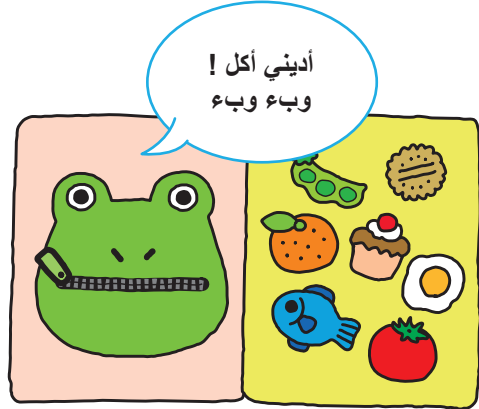

هـ) أَشْيَاءٌ يَتِمُّ وَضْعُهَا وَإِزَالَتُهَا بِاسْتِخْدَامِ الْأَزْرَةِ أَوْ

أَزْرَةِ الْكَيْسِ:

عِنْدَمَا يَكْبُرُ الرَّضِيْعُ، يُصْبِحُ تَدْرِيجِيًّا قَادِرًا عَلَى  
التَّعَامُلِ مَعَ تِلْكَ الْأَزْرَةِ وَالِاسْتِمْتَاعِ بِوَضْعِ الْأَشْيَاءِ  
وَإِزَالَتِهَا.

كُتِبَ مُصَوَّرَةً لِلرُّضْعِ  
(مُوصَىٰ بِهَا مِنْ قِبَلِ وَرَارَةِ التَّضَامِنِ الإِجْتِمَاعِيِّ)  
مِنْ ١٢ حَتَّى ١٨ شَهْرًا

اسم الكتاب	الغلاف	المخلص	لماذا تم اختيار هذا الكتاب	معلومات عن الكتاب
ألوان		يستعرض هذا الكتاب ٦ ألوان يحبهم الأطفال	ستثير الألوان اهتمام الطفل من خلال الكتاب، سيتعرف الطفل الألوان وبعض الأمثلة، من الممكن أن يلعب الأطفال مع الميسرة بالبحث عن هذه الأشياء في الطبيعة أيضا. (٣ قطع من الغزول الصوفية ملصقة بصفحة الغلاف، يمكن للميسرات / أولياء الأمور أن يوضحوا للأطفال كيفية نسجهم لعمل صغيرة).	تأليف ورسم : صافية محمد عبده ناشر: الجمعية المركزية لدور مشرفات الحضانة العنوان: ٢ ش المحطة-امبابية- الجيزة ت: ٠٢٣٧١٤١٢٣٨
طُيُورٌ وَحَيَوَانَاتٌ		يستعرض هذا الكتاب بعض الحيوانات والطيور المألوفة للأطفال من خلال صور ملونة. #حيوانات	سيسعد الأطفال عند تعرّف الحَيَوَانَاتِ المألوفة لديهم في الكتاب ومن خلال ذلك الكتاب بإمكانهم تعرّف أسمائهم والمكان الذي تعيش فيه. يمكنهم الاستماع عند تقليد أصوات الحيوانات مع أولياء الأمور / ميسرات وذلك يعزز ارتباطهم بهم.	
"صَوْتِي وَاضِحٌ"		لكل نوع من الحيوانات صوت خاص ، وفي هذا الكتاب ، ينادي الآخرون الحيوانات وتستجيب بوضوح بأصواتها الفريدة.	من خلال تعلمنا لأصوات الحيوانات، يتعلم الأطفال أن يجيبوا على الآخرين بصوت واضح، كما يستمتع الأطفال وهم يقلدون صوت الحيوانات.	تأليف : موموشو للثقافة الناشر: دار البستاني للنشر والتوزيع ISBN: ٩٧٧-٩٧٨-٠٨١-٤٥٠

اسم الكتاب	الغلاف	المُلخص	لماذا تم اختيار هذا الكتاب	معلومات عن الكتاب
الحذاء		البطة الصغيرة لم تعرف كيف ترتدي الحذاء ولهذا أصيب عندما مشى حافي القدمين ، فيما بعد ساعده أصدقاؤه وأصبح سعيدا	عندما يصبح الأطفال قادرين على المشي واستكشاف العالم بشكل أكثر نشاطاً ، يبدأون في ارتداء الأحذية. يمكن تقديم هذا الكتاب لمثل هؤلاء الأطفال. يمكن أن يساعدهم الكتاب في زيادة اهتمامهم بالأحذية ، وفهم أهمية ارتداء الأحذية في الخارج تدريجياً. (يوجد قطعة من الجلد بفتحات ملصقة بصفحة الغلاف، يمكن للأطفال أن يُمرّروا خيطاً من خلال تلك الفتحات مع أولياء الأمور / الميسرات).	الكاتب: صفية محمد عبده رسوم: صفية محمد عبده الجمعية المركزية لدور مشرفات الحضانات عنوان: ٢ ش المحطة -إمبابية- جيزة ت/٠٢٣٧١٤١٢٣٨- ٠٢٣٧١٤١٢٣٧ الفئة العمرية: من حوالي سنة ونصف
العروسة		مريم فتاة صغيرة لديها عروسة تحب الاعتناء بها واللعب بها.	الأطفال في عمر ١,٥ عام يطورون حبهم للدمى، ويريدون الاعتناء بها تماماً كما يفعل الآباء / الميسرات من أجلهم؛ لذلك يمكن أن يتعاطف الأطفال مع مريم، يمكن للوالدين / الميسرات التحدّث إلى الطفل، وربط الدمية المفضلة له بالدمية في الكتاب. (يتم إرفاق زر بصفحة الغلاف، ويمكن للأطفال اللعب بها).	



## اللعب بالرمل (من ١٢ حتى ٢٤ شهراً)

### الأهداف

من ١٢ حتى ١٨ شهراً

في نهاية النشاط يُتوقع أن:

- يتعاون الرضيع مع الميسرة في تشكيل الرمل.
- يتحسس الرضيع اشكالاً مختلفة من الرمل.
- يتعرف الرضيع على ملابس الرمل المختلفة (رطب- جاف- لين... إلخ).

### (المهارات الحسية والشعورية):

يعزز الرضيع مهاراته الحسية عن طريق معرفة مواد مختلفة.

من ١٨ حتى ٢٤ شهراً

في نهاية النشاط يُتوقع أن:

- يشكل الرضيع اشكالاً مختلفة من الرمل.
- يميز الرضيع بين ملابس الرمل المختلفة.
- يشارك الرضيع في النشاط بحيوية.

### (المهارات الحسية والشعورية):

يقوم الرضيع بالتفاعل مع الأشياء والأدوات المختلفة من حوله ويتعرف طبيعة الشيء ويطور مهاراته الحسية.



يمكنك كتابة الملاحظات عن هذا النشاط هنا  
 (مثال: ماذا تعلمنا من هذا النشاط؟- كيف كانت التجربة مع الأطفال على أرض الواقع؟-  
 كيف تفاعل الأطفال؟- كيف يمكنك تطوير النشاط?... إلخ)

## كَيْفَ تَقُومُ بِالنَّشَاطِ

اسْتُخْدِمِ الْمَاءَ بِالرَّمْلِ لِتُعْزِيزِ اللَّعِبِ!

لِمَاذَا يُعَدُّ الرَّمْلُ مُنَاسِبًا لِلْعِبِ الْأَطْفَالِ؟

- يمكن تشكيله وصنع أشكال مختلفة ← هذا يحفز إبداع الطُّفْلِ ومخيلته.
- يمكن استخدامه في صور مختلفة (رطب / جاف، لين / صلب، دافئ / بارد، ثقيل / خفيف إلخ). ← يعزز المفاهيم الحسية للطفل.
- يمكن أن يلعب الطُّفْل بمفرده، في مجموعات صَغِيرَة أو في مجموعات كبيرة مَعَ أَقْرَانِهِ.
- يمكن أن يلعب الطُّفْل بطرق مختلفة بناءً عَلَى مَسْتَوَى تَطَوُّرِهِ.
- يمكن أن يلعب الطُّفْل في هدوء أو بنشاط وفقًا لِرَغْبَتِهِ.

الرملة ناعمة جدًا



مَا هَذَا؟

دع الرضيع يعرف ما هو شكل الرمل.

يمكنك أن تسقط الرمل من يديك، وتضعه على راحة يدك، وتصنع جبلًا رمليًا وثقوبًا، وترسم على الرمل.

بمجرد أن يهتم الرضيع بالرمل، فإنه يَسْتَمْتِع بلمسه والتقاطه وإسقاطه من يده!

• رَطْبٌ وَجَافٌ:

صب الماء في الرمل بينما يَسْتَمْتِع الرضيع باللعب بالرمل الجاف

يشعر بتغيير ملمس الرمل.



- لَيِّنْ وَصَلِّبْ / يَسْتَمْتِعُ الرَّضِيعُ بِتَرْكِ عِلَامَاتِ عُلَى الرَّمْلِ!

كَّوْمِ الرَّمْلِ دُونِ النَّقْرِ عَلَيْهِ، يَجْعَلُ الرَّضِيعُ الْأَمْرَ أَكْثَرَ صَلَابَةً وَيَسْتَمْتِعُ بِتَغْيِيرِ صَلَابَةِ الرَّمَالِ. بِالْإِضَافَةِ إِلَى ذَلِكَ، يَهْتَمُّ الرَّضِيعُ بِالْعِلَامَاتِ الَّتِي صَنَعَهَا بِيَدَيْهِ عُلَى الرَّمْلِ! اصْنَعْ عِلَامَاتٍ بِاسْتِخْدَامِ أَكْوَابٍ مُخْتَلِفَةٍ.



- تَحْطِيبٌ!

اصْنَعِ الْعِدِيدَ مِنَ الْأَشْكَالِ الْمُخْتَلِفَةِ مِنَ الرَّمْلِ عُلَى شَكْلِ بُونِغٍ بِاسْتِخْدَامِ قَالِبٍ فِي حَوْضِ الرَّمْلِ وَعُلَى حَوَافِ حَوْضِ الرَّمْلِ. يَشْعُرُ الرَّضِيعُ بِالْفُضُولِ تَجَاهَهُمْ وَيَسْتَمْتِعُ بِسَحْقِهِمْ بِيَدَيْهِ وَقَدَمَيْهِ.



- الْمَشْيُ عُلَى الرَّمْلِ:

اجْعَلِ الرَّمْلَ فِي حَوْضِ الرَّمْلِ مَسْطَحًا، وَشَجِّعِ الطِّفْلَ عُلَى الْمَشْيِ عَلَيْهِ

امسك يده في أثناء المشي عند الضرورة، دع الطِّفْلَ يلاحظ آثار أقدامه أيضًا

مع نمو الرِّضِيعِ، اصْنَعْ مَنَحْدَرَاتٍ بَسِيطَةً وَحْفِرْ سَطْحِيَّةً فِي حَوْضِ الرَّمْلِ، يَمْشِي الرَّضِيعُ صَعُودًا وَهَبُوطًا عُلَى الرَّمْلِ بَيْنَمَا يَحْفَظُ عُلَى تَوَازُنِهِ



- **مُحاوَلَةُ التَّعامُلِ مَعَ الأَدوات:**  
اصنَعْ أنواعًا مختلفة من الأدوات للعب بالرمل،  
يُحاوِل الرِّضِيع اسْتِخْدامَها كَمَا يلي:  
- غرِف الرَّمْل ووضِعُه في الكوب والنقر عليه  
بالمجرِفَة.  
- نقل الرَّمْل بين الأكواب.  
- صنع رمال عَلى شكل مهلبية بقالب (لكن لا يزال  
من الصَّعب عليه أن ينجح في ذلك).  
اللعِب مَعَ الرِّضِيع وشرح كيفية اسْتِخْدام الأدوات.



إحنا بنحب اللعب بالرمل!



تفضلي

لمس الرمل حلو أوي

...



## عِنْدَمَا يَكْبُرُ الرَّضِيعُ !

في عُمرِ ٢٤ شَهْرًا أَوْ أَكْثَرَ:  
سيصبح الرُّضِيعُ قَادِرًا عَلَى الاستمتاع باللعب في المَنْزِلِ بنشاط،  
بِاسْتِخْدَامِ الرَّمْلِ مَعَ أَقْرَانِهِ وَمَعَكَ!



### دَعْمُ الْمَيْسِرَاتِ (اسْتِخْدَامُ «الْمِرْفَقِ ٣: نَصَائِحُ لِلْعِبِّ بِالرَّمْلِ» (ص ٢٥٤))

- توفير الوقت والمساحة والأدوات الكافية للعب بالرمل.
- ضع في اعتبارك حالة الرُّضِيعِ الصَّحِيَّةِ وحالة الجو.
- دع الرُّضِيعِ يرتدي قبعة لحماية من أشعة الشمس وملابس يسهل التحرك بها، تأكَّد من أن أظافره قصيرة بحيث يُمكن غسل الرمل أو أي أشياء قدرة أخرى تحت الأظافر بسهولة بعد اللعب بالرمل.
- شجع الرُّضِيعِ عَلَى الاستكشاف في حوض الرمل، واحرص عَلَى عَدَمِ مقاطعته في أثناء اللعب، وفي الوقت نفسه، كن متجاوبًا مَعَ الرُّضِيعِ وقم بحمايتهم من أي خطر.
- استخدم الكثير من الكَلِمَاتِ السهلة في أثناء اللعب بالرمل؛ حيث إنها من الممكن أن تُكوِّنَ فرصة جيدة للرضع لتحسين مرادفاتهم.
- ادمع الرُّضِيعِ لملاحظة أشياء عديدة في أثناء لعبه، استمتع بتشبيه شيء بشيء آخر مَعَ الرُّضِيعِ.
- تحدث مَعَ الرُّضِيعِ حول بعض القواعد الأساسية العمرية للعب بالرمل.

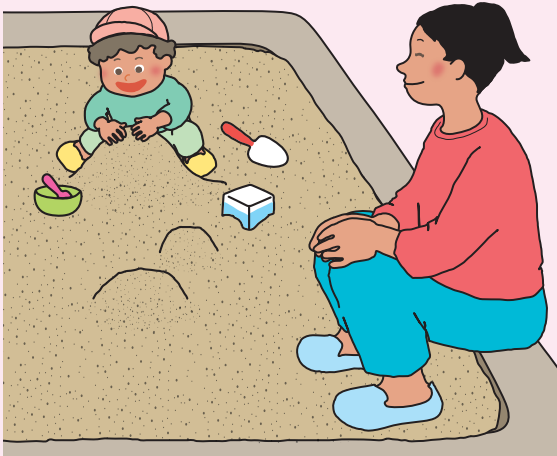

- احرص عَلَى أن تُكوِّنَ أيدي الرُّضِيعِ مغسولة جيدًا ولا يوجد رمل عالق بملابسهم.

- اشرح الأغراض التعليمية للعب بالأطفال بالرمل للوالدين لتحسين فهمهم وتعاونهم للعب بالرمل (من الجيد عقد اجتماعات للوالدين، ودعوة الأباء للعب بالرمل مَعَ الأطفال ومنشورات لهم (نصائح رقم ٤) يُمكن أن تُكوِّنَ مادة مفيدة لك!).

## كَيْفِيَّةُ الإِعْدَادِ

### ١. بِنَاءُ اللَّعْبِ بِالرَّمْلِ



مِظَلَّةُ شَمْسٍ

طاولة وكراسي

مِيَاة

#### الأدوات:

عدد كافٍ وأنواع مختلفة من المعدات بجانب حوض الرمل مُقسمة حسب أنواعها، بحيث يُمكن للأطفال اختيار الأدوات واستخدامها وإعادتها بسهولة.

#### حوض الرمل:

- يبلغ عمق حوض الرمل من ٣٠ - ٤٠ سم لتعزيز لعب الأطفال وحواف خشبية منخفضة (أو مطاطية أو أي شيء آمن) من أجل سلامتهم.
- تأكد من عدم وجود أي شيء خطير أو متسخ في حوض الرمل.
- احفر الرمل قبل اللعب لتلينه وتعريضه لأشعة الشمس والهواء من أجل التعقيم.
- بذل الجهود للحفاظ على نظافة حوض الرمل قدر الإمكان (انظر النصيحة رقم ١ في المرفق ٣ (ص ٢٥٤))
- بذل الجهود لمنع القطط والحيوانات الأخرى من دخول حوض الرمل (انظر النصيحة رقم ٢ في المرفق ٣ (ص ٢٥٦))
- أعد تعبئة الرمل في حوض الرمل عندما تصبح كمية الرمل غير كافية للأطفال للعب بها.



يوجد رسومات توضيحية لأدوات اللعب على الصناديق



يمكن نشيل القمامة والصخور من حوض الرمل باستخدام المنخل

## الغطاء:

عُط حوض الرمل عِنْد عَدَمِ الاستِخدامِ لِحمايته من فضلات الحيوانات والأوراق المتساقطة وأي نفايات أخرى. (يعد الغطاء المصنوع مِنَ القماشِ المفرغ من مادهِ البولي إيثيلينِ الأفضل، حَيْثُ إنه يسمَحُ بمرور أشعة الشمس والهواء من خلاله، فتتبخر رطوبة الرمال بسهولة).



## ٢. أدوات للعب بالرمل:

### (أ) أدوات جاهزة:

مَجَارِفُ قَصِيرَةٌ / طَوِيلَةٌ، جَرَادِلُ، أَكْوَابُ، قَوَالِبُ، غَرَابِيلُ، أَطْبَاقُ، إِرْبِيقُ مَاءٍ، عَرَبَةٌ يَدِ إلخ.



### (ب) أدوات مُعَادَ تَدْوِيرُهَا:

أكواب الزبادي، أطباق بلاستيكية، عبوات البيض إلخ.



ج) أدوات مصنوعة يدويًا من عبوات اللبن / العصير أو زجاجات بلاستيكية:  
قص وفقًا للخطوط الحمراء وغطّ الحواف المقطوعة بشريط لاصق ملون للسلامة.

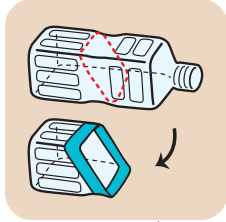
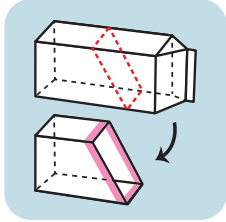

مَجْرَفَةٌ

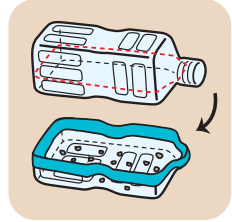
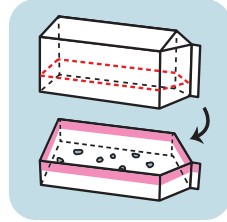

عَرَبَلٌ

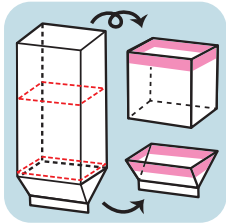

قَالِبٌ

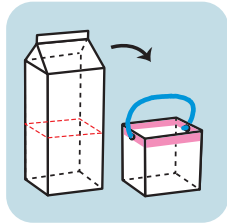
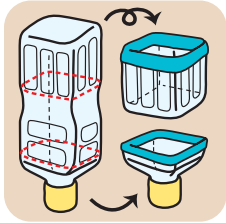
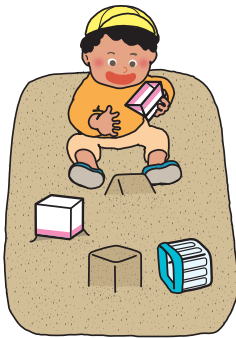

سِنَطَةٌ

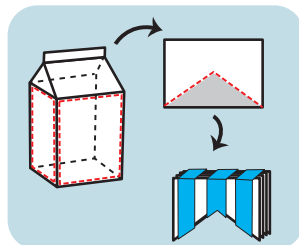
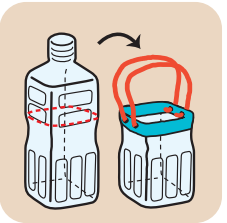

مَجْرَفَةٌ





(د) أَشْيَاءٌ مِنَ الطَّبِيعَةِ:  
أوراق شجر، ورد، أغصان الشجر، مكسرات، بذور، صخور إلخ.



٣. بِنَاءُ اللَّعِبِ بِالرَّمْلِ البَدِئِيَّةِ  
من المثالي أَنْ يَكُونَ لحوض الرمل بعض العمق فِي الأَرْضِ، ويحافظ عَلَى حوافه منخفضة؛ لأنه يتيح للأَطْفَالِ الاستمتاع بالحفر مَعَ ضمان سلامتهم. ومع ذَلِكَ، عِنْدَمَا يَكُونُ إنشاء حوض الرمل صعبًا، يُمكن أَنْ تَكُونَ الأفكار التالية بدائل جيدة!



ضع الرَّمْلَ عَلَى الأَرْضِ واستخدم الإطارات للحواف.



ضع الرَّمْلَ عَلَى الأَرْضِ واستخدم غطاء من الفينيل والإطارات للحواف.

بالإضافة إِلَى ذَلِكَ، عِنْدَمَا تكون المساحة محدودة، أو عدد الرُّضَع قليل يُمكن اسْتِخْدَام الأفكار التالية كحل بديل



إِطَارٌ

صُنْدُوقٌ رَمْلٍ



أَطْبَاقٌ



## اللعب بالماء (من ١٢ حتى ٢٤ شهرًا)

### الأهداف

من ١٢ حتى ١٨ شهرًا

في نهاية النشاط يُتوقع أن:

- يتعرف الرضيع على المواد المختلفة (وعاء- ماء- ملعقة... إلخ).
- يستخدم الرضيع الاكواب في نقل الماء من إناء إلى آخر.
- يشارك الرضيع في تأدية النشاط.

### (المهارات الحسية والشعورية):

يعزز الرضيع مهاراته الحسية عن طريق معرفة مواد مختلفة.

من ١٨ حتى ٢٤ شهرًا

في نهاية النشاط يُتوقع أن:

- يتعاون الرضيع مع أقرانه في اللعب بالماء.
- يستكشف الرضيع البيئة من حوله.
- يميز الرضيع بين الكلمات المختلفة والاصوات في أثناء اللعب.

### (المهارات الحسية والشعورية):

يقوم الرضيع بالتفاعل مع الأشياء والأدوات المختلفة من حوله ويتعرف طبيعة الشيء ويطور مهاراته الحسية.



يمكنك كتابة ملاحظات عن هذا النشاط هنا  
(مثال: ماذا تعلمنا من هذا النشاط؟- كيف كانت التجربة مع الأطفال على أرض الواقع؟-  
كيف تفاعل الأطفال؟- كيف يمكنك تطوير النشاط?... إلخ)

## كَيْفَ تَقُومُ بِالنَّشَاطِ

الماء مادة رائعة لكي يلعب بها الرضع، يغير أشكاله طوال الوقت، مما يحفز فضول الأطفال ويجعلهم متحمسين للعب به.

### • سُقُوطُ الْمَاءِ:

- اسمح للماء بالتدفق إلى الأسفل أو يسقط مثل المطر.
- يشعر الرضيع بالفضول حيال تغيير شكل الماء، فيقوم بلمسه والشعور به.



### • ماءً في حوض:

- يلاحظ الرضيع الموجات التي يصنعها عند تحريك يديه في الماء، أو يستمتع برش الماء.
- يمكن أن تساعد الأدوات البسيطة، مثل الأكواب والزجاجات والكور، الرضيع على الاستمتاع بالأنشطة ويساعد الطفل على التعود على الماء.



### • اللُّعْبُ بِالْمَاءِ بِاسْتِخْدَامِ الْأَدَوَاتِ:

- يَسْتَمْتِعُ الرَّضِيعُ بِغَرْفِ الْمَاءِ، بِإِسْقَاطِهِ فِي الْحَوْضِ، نَقْلَهُ مِنْ كُوبٍ إِلَى آخَرَ بِاسْتِخْدَامِ الْأَدَوَاتِ.



• **وَرَقُ شَجَرٍ يَطْفُو عَلَى الْمَاءِ:**  
ضَعْ وَرَقَ الشَّجَرِ عَلَى سَطْحِ الْمَاءِ وَقَمِ بِتَحْرِيكِ  
الْمِيَاهِ.

يَسْتَمْتِعُ الرَّضِيعُ بِرُؤْيَةِ الْأُورَاقِ تَتَحَرَّكُ فِي شَكْلِ  
دَائِرِيٍّ وَيُحَاوِلُ الْإِمْسَاكَ بِهِمْ.

يَمْكُنُ اسْتِخْدَامَ السِّمَكِ الْمَصْنُوعِ مِنَ الْأَطْبَاقِ الْبِلَاسْتِكِ  
الْمُسْتَعْمَلَةِ فِي هَذَا النِّشَاطِ أَيْضًا.



• **نَهْرٌ مَصْنُوعٌ مِنْ عُبُوتِ اللَّيْنِ الْمَقْطُوعَةِ  
وَالْمُتَّصِلَةِ:**

قَمِ بِصَبِّ الْمَاءِ مِنْ أَعْلَى النِّهْرِ، وَالِاسْتِمْتَاعِ  
بِرُؤْيَةِ الْمَاءِ يَسْقُطُ لِلْأَسْفَلِ.

يَمْكُنُ أَنْ تَطْفُو أَوْرَاقَ الشَّجَرِ أَوْ الْأَسْمَاكَ  
الْبِلَاسْتِكِيَّةَ عَلَى الْمَاءِ.

• **حَائِطٌ مَصْنُوعٌ مِنْ زُجَاجَاتِ الْمَاءِ الْبِلَاسْتِكِيَّةِ:**  
يَقُومُ الرَّضِيعُ بِصَبِّ مَاءٍ فِي الزُّجَاجَةِ الْمَوْجُودَةِ بِالْأَعْلَى،  
وَالِاسْتِمْتَاعِ بِتَدْفِيقِ الْمَاءِ تَدْرِيجِيًّا حَتَّى يَصِلَ إِلَى الزُّجَاجَةِ  
بِالْأَسْفَلِ.



## كَيْفِيَّةُ الإِعْدَادِ

دَعِ الأَطْفَالَ يَلْعَبُونَ عَلَى الأَرْضِ مِنَ العُشْبِ أَوْ عَلَى مَرْتَبَةِ عَلَى الأَرْضِ مِنْ أَجْلِ السَّلَامَةِ.

- أَحْوَاضٌ بِبِلَاسْتِيكِيَّةٍ ذَاتُ ارْتِفَاعَاتٍ مُنْخَفِضَةٍ
- يُمَكِّنُ اسْتِخْدَامَ الإِطَارَاتِ المَغْلُفَةِ بِشَرِيطٍ مِنَ الفِينِيلِ مِثْلَ حَوْضٍ أَيْضًا!
- أَدْوَاتٌ بِبِلَاسْتِيكِيَّةٍ (أَكْوَابٌ، أَوْعِيَّةٌ، أَوْ مَجَارِفٌ، أَوْ دَلْوٌ، أَوْ أَوَانِي مَاءٍ، إلخ).
- العُنَاصِرُ المَعَادُ تَدْوِيرُهَا وَالأَلْعَابُ المَصْنُوعَةُ يَدْوِيًا (انظر ص ١٥٢)

إليك بعض الأفكار الأخرى للألعاب المصنوعة يدويًا.

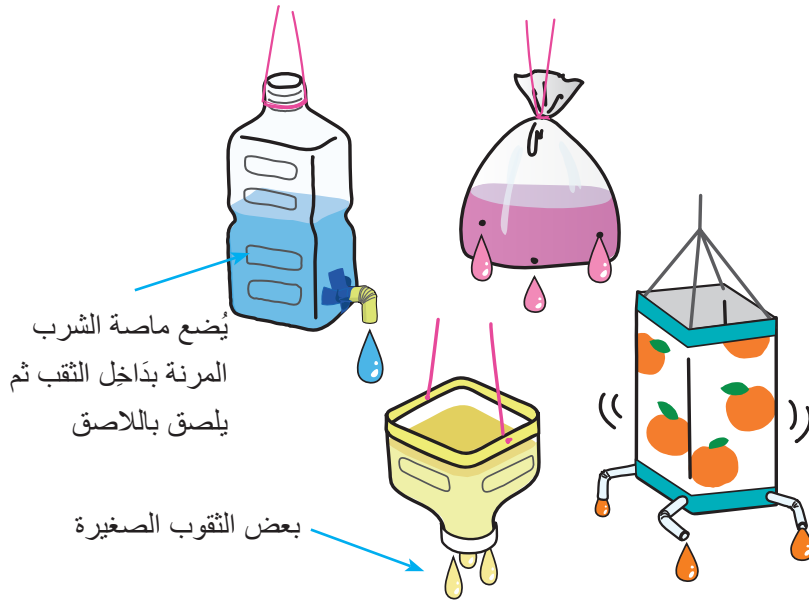
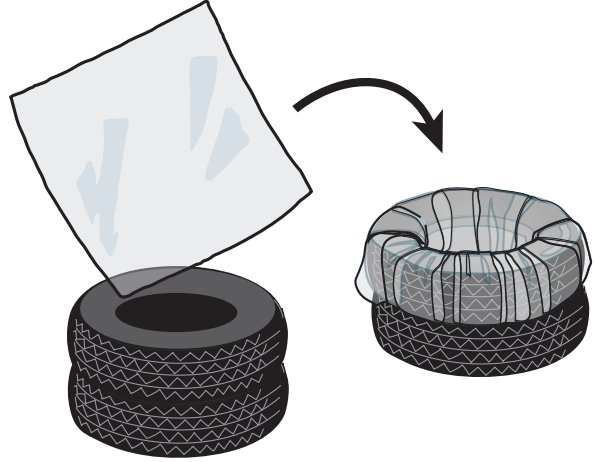

- كُورٌ بِبِلَاسْتِيكِيَّةٍ
- أَوْرَاقُ شَجَرٍ
- سَمَكَةٌ مَصْنُوعَةٌ مِنَ الأَطْبَاقِ البِلَاسْتِيكِيَّةِ

١. قطع الجزء العلوي من عبوة اللبن.
٢. قطع أربع ماصات الشرب (الشاليموه) لقطع صغيرة، نضعهم في الثقوب الموجودة في الجزء الأيمن أسفل الزجاجات.
٣. يتم تثبيت خيط رفيع كما هو موضح بالصورة.
٤. عندما يتم وضع الماء في العبوة، تتحرك ماصة الشرب (شفافة) وتجعل الماء يخرج منها.

## دَعْمُ المَيْسِرَاتِ

- استخدم الماء النظيف لهذا النشاط وتأكد من أن الرضيع لا يضعه في فمه.
- تأكد من أن الأرض ناعمة وليست زلقة، وابق دائما مع الرضيع.
- ضع في الاعتبار صحة الرضيع وحالة الجو للقيام بهذا النشاط.
- دع الرضيع يرتدي ملابس مسموحًا أن تُعَرَّضَ للبلل وقبعة / غطاء لحماية رأسه من أشعة الشمس والإصابات.
- شجع الطفل على الاستكشاف من خلال التجارب معه.
- استمتع بالتواصل مع الرضيع بكلمات بسيطة مختلفة، ادمم الأطفال ليشعروا بالمتعة في اللعب معًا.
- اشرح الأغراض التعليمية للعب بالماء للآباء لتحسين فهمهم وتعاونهم معها.

## تَقْبَلُ مَشَاعِرَهُ، وَشَجَّعَهُ عَلَى الْمُضِيِّ قُدَمَا عِنْدَمَا يَكُونُ فِي شَجَارٍ مَعَ أَقْرَانِهِ أَوْ عِنْدَمَا يَتَعَارَضُ رَأْيُهُ مَعَ تَعْلِيمَاتِ الْكِبَارِ (مِنْ ١٢ حَتَّى ٢٤ شَهْرًا)

### الأهداف

يطور الرضيع الوعي الذاتي، والاعتراف بالذات ككيان منفصل عن الآخرين، ويصبح تدريجيًا قادرًا على التحكم في مشاعره وسلوكياته، ويفكر في الآخرين. يمكن رؤية الوعي الذاتي للرضيع في سلوكه على النحو التالي:

#### مِنْ ١٢ حَتَّى ١٨ شَهْرًا

في نهاية النشاط يُتَوَقَّعُ أَنْ:

- يختار الرضيع اللعبة التي يُفضلها.
- يتقبل الرضيع الآخرين من أقرانه.
- يتعرف الرضيع على نفسه وعلى الآخرين من خلال سلوكياتهم.

#### مِنْ ١٨ حَتَّى ٢٤ شَهْرًا

في نهاية النشاط يُتَوَقَّعُ أَنْ:

- يُفَرِّقُ الرضيع بين الممتلكات الخاصة وممتلكات الغير.
- يتعرف الرضيع على الممتلكات الخاصة وممتلكات الغير.
- يتحكم الرضيع في مشاعره (خوف- قلق- حزن... إلخ).

### كَيْفَ تَقُومُ بِالنَّشَاطِ؟

يبدأ الرضيع في هذا العمر بممارسة إرادته الخاصة وعدم اتباع أفكار وتعليمات البالغين مع زيادة الوعي الذاتي لديه.

نظرًا للوضع، يرجى فهم مشاعر الرضيع ومتطلباتهم بشكل كافٍ، وتدعمهم حتى يتمكنوا من المضي قدمًا، من خلال سؤالهم عما يريدون فعله بالضبط، أو تقديم بعض الخيارات للاختيار.



بالإضافة إلى أن في عملية تحسين الوعي الذاتي يُريد الرضيع الاحتفاظ بالأشياء، الأشخاص والأماكن المفضلة لديه معه، يؤدي ذلك إلى الكثير من الخلافات مع أقرانه.

عندما تحدث خلافات بين الرضع، تفهم شعور كلا الطرفين، تحدث معهم كي يتفهم كل منهم مشاعر الآخر، وإخبارهم كيف يمكنهم أن يتواصلوا بطريقة جيدة مع بعضهم.

بهذه الطريقة، سيصبح الرضيع تدريجياً قادراً على التحكم في مشاعره، يفكر فيما يفعله، يعدل سلوكه ويفكر في الآخرين.



### دَعْمُ الْمَيْسَرَات

- كن متسقاً مع الرضيع حول ما هو صواب أو خطأ، وإظهاره له بكلمات واضحة، تعبيرات الوجه والإيماءات.
- تجنب إجباره على القيام بشيء ما باستخدام قوتك، إن لم يكن ذلك في حالة الطوارئ.

## التواصل البدني مع الميسرات

### الأهداف

في نهاية النشاط يُتوقع أن:

- يصدر الرضيع بعض الاصوات عند الحركة (بييب... إلخ).
- يُبدي الرضيع رغبته في تكرار النشاط.
- يستطيع الرضيع التحرك إلى الامام والخلف بواسطة الميسرة.

### كيف تقوم بالنشاط

• الرُّكُوبُ عَلَى الظَّهْرِ:  
تُسَبِّرُ الْمَيْسِرَةَ بِشَكْلِ إِيْقَاعِيٍّ بَيْنَمَا تَحْمَلُ  
الرَّضِيعَ عَلَى ظَهْرِهَا!

عَنِّي أَعْنِيَّةً وَفَقًّا لِإِيْقَاعِ حَرَكَاتِكَ أَيْضًا!

يمكنك أرجحة الرضيع إلى الأمام / الخلف أو إلى الجانبين والقيام بالقفز قفزات صغيرة.



يَلَا بَيْنَا!



• عَانِقُهُ وَمَيْلُهُ إِلَى الْخَلْفِ:

قف بثباتٍ مَعَ أقدامك مفتوحة بعرض الكتفين، وعانق الرضيع، بعد ذلك، أمسك الرضيع بينما تضع يديك خلف رقبته والأخرى أسفله.

مع الحفاظ على هذا الوضع، انحني ببطء وميل الرضيع نحو الأرض.

عندما يعتاد الطفل على ذلك، قم بالانحناء أكثر.



• التَّحْرُكُ مِنَ الْخَلْفِ لِلْأَمَامِ:

١. ضع الرضيع على ظهرك

٢. الميّل إلى الأمام بينما تحمل الرضيع بيديك الاثنتين، وفي أثناء قيامك بذلك، يتحرك الرضيع من خلفك إلى الأمام، تحتاج هذه الحركة إلى قوة عضلات الأطفال الرضع وقدرتهم على التوازن.

٣. عانق الرضيع

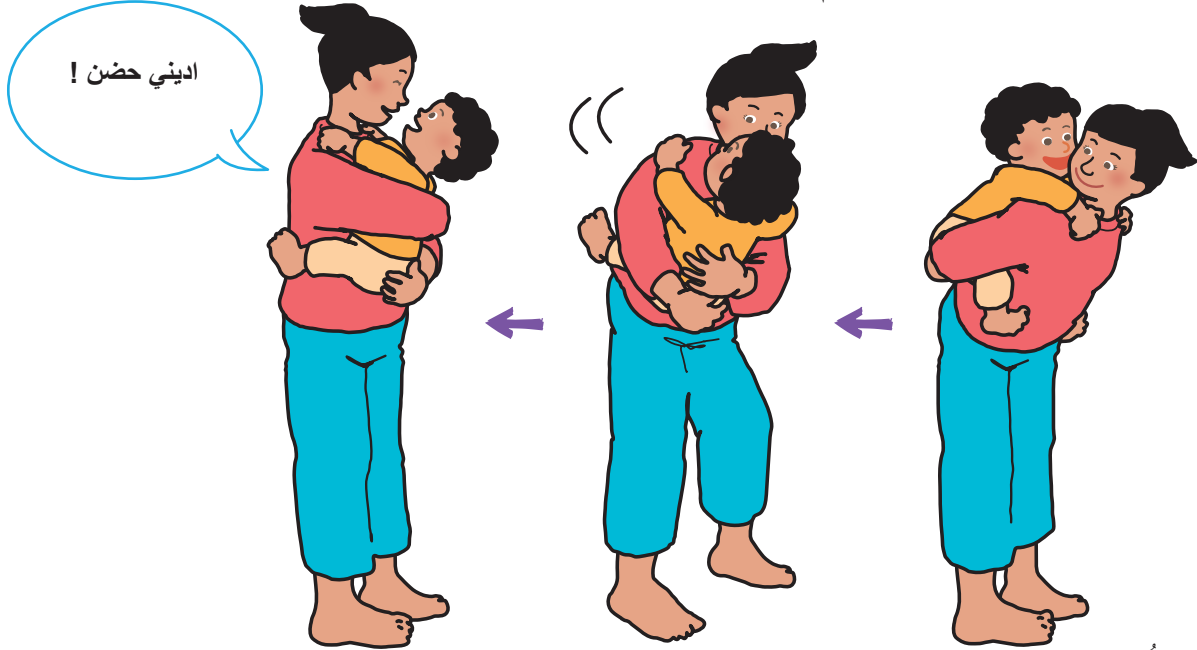

• الأَرْجَحَةُ:

١. قف خلف الرضيع وأمسك يديك أمام صدره.

٢. احملي الرضيع، وأرجحه إلى الجانبين بإيقاع، ثم التف به.

٣. غناء الأغاني وفقًا للإيقاع يُمكن أن يجعل النشاط أكثر متعة!

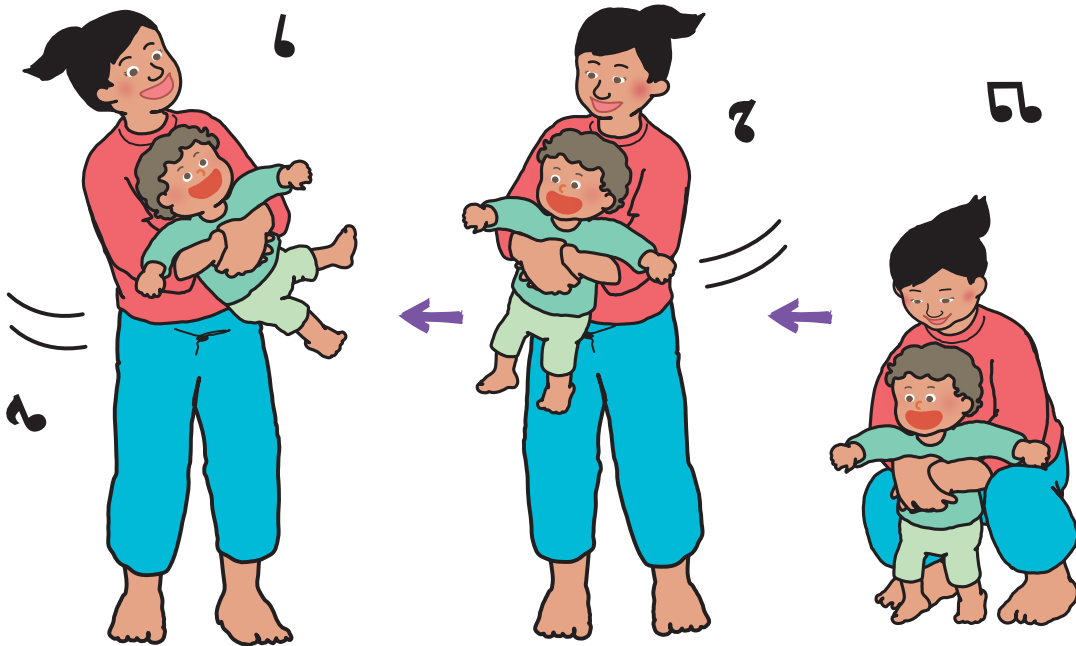

◀ دَعْمُ الْمَيْسِرَاتِ:

• قم بهذا النشاط ببطء وعناية، وتأكّد من استمتاع الرضيع بهذا النشاط.

## اللعب بالكرات

### الأهداف

في نهاية النشاط يُتوقع أن:

- يتحكم الرضيع في الإمساك بالكرة.
- يشارك الرضيع الميسرة في اللعب بالكرة.
- يتعرف الرضيع على شكل الكرة.

### كَيْفَ تَقُومُ بِالنَّشَاطِ

#### • نَحْرَجَةُ الْكُرَّةِ:

درج الكرة ببطء وعلى الفور نحو الرضيع، بينما تقول له إن الكرة قادمة، عندمَا يستلم الرضيع الكرة، امدحه، وشجعه على دحرجتها للوراء، يُمكن لمثل هذا اللعب أن يعزز التنسيق بين اليد والعين والمهارات الحركية بما في ذلك التحكم في الأصابع واليدين وتوازن الجسم كله وخفة الحركة.



- رَمِي الْكُرَّةَ إِلَى الْأَمَامِ فِي أَثْنَاءِ الْوُقُوفِ:  
عندمَا يعتاد الرضيع على دحرجة الكرة، شجعه على رميها ويده تحت مستوى كتفه، بعد هذا أسهل من رمي الكرة ويده فوق مستوى كتفه، بالإضافة إلى أن تدرج الكرة لتلمس القدم بشكل بطيء يعد أقل رعباً من شيء يطير بسرعه إليه.

كلما يتطور الرضيع، تستطيع أن تجعل المسافة بينك وبين الرضيع أطول.

- يَلْتَقِطُ الرَّضِيعُ كُرَّةً مُتَدَخِّرَجَةً عَلَى لُوحٍ مُنْزَلِقٍ:

قم بدحرجة كُرَّةٍ من الجانب العلوي للوح ويستقبلها الرضيع من الجانب السفلي.

يَسْتَمْتِعُ الطِّفْلُ بِمُتَابَعَةِ الكُرَّةِ بِعَيْنَيْهِ وَبِالتَّقَاطِهَا، يَسَاعِدُهُ ذَلِكَ عَلَى أَنْ يَكُونَ قَادِرًا عَلَى تَقْدِيرِ حَرَكَةِ الكُرَّةِ وَتَحْرِيكِ جِسْمِهِ وَفَقًّا لِذَلِكَ.

وَفَقًّا لِلتَّطَوُّرِ، يَمْشِي الطِّفْلُ لِتَمْرِيرِ الكُرَّةِ إِلَيْكَ، أَوْ دَحْرَجَتِهَا بِنَفْسِهِ.



### كَيْفِيَّةُ الإِعْدَادِ

- الكُرَاتُ الكَبِيرَةُ وَالخَفِيفَةُ وَالنَّاعِمَةُ (تعتبر الكرات الصغيرة أكثر صعوبة في هذا النشاط)
- كرات مصنوعة من الجرائد والجوارب والقفازات.

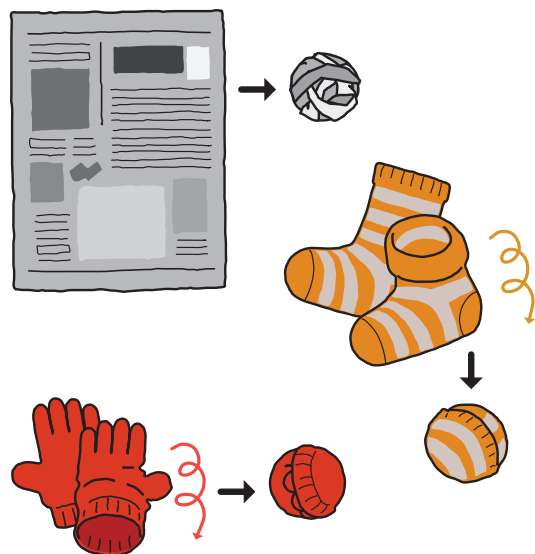

### دَعْمُ المَيْسَرَاتِ

- تحضير مساحة كافية وأمنة للرضيع لكي يستمتع الرضيع بالنشاط.

## اللعب بالقماش

### الأهداف

في نهاية النشاط يُتوقع أن:

- يتعاون الرضيع مع أقرانه في أثناء اللعب بالقماش.
- يتعرف الرضيع على ملامس الاقمشة.
- يقفز الرضيع لاعلى في أثناء النشاط.

### (المهارات الحسية والشعورية)

يعزز الرضيع مهاراته الحسية من خلال التعرض لمواد مختلفة.

### كَيْفَ تَقُومُ بِالنَّشَاطِ

١. اللَّعْبُ بِقِطْعٍ كَثِيرَةٍ مِنْ قُمَاشِ الْأُورْجَانِزَا (التُّول):  
قم بإلقاء قطع كثيرة وملونة من قماش الاورجانزا في الهواء، يسعد الأطفال لرؤية قطع القماش تطير في الهواء وسقوطها ببطء.  
يحرك الرضيع جسمه كثيراً بينما يُحاول الإمساك بهم، يمشي الرضيع في الأرجاء.  
وعندما يمسك بقطع القماش يستمتع بإلقائهم في الهواء مرة أخرى مثلك.  
طبيعة قماش الأورجانزا يحفز فضوله ويساعده على تحسين مهاراته الحسية.



### [أشكال أخرى]

يمكن استخدام قطع القماش في لعبة حزر فزرا! «لعبة الغميضة»

٢. اللَّعْبُ بِقِطْعِ كَبِيرَةٍ مِنَ الْقُمَاشِ:  
١. أُمْسِكْ حَوَافَّ قِطْعَةِ الْقُمَاشِ بِمُسَاعَدَةِ مَيَسَّرَةٍ  
أُخْرَى فَوْقَ بَعْضِ الْأَطْفَالِ.

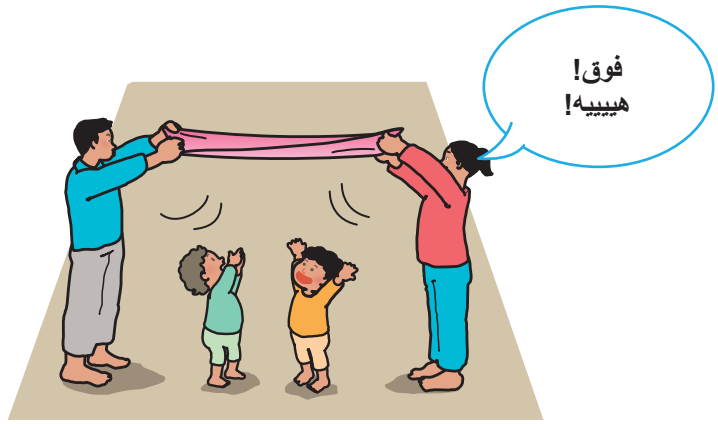

تحت...  
وطوا أكثر...

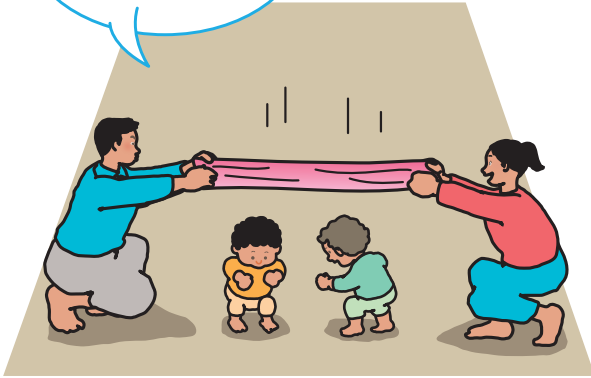

٢. حرك القماش لأعلى ولأسفل ببطء، شجع الأطفال على عمل وضع القرفصاء عندما تكون قطعة القماش منخفضة والوقوف عند رفع القماش!

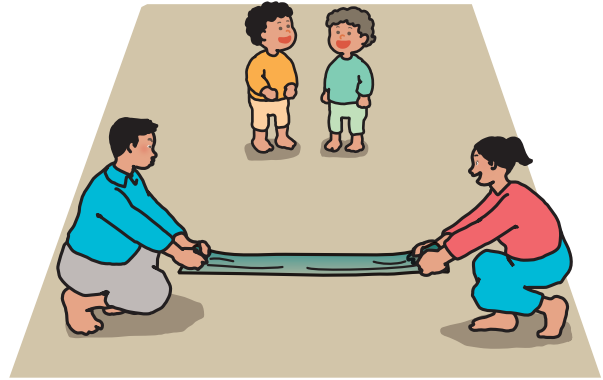

٣. الْمُرُورُ مِنْ خِلَالِهَا!  
١. أُمْسِكْ حَوَافَّ قِطْعَةِ الْقُمَاشِ بِمُسَاعَدَةِ مَيَسَّرَةٍ أُخْرَى مَعَ  
وَضْعِهَا عَلَى الْأَرْضِ.

يلا! تقدر  
تعدوا من خلالها؟

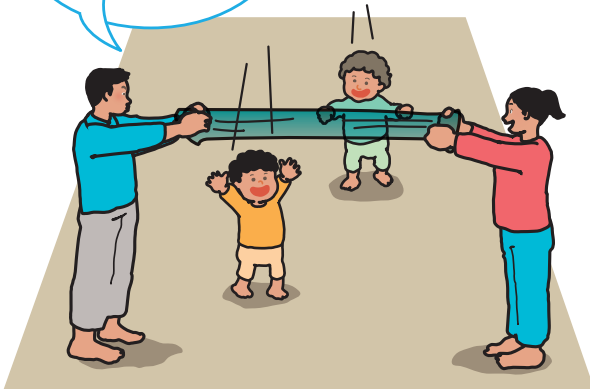

٢. شَجِّعِ الْأَطْفَالَ عَلَى الْمُرُورِ مِنْ تَحْتِ الْقُمَاشِ فِي أَثْنَاءِ رَفْعِ الْقُمَاشِ!

يمكنك غناء الأغاني وتحريك القماش وفقًا للإيقاع! يَسْتَمْتِعُ الرُّضِيعُ بِالشُّعُورِ بِالرِّيَّاحِ الَّتِي يَصْنَعُهَا الْقُمَاشُ، وَرُؤْيَا حَرَكَةِ الْقُمَاشِ الَّتِي يُمَكِّنُ أَنْ تَعَزِّزَ مَهَارَاتِهِ الْحَسَبِيَّةَ.

### دَعْمُ الْمَيَسَّرَاتِ:

- قم بتحضير مساحة كافية وأمنة حتى يستمتع الأطفال الرضع بهذا النشاط.

### كَيْفِيَّةُ الْإِعْدَادِ:

قطع كثيرة من قماش الأورجانزا / التول (ينصح به لوزنه الخفيف، نحافته، نعومته، وأن بإمكانك أن ترى من خلاله وألوانه).  
قطعة كبيرة من القماش.

## اللعب بالحلقات!

### الأهداف

في نهاية النشاط يُتوقع أن:

- يفك الرضيع الحلقات ويعيد تركيبها مرة أخرى.
- يبادر الرضيع في وضع الحلقات داخل العمود.
- يتعرف الرضيع على احجام الحلقات المختلفة.

### كَيْفَ تَقُومُ بِالنَّشَاطِ

#### ١. بِاسْتِخْدَامِ حَلَقَاتٍ صَغِيرَةٍ

مرور الحلقات من خلال العمود:

يسمك الرضيع بالحلقة، يمشي حتّى العمود، ويمرر الحلقة من خلال العمود. امدحه كثيرًا عندمَا ينجح في ذلك، وضع حلقة أخرى لتكتمل النشاط. يشجع هَذَا النشاط الرضيع عَلَى السير ويجعله يَشْعُرُ بِالْإِنْجَازِ.



#### ٢. بِاسْتِخْدَامِ حَلَقَاتٍ كَبِيرَةٍ

مُرُورُ الحَلَقَاتِ / الأَطْوَاقِ مِنْ خِلَالِ جِسْمِهِ: يقف الرضيع وتمرر الحلقات / الأطواق من خلاله، من رأسه حتّى الأَرْضِ. يَسْتَمْتِعُ الرضيع بِمُرُورِ الحَلَقَاتِ، بينما يتعلم كيف يحافظ عَلَى تَوَازُنِهِ حَتَّى يَظَلَّ وَاقْفًا.



• **الإمساك بِالْحَلْقَةِ وَتَحْرِيكُهَا عَلَى الْأَرْضِ:**  
يستلقي الرضيع بظهره على الأرض، ويمسك بالحلقة بقوة بيديه الاثنتين.

تمسك بالناحية الأخرى من الحلقة، وتسحبها ببطء حتى ينزلق الرضيع على الأرض.

بينما تسحبه، يرفع الرضيع ساقيه إلى أعلى مع ثني الركبتين، يُمكن أن يُساعد هذا الرضيع على تقوية عضلات اليدين والذراعين.

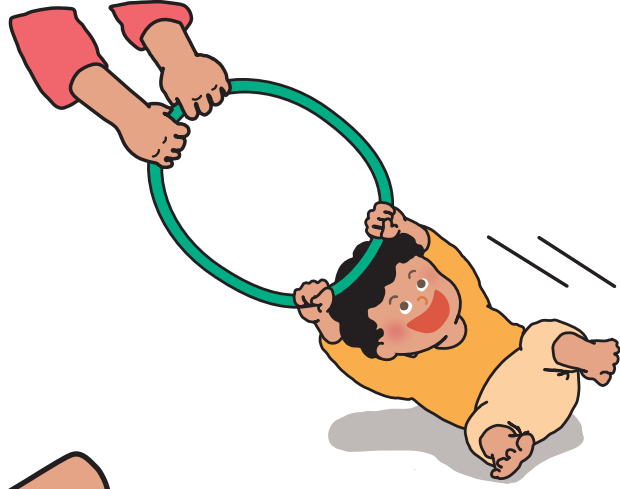

• **الزحف والمُرور من خلال الحلقة:**  
أمسك بالحلقة، حتى تكون رأسية على الأرض، ويمر الرضيع منها عن طريق الزحف، يُمكن للرضيع تحسين قوة ذراعيه وتصوره لجسمه والمساحات المحيطة به.



### كَيْفِيَّةُ الإِعْدَادِ

المواد: أنبوب مطاطي (طوله حوالي ٥٠ سم للحلقات الصغيرة وحوالي ١٢٠ سم للحلقات الكبيرة)، جرائد، شريط لاصق ملون.

قم بلف الجريدة لتشكيل شكل أسطواني وضعها داخل الأنبوب المطاطي، ولف الأنبوب باستخدام الشريط اللاصق الملون.

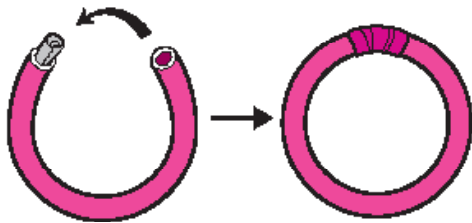

### دَعْمُ المَيْسِرَاتِ:

- تفاعل مع الرضيع في أثناء الأنشطة، حتى يستمتع بها.
- بينما تتأكد من سلامة الطفل دائماً.

## الرسم

## الأهداف

في نهاية النشاط يُتوقع أن:

- يرسم الرضيع خطوطا عشوائية بالالوان.
- يُفرق الرضيع بين الالوان الاساسية.
- يمارس الرضيع رسم الاشكال بالالوان الاساسية.

## (المهارات الحسية والشعورية):

يستكشف الرضيع البيئة المحيطة به بنشاط.

## كيف تقوم بالنشاط

دع الرضيع يمسك ويحرك قلم تلوين على ورقة على طاولة.

في هذه المرحلة من التطوير، يُقترح لون واحد في وقت واحد للرسم لأنه بهذه الطريقة يمكنه التركيز على الرسم نفسه، بدلاً من استخدام ألوان مختلفة.

وفر له مساحة ووقتاً كافيين حتى يتمكن من الاستمتاع بهذا النشاط حتى يرضى.

وذلك لأن أهم شيء بالنسبة للرضيع في هذا النشاط في هذا العمر هو أن يعرف متعة الرسم.



- ورقة كبيرة على الأرض أو على الحائط: يمكن أن تكون مثل هذه البيئة تغييراً كبيراً للرضيع، وتشجعه على الرسم بشكل أكثر نشاطاً.

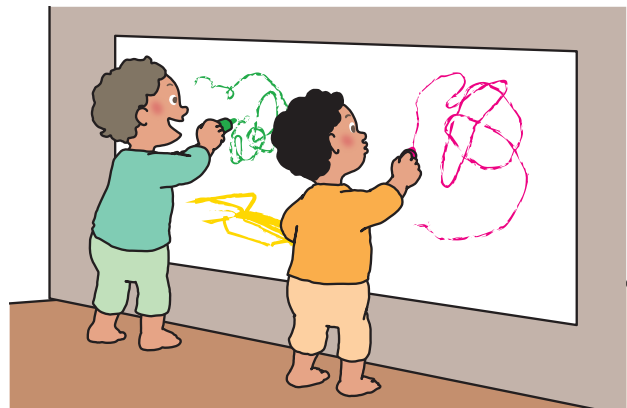



- على صندوق من الورق المقوى:  
الرسم على شيء ثلاثي الأبعاد يُمكن أن يثير  
فضول الطفل.

يمكن تحفيز الأطفال مع بعضهم البعض عند  
الرسم مع أقرانهم.



- على الورق مع بعض التصميمات (مثل التَّقْوِيم وَوَرَقِ التَّغْلِيفِ):  
يهتم الرّضيع بالصور أو الحروف أو الأرقام على الورق ويستمتع  
بالرسم عليها أو حولها.



### دَعْمُ الْمَيَسَّرَاتِ

- احرص على ألا يضع الرضيع القلم / قلم التلوين في فمه.
- شجّع الرضيع على الاستمتاع بالرسم بدلا من محاولة وضع معاني لرسوماتهم.

### كَيْفِيَّةُ الْإِعْدَادِ

- وَرَقَةٌ (ينصح باستخدام ورقة بيضاء حتى يستطيع الرضيع رؤية ما يرسمه بوضوح، ومع ذلك، يُمكن استخدام الورق ذي الألوان الأخرى أو به بعض التصميمات أيضاً لتحسين تجاربهم).
- أَقْلَامُ تَلْوِينٍ، أَقْلَامُ تَلْوِينٍ قَابِلَةٌ لِلْمَسْحِ (ينصح باستخدامها لأن الأطفال الرضع الذين ليس لديهم قوة كبيرة للتحكم في أيديهم يمكنهم رسم خطوط واضحة؛ فإن الإمساك بشيء سميك يعد أسهل على الرضيع).

## صُورَةٌ مُقَرَّبَةٌ! لِتَطَوُّرِ الرُّضْعِ: الرَّسْمُ

فِي عُمُرِ ١٢ حَتَّى ٢٤ شَهْرًا تَقْرِيبًا، يُطَوِّرُ الرُّضْعُ مَهَارَاتِهِ فِي الرَّسْمِ كَمَا هُوَ مُوَضَّحٌ أَدْنَاهُ.



فِي عُمُرِ ١٢ شَهْرًا تَقْرِيبًا:  
قَدْ بَسَنَمَتِ الرُّضْعُ بِالضَّغْطِ عَلَى الْوَرَقَةِ بِقَلَمِ  
تَلْوِينٍ وَوَضَعَ نِقَاطَ عَلَيَّهَا بِتَحْرِيكِ ذِرَاعِهِ  
لِأَعْلَى وَلِأَسْفَلِ.

بَعْدَ ذَلِكَ، سَوْفَ يُصْبِحُ تَدْرِيجِيًّا قَادِرًا عَلَى  
تَحْرِيكِ ذِرَاعِيهِ مِنَ الْمَرْفِقَيْنِ وَرَسْمِ خُطُوطٍ  
أَطُولَ مِنْ جَانِبٍ إِلَى آخَرَ.

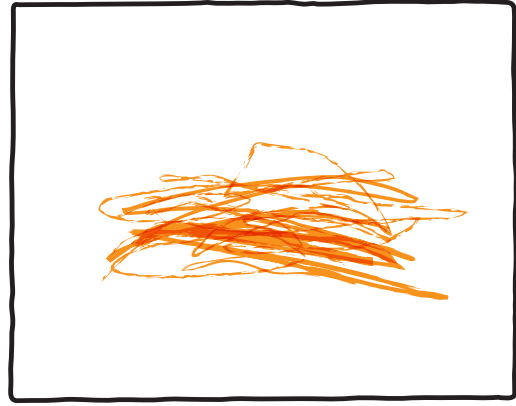

عِنْدَهَا سَوْفَ يُصْبِحُ قَادِرًا عَلَى رَسْمِ خُطُوطٍ  
رَاسِيَةً أَيْضًا

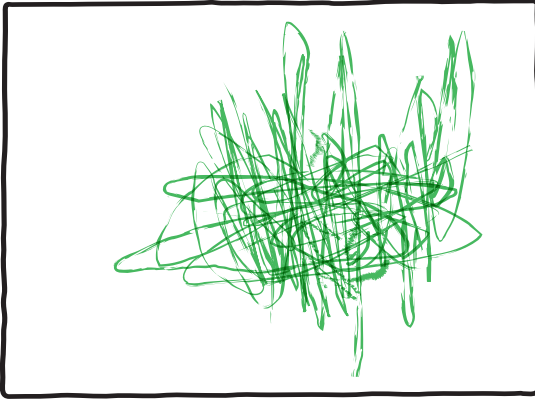

فِي عُمُرِ ١٨ حَتَّى ٢٤ شَهْرًا:  
يُصْبِحُ الطِّفْلُ قَادِرًا عَلَى تَحْرِيكِ الذَّرَاعَيْنِ  
بِالْكَامِلِ بِطَرِيقَةٍ أَكْثَرَ تَنْسِيفًا، بِاسْتِخْدَامِ  
الْمَرْفِقَيْنِ وَالْكَتِفَيْنِ، وَهَذَا يَنْتِجُ لَهُ رَسْمَ خُطُوطٍ  
مَنْحِيَّةٍ مُسْتَمِرَّةٍ كَبِيرَةٍ.

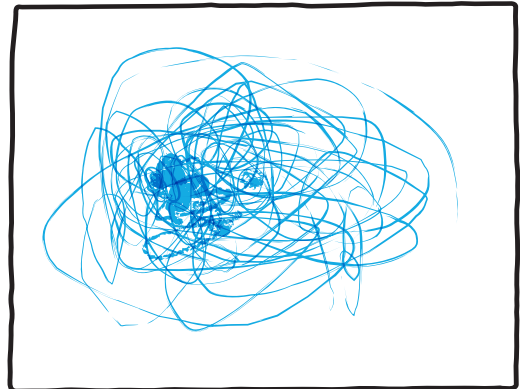

## أَفْطَعُ وَالأَعْبُ بِالْوَرَقِ

### الأهداف

في نهاية النشاط يُتَوَقَّعُ أن:

- يقطع الرضيع الورق باستخدام يديه.
- يعرف الرضيع شكل الورق.
- يشارك الرضيع الميسرة في عمل أشكال باستخدام الورق.

### (المهارات الحسية والشعورية):

يعزز الرضيع مهاراته الحسية عن طريق معرفة مواد مختلفة.

### كَيْفَ تَقُومُ بِالنَّشَاطِ

قم بتمزيق الورق للرضيع في أثناء إصدار بعض الأصوات المرتفعة والإيماءات. قم بقطع جزء صغير من حافة الورقة وقم بتمريرها له، من خلال هذا القطع، يمكنه تمزيق الورق بسهولة نسبيًا.

في هذا النشاط، يستمتع الرضيع بتغيير أشكال الورق، والصوت الذي يصدره، والشعور الذي يشعر به عند تمزيقه، هذا يعد مهما لتعزيز مهاراته الحسية

بالإضافة إلى ذلك، سيصبح الرضيع تدريجيًا قادرًا على وضع قوة أكثر في أصابعه ويستطيع تمزيق أجزاء صغيرة من الورق، علاوة على ذلك، سوف يكون قادرًا على لف كلتا يديه بطرق معاكسة لتمزيق الورق، بدلاً من مجرد سحبها إلى اليمين واليسار. كل هذا يعد تطويرًا لمهاراته الحركية الدقيقة



• **صُنْعُ كُرَّةٍ مِنَ الْوَرَقِ:**  
كوم بعض الْوَرَق لتصنع كرة، واللعب بها  
مَعَ الرَّضِيع.

فَعَلَى سَبِيلِ الْمَثَالِ: يُمَكِّنُ أَنْ تَسْلَمَ الْكُرَّةَ لَهُ  
وَتَسْتَلِمَهَا مِنْهُ، تَرْمِي لَهُ الْكُرَّةَ وَتَلْتَقِطُهَا أَوْ  
تَضَعُهَا عَلَى رَأْسِكَ.



• **قَطْعُ مِنَ الْوَرَقِ الْمُنْتَظَّيَرِ:**  
اجمع قطعًا صغيرة من الورق وضعها  
على يديك وانفخها .  
الرضيع يحاول أن يفعل الشيء نفسه.



• **اصْنَعِ ثُقْبًا فِي الْوَرَقَةِ:**  
قم بعمل فتحة / ثقب في الورقة وأظهر منها  
وجهك / عينيك حتَّى تضحك الرَّضِيع.

فِيُحَاوِلُ الرَّضِيعُ تَقْلِيدَكَ!!



- تَشْبَهُ قِطْعًا مِنَ الْوَرَقِ بِشَيْءٍ مَا:  
اصنع أشكالاً من قطع الورق والعب بها مع  
الرّضيع.

فعلى سبيل المثال: يُمكن قِطْعَة مِنَ الْوَرَقِ  
أَنْ تُكُونَ مِنْظَرًا (عند لفه)، طَعْمِيَّةً (عند  
تَكْوِيمِهَا)، رَغِيفَ عَيْشٍ (عند طَيِّهَا)، لِحَافًا  
(عند بَسْطِهَا) الخ.



- ضَعِ قِطْعًا مِنَ الْوَرَقِ فِي صُنْدُوقٍ:  
يَسْتَمْتِعُ الرَّضِيعُ بِوَضْعِ قِطْعِ مِنَ الْوَرَقِ فِي  
الصُّنْدُوقِ وَإِخْرَاجِهَا مَرَّةً أُخْرَى.

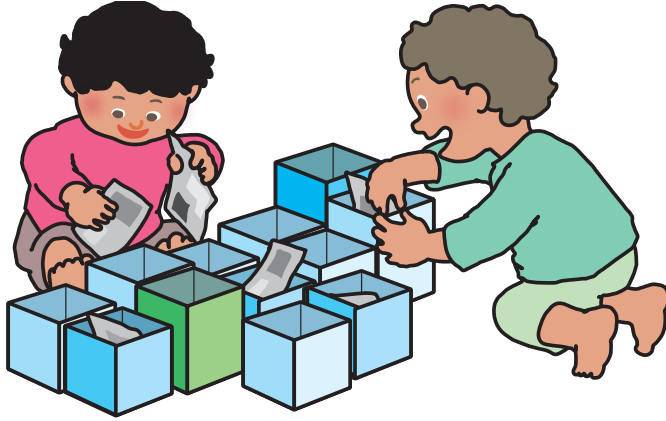

- رَمِي قِطْعَ مِنَ الْوَرَقِ فِي الْهَوَاءِ:

ارمي قِطْعًا مِنَ الْوَرَقِ فِي الْهَوَاءِ، يَسْتَمْتِعُ  
الرّضيعُ بِرُؤْيَةِ الْوَرَقِ يَتَسَاقَطُ، وَالزَّحْفِ فِي  
بَحْرِ مِنَ الْوَرَقِ بِجَسْمِهِ كُلِّهِ.  
يَسْمَحُ هَذَا النُّوعُ مِنَ اللَّعْبِ الْفَوْضُوِيِّ  
لِلرّضِيعِ بِأَنْ يَكُونَ نَشِيطًا وَيُمْكِنُ أَنْ يَشْجَعَ  
عَلَى طَرِيقَةِ تَفْكِيرٍ أَكْثَرَ إِبْدَاعًا وَخَيَالًا.



• الترتيب:  
شجع الرضيع على وضع قطع الورق في كيس بلاستيكي كبير، بينما تحركه كالمسكة وتقول «أنا سمكة جائعة! أعطني بعض الطعام! شكرًا. هم إنه لذيذ» إلخ.

أديني أكل!  
همم همم همم



### دعم الميسرات:

• احرص على ألا يضع الرضيع الورق في فمه، أو يسقط عن طريق الوقوف على الورق.

### كيفية الإعداد:

• ورق (جراند، ورق تغليف، ورق مجلات، مناديل ورقية وغيرها)، عبوات لبن وكيس بلاستيك كبير.

## يَدْخُلُ وَيَخْرُجُ مِنَ الصَّنَادِقِ

### الأهداف

في نهاية النشاط يُتَوَقَّعُ أن:

- يتعرف الرضيع على مفهوم "داخل وخارج".
- يتخطى الرضيع حواف الصندوق بواسطة الميسرة.
- يبادر الرضيع في أداء النشاط.

### كَيْفَ تَقُومُ بِالنَّشَاطِ

يُمسِكُ الرَّضِيعُ بِحَوَافِ الصَّنَدُوقِ، وَيَتَخَطَّى الحَوَافِ وَيَدْخُلُ الصَّنَدُوقِ.  
قَدْ يَسْتَمْتِعُ بِالتَّوَاجُدِ فِي الصَّنَدُوقِ كَمَا لَوْ كَانَ مُسْتَرَحِيًا فِي الحَمَامِ.

ثُمَّ يَخْرُجُ مِنَ الصَّنَدُوقِ، وَقَدْ يَسْتَمْتِعُ بِالدَّخُولِ وَالخُرُوجِ مِنَ الصَّنَادِقِ بِشَكْلِ مُتَكَرِّرٍ.

فِي هَذَا النِّشَاطِ، يَنْقَلُ الرَّضِيعُ وَزَنَهُ مِنْ قَدَمِ إِلَى الأُخْرَى، مِمَّا يَسَاعِدُهُ عَلَى تَعَلُّمِ كَيْفِيَةِ الحِفَافِ عَلَى التَّوَازَنِ، بِالإِضَافَةِ إِلَى ذَلِكَ، يُمْكِنُهُ تَحْسِينُ تَصَوُّرِ الجِسْمِ وَالأَمَاقِنِ المُحِيطَةِ.



[أَشْكَالٌ أُخْرَى] عِنْدَمَا تَكُونُ الصَّنَادِقُ قَوِيَةً بِمَا فِيهِ الكِفَايَةُ، يُمَكِّنُ وَضْعَهَا رَأْسًا عَلَى عَقْبِهَا وَاسْتِخْدَامَهَا لِلرَّضِيعِ لِلصُّعُودِ وَالنُّزُولِ.

## كَيْفِيَّةُ الإِعْدَادِ

- صُنْدُوقٌ كَرْتُونٌ مُغَطَّى بِقَمَاشِ اللَّحَافِ (انظر +ص)

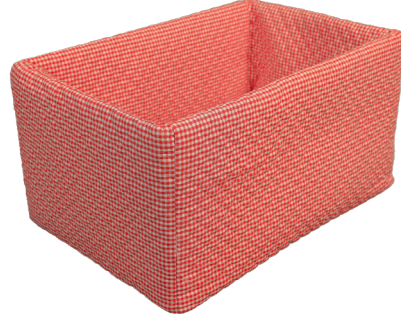

### ٣ صَنَادِيْقُ مُتَّصِلَةٌ

المواد: ثلاثة صناديق من الكرتون بأحجام مختلفة، ورق، قماش، خيط مطاط.



٢. غَطِّ دَاخِلَ وَخَارِجَ الصَّنَدِيقِ بِوَرَقٍ وَقَمَاشٍ.



١. قَوِّ الصَّنَادِيْقِ بِاسْتِخْدَامِ الشَّرِيْطِ اللَّاصِقِ



٤. يُمَكِّنُ وَضْعَ الصَّنَادِيْقِ دَاخِلَ بَعْضِهَا عِنْدَمَا لَا تَكُونُ مُسْتَعْمَلَةً.



٣. اصْنَعْ فَتْحَتَيْنِ عَلَى كُلِّ جَانِبٍ مِنَ الْجَوَانِبِ الأَرْبَعَةِ لِلصَّنَادِيْقِ بِجَانِبِ بَعْضِهَا الْبَعْضِ، وَضِعْ الْخِيْطَ الْمِطَاطَ بِدَاخِلِ الْفَتْحَاتِ وَارْبِطْهَا لِتَوْصِيْلِ الصَّنَادِيْقِ.

## دَعْمُ الْمَيْسِرَاتِ

- ضع الصندوق / الصناديق على سجادة / مرتبة كبيرة وابق بجانب الصناديق، مع التأكد من عدم سقوط الصناديق.
- راقب الرضيع حتى يكون قادراً على التفكير، المحاولة، وإيجاد طرق للدخول والخروج من الصناديق، وقم بدعّمه عند الضرورة.



## يَشُدُّ لُعْبَةً فِي أَثْنَاءِ مَشْيِهِ

### الأهداف

في نهاية النشاط يُتَوَقَّعُ أن:

- يمشي الرضيع في جميع الاتجاهات.
- يلاحظ الرضيع الاتجاهات في أثناء سيره.
- يُبدي الرضيع إعجابه بالنشاط.
- - يتعرف الرضيع على بعض المجسمات (الحقيبة – اللعبة... إلخ).

### كَيْفَ تَقُومُ بِالنَّشَاطِ

عِنْدَمَا يُصْبِحُ الطِّفْلُ قَادِرًا عَلَى المَشْيِ بِثَبَاتٍ، يَبْدَأُ بِالإِسْتِمْتَاعِ بِحَمَلِ شَيْءٍ، مِثْلَ حَقِيْبَةٍ أَوْ لُعْبَةٍ صَغِيرَةٍ، فِي أَثْنَاءِ المَشْيِ، كَمَا يَبْدَأُ أَيْضًا فِي الإِسْتِمْتَاعِ بِسَحْبِ لُعْبَةٍ عَلَى الأَرْضِ فِي أَثْنَاءِ المَشْيِ.

لِإِسْتِمْتَاعِ لُعْبَةِ السَّحْبِ، يَحْتَاجُ الطِّفْلُ إِلَى الإِمْسَاكِ بِذِرَاعِهِ خَلْفَهُ وَالنَّظَرَ إِلَى الْوَرَاءِ لِتَحَقُّقِ مِنَ اللُّعْبَةِ، بَيْنَمَا يَمْشِي بِحَذَرٍ لِتَجَنُّبِ الْعَقَبَاتِ وَتَغْيِيرِ الاتِّجَاهَاتِ، هَذَا يَحْتَاجُ إِلَى بَعْضِ الحَذَرِ وَالتَّفْكِيرِ وَكَذَلِكَ التَّنْسِيقَ البَدَنِيَّ.

- أَلْعَابُ السَّحْبِ (مِثْلَ حَيَوَانَ مَصْنُوعٍ مِنَ الخَشَبِ يُسْحَبُ عَلَى عَجَلَاتٍ):  
يَتَشَجَعُ الطِّفْلُ عَلَى المَشْيِ مِنْ خِلَالِ إِصْدَارِ الأصْوَاتِ عِنْدَ عبوره درجات منخفضة!

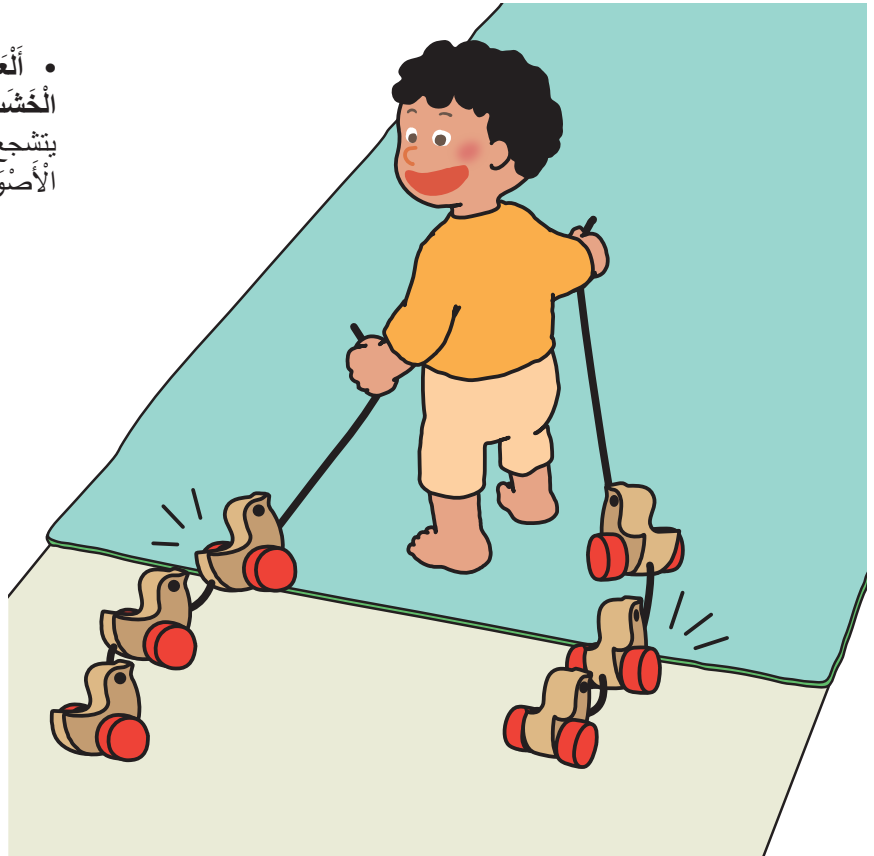



- أَلْعَابُ سَحَبٍ مَصْنُوعَةٌ يَدَوِيًّا (أَتُوبِيس):  
يضع الرضيع ألعابه المفضلة في الأتوبيس ويستمتع بالمشي معها!

يمكن أن تشارك عالم الرضيع، وقل "إلى أين أنت ذاهب؟"، "مرحبًا بك مرة أخرى"، إلخ.

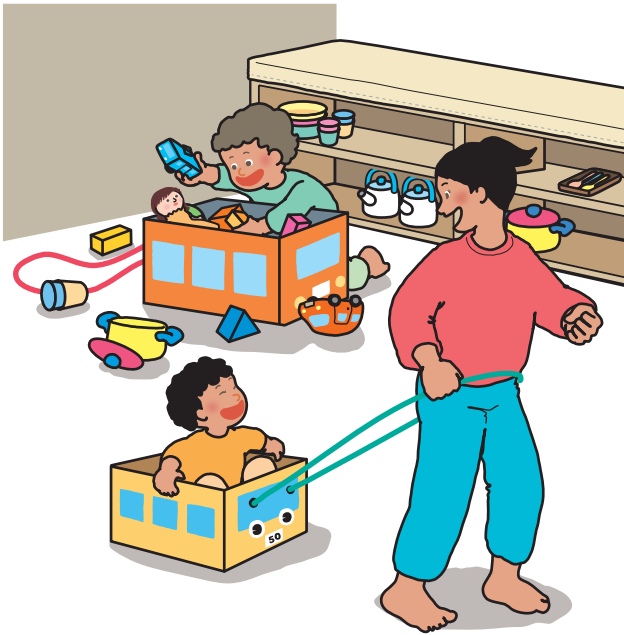

### [أَشْكَالٌ أُخْرَى]

- يُمكنُ للرَّضِيعِ الإِسْتِمْتَاعَ بِمِلءٍ وَتَفْرِيعِ الأَتُوبِيسِ وَالسَّحَبِ المَصْنُوعِ يَدَوِيًّا مِنْ اللُّعْبِ:

هَذَا يَدَّ مِنَ الأَنْشِطَةِ المَفْضَلَةِ للرُّضِيعِ فِي هَذَا العَمْرِ!

- نُدْخُلُ بِأَصِ السَّحَبِ وَقِيَامُ أَحَدِ بِالسَّحَبِ يَسْتَمْتِعُ الرُّضِيعُ بِالسَّفَرِ مَعَكَ فِي جَمِيعِ أُنْحَاءِ الغُرْفَةِ.

### كَيْفِيَّةُ الإِعْدَادِ

بِأَصِ السَّحَبِ المَصْنُوعِ يَدَوِيًّا

المواد: صندوق كرتون، حبل، شريط لاصق، أوراق ملونة وأقلام.

١. زين الصندوق بالورق الملون والأقلام بحيث يبدو وكأنه باص.

٢. اصنع فتحتين في الجانب الأمامي، ثم مرر من خلالهما حبلًا، واربط الحواف.

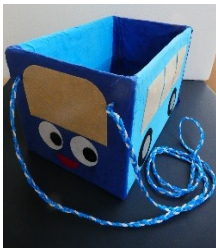

### دَعْمُ المَيْسِرَاتِ:

- تَحْضِيرُ مَسَاحَةٍ كَافِيَةٍ وَآمِنَةٍ للرُّضِيعِ لِكِي يَتَجَوَّلَ فِي الأَرْجَاءِ.

## المشي

### الأهداف

- في نهاية النشاط يُتوقع أن:
- يمشي الرضيع بمفرده.
- يستجيب الرضيع لتعليمات الميسرة.
- يتعرف الرضيع على العداد (١-٢... إلخ).

### كَيْفَ تَقُومُ بِالنَّشَاطِ

عِنْدَمَا يَبْدَأُ الرَّضِيعُ فِي الْمَشْيِ، شَجِّعْهُ عَلَى الْوُصُولِ إِلَيْكَ.

اجلس على بُعد خطوات قليلة منه حتى تكون في مستوى عينه، افتح ذراعيك وانتظره بابتسامة كبيرة!

عِنْدَمَا يَصِلُ الرَّضِيعُ إِلَيْكَ، احتضنه وامدحه كثيرًا، فيشعر الرضيع بأنه محبوب وفخور بنفسه، مما يحفزه على محاولة المشي أكثر.

عِنْدَمَا يعتاد الرضيع على المشي، انتظره على مسافة أطول.

يُحَاوِلُ الْوُصُولَ إِلَيْكَ، وتغيير الاتجاهات لتجنب العقبات في الطريق.



### ١. عِنْدَ بَدْءِ الْمَشْيِ:

يمشي الرضيع وهو ينحني ويرفع ذراعيه ويفتح رجليه وينزل الوركين ليحافظ على توازنه ويكون قادرًا على حماية نفسه بوضع يده على الأرض عند السقوط.

### ٢. عِنْدَ التَّعَوُّدِ عَلَى الْمَشْيِ:

مع تحسين مهارات التوازن، يُصْبِحُ الرَّضِيعُ قَادِرًا عَلَى المشي بثبات أكثر، والحفاظ على الذراعين في موضع منخفض والركبتين أكثر استقامة، ووضع المزيد من القوة في أصابع القدم.



### دَعْمُ الْمَيْسِرَاتِ:

- التأكيد من عدم وجود أي شيء على الأرض يمكنه أن يخطو عليه الرضيع ويتسبب في وقوعه.

## مهارات الرعاية الذاتية (الأكل) - إطعام الأغذية المكتملة للرضيع في الحضانة - (من ١٢ حتى ١٨ شهراً)

### الأهداف

#### مهارات الرعاية الذاتية:

يتناول الرضيع التغذية اللازمة من الأطعمة والسوائل إلى جانب حليب الأم / الحليب الصناعي لتلبية متطلباته الغذائية.

#### تطوير قدرات المضغ:

يقضم الرضيع الأكل بالأسنان الأمامية، ويمضغها جيداً باستخدام اللثة.

#### قدرات أخرى يجب تطويرها:

يستخدم بنفسه الملعقة كأداة للأكل، على الرغم من إسقاط العديد من الأكل منها، يتحسس ما يحتويه الفم من طعام بينما يحشر الكثير من الطعام في فمه أو يسقط الطعام.  
\* أعضاء يجب تطويرها للأكل: للرضيع أسنان أمامية علوية وسفلية.



يقضم الرضيع الأكل بالأسنان الأمامية ويمضغها جيداً باستخدام اللثة.

في نهاية النشاط يُتوقع أن:

- يشارك الرضيع أقرانه في تناول الطعام.
- يتذكر الرضيع كلمات الميسرة.
- يستخدم الرضيع الملعقة في إطعام نفسه.

### كيف تقوم بالنشاط

مزيد من التفاصيل حول الأغذية المكتملة للرضع في هذا العمر: انظر المرفق ١ (ص ٢٤٠).

- يستمتع الرضيع بأكل الأغذية المكتملة بالشكل الآتي:
- يقضم الرضيع الأكل بالأسنان الأمامية، ويمضغها جيداً باستخدام اللثة: شجع الرضيع للقيام بذلك عن طريق إظهار كيفية القيام به وتقوم بمدحه عندما ينجح بالقيام بذلك.

- يأكل بأصابعه، كما يستخدم الملعقة كأداة للأكل، على الرغم من إسقاط العديد من الأكل منها: يُشجع الرضيع على الإمساك بالملعقة وفقاً لتطوره، تقول الميسرة للرضيع كيف يستخدم الملعقة بالجلوس بجانبه وإظهار كيفية الإمساك بالملعقة وتحريكها.

- يتحسس ما يحتويه الفم من طعام بينما يحشر الكثير من الطعام في فمه أو يسقط الطعام: تدعم الميسرات الرضيع لضبط كمية الأكل الذي يضعه في فمه، وتقرح أن يضع المزيد من الطعام بعد ابتلاع الطعام الموجود في فمه.



نصائح لمساعدة الرضيع على التركيز على الوجبة:

- ضع الألعاب بعيدًا عن أنظار الرضيع.
- اجلس بجانبه في أثناء تناول الوجبات دون الوقوف أو المشي قدر الإمكان.
- عندما يلعب الرضيع بالطعام كثيرًا، امنعه من الأكل بعد فترة، لإيقافه عن القيام بذلك.

## نظرة مقربة! لتطور الرضيع: يمسك الرضيع بالملعقة ويأكل بها

من حوالي ١٢ شهرًا

شجع الرضيع على حمل الملعقة وتناول الطعام منها كما هو موضح أدناه وفقًا لنموه.



من حوالي ١٨ شهرًا



يمسك الرضيع الملعقة من الأعلى ويضعها في فمه مع اتجاه الملعقة مثل الرسم التوضيحي

من حوالي ٢٤ شهرًا



يمسك الرضيع الملعقة بالإبهام والإصبع الموجه والإصبع الأوسط، ويحركه بسلاسة باستخدام المعصم، ويضعها في فمه مع الملعقة موجهه مباشرة إلى فمه.

يمسك بالملعقة مثلما يمسك الكبار بالأقلام.

## مهارات الرعاية الذاتية (النوم) - النوم في الحضانة - (من ١٢ حتى ٢٤ شهرًا)

### الأهداف

#### من ١٢ حتى ١٨ شهرًا

في نهاية النشاط يُتوقع أن:

- يتعرف الرضيع على وجوه الأشخاص المحيطين به.
- ينام الرضيع نوماً صحياً.
- يُبدي الرضيع رغبته في النوم.

### مهارات الرعاية الذاتية

يُحصل الرضيع على قدرٍ كافٍ من النوم في نمط جيد لنموٍ صحي؛ يحتاج تدريجياً إلى أن ينام مرة واحدة فقط بعد الظهر في نهار اليوم.

#### من ١٨ حتى ٢٤ شهرًا

في نهاية النشاط يُتوقع أن:

- ينام الرضيع ويستيقظ بمفرده.
- يتعرف الرضيع على شكل حجرة النوم.
- يشعر الرضيع بالطمأنينة داخل حجرة النوم.

### مهارات الرعاية الذاتية

يُحصل الرضيع على قدرٍ كافٍ من النوم في نمط جيد لنموٍ صحي؛ ينام مرة واحدة فقط بعد الظهر في أثناء اليوم.

### كيف تقوم بالنشاط

قد ينام الرضيع من سن ١٢ حتى ٢٤ شهرًا لمدة ١١ إلى ١٣ ساعة في اليوم، مع ١٠ ساعات على الأقل من النوم في الليل من الساعة ٧ مساءً وحتى ٧ صباحًا مثل الأصغر سنًا.

قد يحتاج الأطفال في عمر ١٢ شهرًا إلى غرفة واحدة في الصباح وأخرى في فترة ما بعد الظهر خلال اليوم، ومع ذلك، بحلول سن ١٨ شهرًا، قد يحتاجون إلى غرفة واحدة فقط لمدة ساعة ونصف تقريبًا في فترة ما بعد الظهر.

### بعض العلامات التي توضح أن الرضيع مستعد للانتقال من قيلولتين إلى قيلولَةٍ واحدة خلال اليوم.

- يأخذ الرضيع وقتًا أطول للنوم في أثناء النهار.
- يستيقظ مبكرًا عن المعتاد خلال اليوم.
- يقاوم النوم بعد الظهر، بعد النوم جيدًا في الصباح.



### ساعد الرضيع على إجراء مثل هذا الانتقال

كما هو موضح أدناه، مع ملاحظة ما إذا كان

يظهر عليه التعب:

- اقطع قيلولَةَ الرضيع في الصباح باتباع العلامات أعلاه.
- اجعل الرضيع ينام مبكرًا بعد الظهر حتى يعتاد على الروتين.
- تأكد من أن تنتهي غفوة الرضيع قبل الساعة ٣ مساءً حتى لا يؤثر على نومه ليلاً.
- واصل التعاون مع أسرة الرضيع لمساعدة الطفل على النوم بشكل جيد لتنميته الصحيّة!

المهارات اللغوية والتواصل	المهارات المعرفية	المهارات البدنية	المهارات العاطفية والاجتماعية
---------------------------	-------------------	------------------	-------------------------------

## مهارات الرعاية الذاتية (الإخراج) - تغيير الحفاظات - (من ١٢ حتى ٢٤ شهرًا)

### الأهداف

من ١٢ حتى ١٨ شهرًا

في نهاية النشاط يُتوقع أن:

- يتعرف الرضيع على الحواس المختلفة قبل التبول وبعده.
- يشارك الرضيع في النشاط عن طريق تحريك بدنه.
- يبني الرضيع علاقة إيجابية بالميصرة.

### مهارات الرعاية الذاتية:

يبقى الرضيع نظيفًا، يفهم أكثر طريقة تغيير الحفاظات ويشارك فيها بنشاط أكثر عن طريق تحريك جسمه.

### علامات الإخراج:

يظهر الرضيع بعض العلامات بعد قضاء حاجته مثل البقاء في زاوية الغرفة.

من ١٨ حتى ٢٤ شهرًا

في نهاية النشاط يُتوقع أن:

- يتدرب الرضيع على قصرية الاطفال.
- يشارك الرضيع في الجلوس على القصرية.
- يتعرف الرضيع على القصرية.

### مهارات الرعاية الذاتية:

يبقى الرضيع نظيفًا، في بعض الأحيان ينجح في التبول في القصرية عندما تقترح عليه الميصرة القيام بذلك؛ يبدأ في معرفة الحواس المختلفة قبل وبعد التبول.

### علامات الإخراج:

تكون لدى الرضيع فترات أطول بين التبول، يظهر الرغبة في التبول بتعبيرات الوجه والإيماءات.

### كيف تقوم بالنشاط

استمر في تشجيع الرضيع على المشاركة في تغيير الحفاظات، مما يؤدي إلى استقلاله في الإخراج. عندما يبلغ عمر الرضيع حوالي ١٨ حتى ٢٤ شهرًا، على الرغم من اختلاف كل رضيع، فقد يكون لديه فترات أطول بين التبول.

ابدأ في دعوة الرضيع إلى استخدام قصرية الأطفال عندما تظل حفاظته جافة لمدة ساعتين تقريبًا، في مثل هذه الحالة، تحافظ مئاة الرضيع على بعض البول ومن المحتمل أن ينجح في التبول في القصرية

### توقيت مناسب لجلوس الرضيع على قصرية الأطفال

- في المواعيد المذكورة أدناه، قد لا يشعر الرضيع بالمقاطعة ويكون مستعدًا للذهاب إلى قصرية الأطفال.

- بعد القيلولة.



- عَلاماتٌ تُدلُّ على الرِّغبةِ في التَّبُولِ في عُمرِ ١٨ حَتَّى ٢٤ شَهْرًا تقريبًا، قد يَبْدَأُ الرِّضِيعُ في إظهارِ الرِّغبةِ في التَّبُولِ كما هُوَ مُوضَّحٌ، انتبه لمثل هذه العلاماتِ وادعُ الرِّضِيعَ إلى قصريةِ الأَطْفالِ.
- إظهارِ تعابيرِ الوجهِ المضطربةِ.
- وضعِ اليدينِ على الجزءِ الخاصِ بهِ.
- يختبئُ في زاويةِ من الغرفةِ.
- تتحركُ بقلقٍ.



### بَعْضُ النِّقَاطِ لِمْسَاعَدَةِ الرِّضِيعِ عَلَى اسْتِقْلَالِ إِخْرَاجِهِ

- تعاونِ مَعَ أسرةِ الرِّضِيعِ.
- عِنْدَمَا يَنْجَحُ الرِّضِيعُ فِي التَّبُولِ فِي القصريةِ، امدحه كثيرًا لتحفيزه على الاستمرارِ في ذَلِكَ.
- حتى لو لم يتبول في القصرية، لا تجبره على الاستمرارِ في الجُلُوسِ وجرب مرةً أخرى.
- لا تُلومه عِنْدَمَا يبذلُ نفسه، لأنه لا يزال طبيعيًّا في هَذَا العُمرِ، في مِثْلِ هَذِهِ الحالةِ، ما عليك سوى تغييرِ ملبسه على الفور، بينما تبتسم وتتحدث معه.
- ساعده على التعبيرِ عما يَشْعُرُ بِهِ أو يفعله باللُغةِ، من المهم أن يَتَعَرَّفَ الرِّضِيعُ إحساسه بالحاجةِ إلى التَّبُولِ، وأن يمتلك إحساسًا أفضلَ بعد التَّبُولِ.
- يمكنك أن تقول «هل تريد التبول؟»، «هل تشعر بشعور أفضل؟» (إلخ).

### نِصائحُ لِجَعْلِ بِنِيَّةِ دَوْرَةِ المِياهِ مُناسِبَةً وَجَدَابَةً

- اجعل دورة المياه مضيئةً ونظيفةً.
- اجعل تهوية دورة المياه جيدةً.
- قم بإعداد قصرية، حيث تكون أحجامها مناسبة للرضع.
- حافظ على نظافة القصرية.
- ضع رسوم توضيحية أو الصور المفضلة للأطفال الرضّع على جدران دورة المياه حيث يمكنهم العثور عليها بسهولة.





## مَهَارَاتُ الرَّعَايَةِ الدَّائِيَّةِ (تَغْيِيرُ المَلَابِسِ) (مِنْ ١٢ حَتَّى ٢٤ شَهْرًا)

### الأهداف

مِنْ ١٢ حَتَّى ١٨ شَهْرًا

في نهاية النشاط يُتَوَقَّعُ أن:

- يحاول الرضيع تغيير ملابسه بنفسه.
- يتعرف الرضيع على طريقة تغيير الملابس.
- يبني الرضيع علاقة إيجابية بالميسرة.

### (مَهَارَاتُ الرَّعَايَةِ الدَّائِيَّةِ)

يبقى الرضيع نظيفًا، يُحَاوِلُ خلع ملابسه بنفسه.

مِنْ ١٨ حَتَّى ٢٤ شَهْرًا

في نهاية النشاط يُتَوَقَّعُ أن:

- يغير الرضيع ملابسه بنفسه.
- يتعرف الرضيع على الملابس الداخلية (السراويل القصيرة).
- يشعر الرضيع بالسعادة عند تغيير ملابسه.

### (مَهَارَاتُ الرَّعَايَةِ الدَّائِيَّةِ)

يُحَاوِلُ الرضيع تغيير ملابسه بنفسه بنشاط أكثر.

### كَيْفَ تَقُومُ بِالنَّشَاطِ

في حوالي سن ١٢ حتى ١٨ شهرًا

يهتم الرضيع بخلع الملابس بنفسه، في كثير من الحالات، يُكُونُ خلع الملابس أسهل من ارتداء الملابس. شجع الرضيع على محاولة خلع الملابس قدر استطاعته، بينما تساعد في الأجزاء الصعبة على سبيل المثال:

- قد يُكُونُ الرضيع قادرًا على سحب الملابس الداخليَّة (السراويل / السراويل القصيرة) والبنطلون من تلقاء نفسه، لكنه لا يزال بحاجة إلى مساعدتك لإخراج ساقيه من الفتحات الموجودة بها.
- قد يتمكن الرضيع من خلع الجزء العلوي من الملابس، مثل القمصان، إذا ساعدته في بداية الأمر.



◀ في سن ١٨ تقريبًا وحتى ٢٤ شهرًا

يتمتع الرضيع بقوة أكبر في الأصابع واليدين والذراعين، بحيث يُصبح أكثر قدرة على ارتداء / خلع الملابس.

قد يكون الطفل قادرًا على سحب الملابس الداخليّة (السرّاويل / السرّاويل القصيرة) والبنطلون إذا قمت بدعّمه لوضع ساقه في الفتحات.



◀ بعض النقاط الإضافية للرضيع لإرتداء / خلع الملابس في هذا العمر

- اطلب من عائلة الرضيع تجهيز الملابس التي يمكن ارتداؤها / خلعها بسهولة من أجل تشجيعه على ارتداء / خلع الملابس بنفسه.
- (على سبيل المثال: القمصان المصنوعة من القماش المرن، والسرّاويل ذات الخياطة المرنة في جزء الخصر (بدون أي أزرار أو خطافات أو مشابك) يسهل على الرضيع التعامل معها).
- عندما يريد الرضيع أن يفعل كل شيء بنفسه ويرفض مساعدتك لتغيير الملابس:
  - انتبه لدوافع الرضيع باهتمام وراقبه في أثناء محاولته لارتداء / خلع الملابس.
  - عند الضرورة، ساعد الرضيع بطريقة خفية حتى يشعر بالإنجاز.
  - امدح الرضيع كثيرًا عندما يحقق شيئًا يحفزه في المرة القادمة.

## أنشطة لتطوير مهارات الرعاية الذاتية (المحافظة على نظافته) - غسيل الأيدي - (من ١٢ حتى ٢٤ شهرًا)

### الأهداف

من ١٢ حتى ١٨ شهرًا

في نهاية النشاط يُتوقع أن:

- يتعرف الرضيع على الطريقة الصحيحة لغسل اليدين.
- يغسل يديه في الاوقات المناسبة لذلك.
- يكون الرضيع علاقة ايجابية بينه وبين الميسرة.

### (مهارات الرعاية الذاتية):

يحمي الرضيع نفسه من العدوى، يغسل يديه بمساعدة الميسرات.

من ١٨ حتى ٢٤ شهرًا

في نهاية النشاط يُتوقع أن:

- يغسل الرضيع يديه بنفسه او بمساعدة الميسرة.
- يحمي الرضيع نفسه من العدوى.
- يشارك الرضيع اثناء تأدية النشاط.

### (مهارات الرعاية الذاتية):

يحمي الرضيع نفسه من العدوى، يُحاول غسل يديه بنفسه بمساعدة الميسرة.

### كيف تقوم بالنشاط

ادعم الرضيع لغسل يديه باستمرار.

#### أوقات جيدة لغسل اليدين:

- قبل أكل الأغذية الكاملة
- بعد الانتهاء من قضاء حاجته
- بعد اللعب بالخارج

### كيفية غسل اليدين جيدًا (MHWL, ٢٠٢٠):



٣. افرك أطراف الأصابع والأظافر جيدًا.



٢. افرك ظهر يديك لأعلى ولأسفل.



١. بعد ترطيب يديك جيدًا بالماء الجاري، ضع الصابون وافرك راحتي اليدين جيدًا.



٦. لا تنس تنظيف معصميك.



٥. قم بلف وغسل إبهامك براحة يديك.



٤. اغسل بين أصابعك.

## ◀ أَفْكَارٌ لِيَجْعَلَ غَسْلَ الْيَدَيْنِ عَادَةً مُمْتِعَةً لِلرَّضِيعِ!

- أخبر الرضيع بابتسامة أن يديه غير نظيفتين ويحتاجان إلى التنظيف.
- أظهر للرضيع أنك تغسل يديك أيضًا معه.
- تحدث إلى الرضيع في أثناء غسل اليدين حتى يكون مهتمًا به (يمكنك أن تقول «واو، انظر إلى تلك الصابون!»، «وداعًا، للجراثيم!»، إلخ).
- اقترح على الرضيع تحريك يديه بكلمات إيقاعية (والتي يمكن أن تكون أغانيك المرتجلة)
- على سبيل المثال: اغسل، اغسل، اغسل، اغسل أيدينا!  
الكف للكف، الكف للكف  
ظهر إلى كف، ظهر إلى الكف  
مثل قطة، مثل قطة (\* ضع كل أصابع يد على راحة اليد الأخرى)  
بين الأصابع وبين الأصابع  
إبهام نظيف، إبهام نظيف  
معصم نظيف ومعصم نظيف  
اغسل اغسل اغسل أيدينا!  
انظروا، انظروا، انظروا إلى يدي المتلألئة! هيبهه!
- ساعد الرضيع على ملاحظة أن يديه أصبحتا نظيفتين برائحة طيبة حتى يشعر بتحسن
- امدح الرضيع لغسل يديه
- تحدث مع أسرة الرضيع عن مدى جودة غسل يديه في الحضانة واطلب منهم دعمه في المنزل أيضًا.



## أغانٍ مِنْ (١٢ حَتَّى ١٨ شَهْرًا)

الأطفال الرُّضَعُ في هَذَا العُمُرِ يستمتعون بالتظاهر بأنهم أشخاص / أشياء أخرى بطرق سهلة، بالإضافة إلى ذلك، يبدعون في قول كلمات عن طريق التقليد وفي بعض الأحيان يقولون كلمات ذات معنى. يمكن أن يَكُونُ غناء الأغنيين التاليين ممتعًا لهؤلاء الأطفال في نشاط «الحيوانات والأصوات» (ص ١٩٠) لـ(بطة وحصان).

### ١. كاي كاي كاي كاك

المؤلف: عصام عبد الله  
الملحن: غير معروف

كاي كاي كاي كاي كاكاي كاكاي كاي كاي  
كا البطة أطا الانتيكا دلها أطا انتيكا  
كاكاكاكاي متببطبة تصحي آخر زقططة  
أطي حاجة الزقططة كاكاكاي أطا بطة  
مقلظا بس مهيش متعنتظة مش لذيذة  
العنتظة كاكاكاي كاي كاي كا البطة  
أطا الانتيكا كل شوية بتقول كا كاكايكا

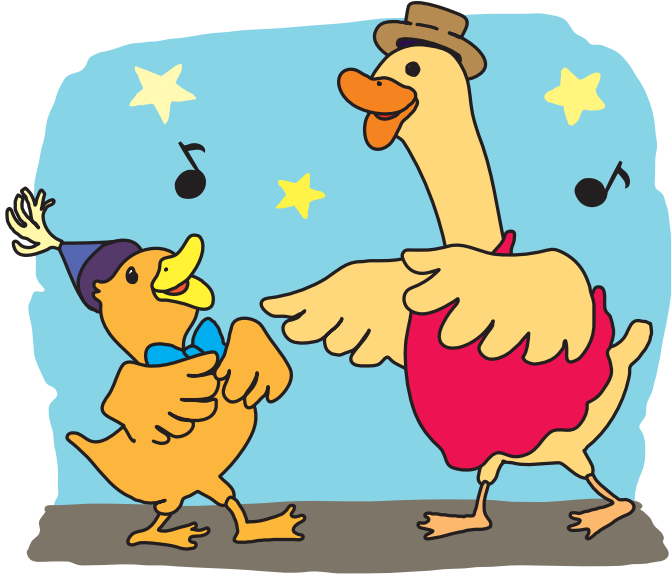

### ٢. اما انا عندي حصان

(كلاً من المؤلف والملحن غير معروفين)

اما انا عندي حصان انما ايه بهلوان  
اما انا عندي حصان انما ايه بهلوان  
فيه شطارة ومفهومية ومليان حنان  
صحبتة وهو صاحبي لو فروح يروح فرحبي  
صحبتة وهو صاحبي لو فروح يروح فرحبي

وان خزنت بروح سارح بي في الجنان والغيطان  
تن ترن تن ترن

ليه جرس جميل يرن يسمعه يقول درجن جن له  
حركات جنان  
تن ترن تن ترن  
ليه جرس جميل يرن يسمعه يقول درجن جن له  
حركات جنان

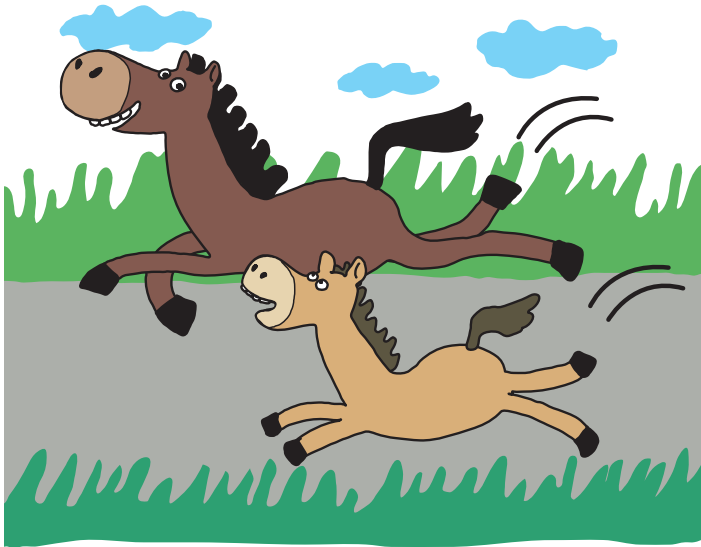

لَدَى الْأَطْفَالِ الرُّضْعِ فِي هَذَا الْعُمُرِ مَشَاعِرٌ مُتَنَوِّعَةٌ تَنْتَرِ ابْدُ وَفَقًا لِتَطَوُّرِهِمْ، فِي بَعْضِ الْأَحْيَانِ تُصِيبُهُمْ نَوْبَةٌ غَضَبٍ عِنْدَمَا لَا يَتِمُّ تَلْبِيَةُ مَطْلِبِهِمْ، وَلَكِنَّ تَفَاعُلَكَ مَعَهُمْ بِالْأَغَانِي بِإِمْكَانِهِ أَنْ يُشْعِرَهُمْ بِالرَّاحَةِ، اسْتَمْتِعْ بِغِنَاءِ الْأَغَانِي التَّالِيَةِ!

### ٣. ولد وبنت

(كلاً من المؤلف والملحن غير معروفين)

- ١ ولد وبنت ولد وبنت كل الحاجات ولد وبنت ده ديك ودي فرخة ومعهم بيضة في العشة وبكرة راح تفقس وتجبب كنتكوت
- ٢- ولد وبنت ولد وبنت كل الحاجات ولد وبنت ده حصان ودي فرسة ومعهم مهر صغير وبكرة راح يكبر في الدفاع في الحضن

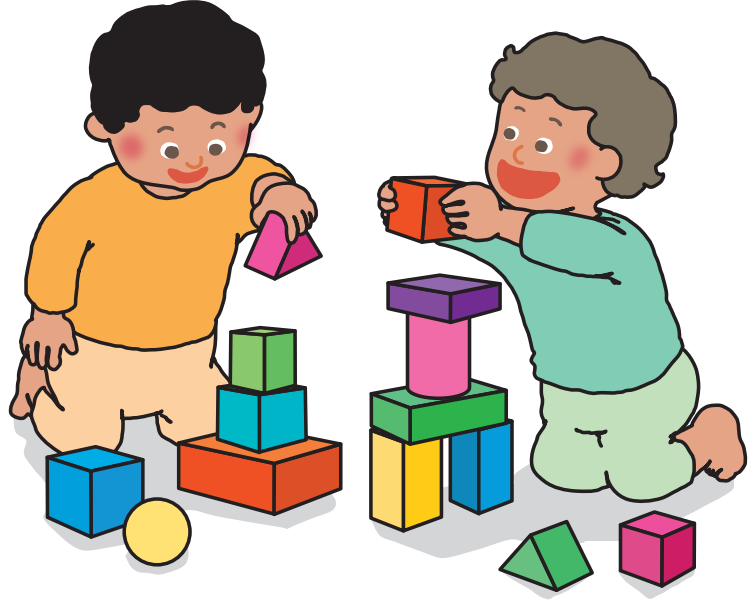

### ٤. أمشي عنه

المؤلف: سيد حجاب  
تلحين: عمار الشريعي

امشي عنه.. روحى للذبة نانودي تخينة.. وتستحمل  
عنهوروحى يا برد طوبة.. للذبة الدبوبة وابعد عن  
حبيبي.. وكل اللي في سنه



## أَنْشِطَةٌ لِلرُّضْعِ مِنْ سِنِّ ثَمَانِيَّةٍ عَشَرَ حَتَّى أَرْبَعَةِ وَعِشْرِينَ شَهْرًا



الْهَدَفُ الرَّئِيسِيُّ مِنَ الرَّعَايَةِ وَالتَّعَلُّمِ	خَصَائِصُ تَطَوُّرِ الرُّضْعِ
يُرِيدُ الرُّضْعُ أَنْ يَفْعَلَ الْأَشْيَاءَ بِنَفْسِهِ بِشَكْلِ مُتَزَايِدٍ	يَتَحَرَّكُ الرُّضْعُ بِشَكْلِ أَكْثَرِ نَشَاطٍ، وَيَسْتَخْدِمُ عِدَدًا مُتَزَايِدًا مِنَ الْكَلِمَاتِ، يُرِيدُ الْإِحْتِفَاطَ بِأَشْيَاءِهِ الْمَفْضَلَةِ مَعَ تَأْسِيسِ الْوَعْيِ الْذَاتِي

### التَّعَاوُنُ مَعَ الْآبَاءِ / أَوْلِيَاءِ الْأُمُورِ

- اشرح للآباء / أولياء الأمور أن ذلك يظهر التطور المهم للرضع بأنه أصبح مدركًا لذاته ويُريد أن يفعل الأشياء بنفسه، وانصحهم بالانتباه إلى حافز الرضيع واعتباره شيئًا مهمًا، وامدح الرضيع كثيرًا عندما يقوم بعمل شيء ما.
- توعية الآباء / أولياء الأمور بأن الخلاف مع الأصدقاء هو علامة على تنمية الرضيع ومعرفة نفسه، وتطلب منهم تفهم أن الرضيع في تلك المرحلة لا يزال ينمي من مهارات التحكم في العاطفة والتعبير عن النفس؛ وذلك هو السبب وراء أن بعض الرضع يضربون أو يعضون بعضهم البعض، كما تشرح للآباء / أولياء الأمور أنك مستعد دائمًا لحماية الرضيع من التعرض للجروح، ولكن في حالة حدوثها سوف تعتني بالجرح وبالرضع حتى يتعافى نفسيًا.
- التعاون مع أولياء الأمور / الآباء لتمارين الرضيع على استخدام الإلصارية وفقًا لئمو الرضيع.

## مراحل تنمية الاطفال الرضع من عمر شهر واحد حتي ٢٤ شهراً

يكتسب الطفل مهارات متنوعة بنهاية كل مرحلة تطور كآلاتي:

### المجال الأول: تعلم المهارات العاطفية والاجتماعية

- يقلد الرضيع ما يفعله الوالدين.
- يشعر الرضيع بالطمأنينة داخل حجرة النوم.

#### ◇ رعاية الميسرات والتعليم

١. تعمل الميسرات على توفير فرص للطفل الرضيع من أجل اللعب مع أقرانه، ودعمهم من أجل اكتساب خبرات من الشعور بالاستمتاع.

### المجال الثاني: التطور البدني

- يضع الرضيع الأسماك داخل الثقوب.
- يتحكم الرضيع في توازن بدنه في أثناء الجري.

#### ◇ رعاية الميسرات والتعليم

١. دعم الرضيع حتي يشعر بالاستمتاع عند مشاركته في اللعب مع الأغاني، و التواصل مع الرضيع و الاستمتاع باللعب معه.

### المجال الثالث: التطور المعرفي

- يتعرف الرضيع على أشكال وألوان البالونات.
- يتعرف الرضيع على الشكل الصحيح للبالون.

#### ◇ رعاية الميسرات والتعليم

١ دعم الرضيع ليلاحظ لعب أقرانه، و مشاركة الصورة معهم اذا أمكن.

### المجال الرابع: تطور اللغة ومهارات التواصل

- يبادر الرضيع في مشاركة أقرانه بهذه الألعاب.
- يبدي الرضيع رغبته في اللعب بالبالونات.

#### ◇ رعاية الميسرات والتعليم

١. قم بنطق كلمات الأغنية بوضوح أثناء الغناء للرضيع، حين يقوم بسماعها و تقليدها.

### المجال الخامس: مهارات الرعاية الذاتية

- النوم: ينام مرة واحدة فقط بعد الظهرية أثناء اليوم.

#### ◇ رعاية الميسرات والتعليم

١. لاحظ الفترات بين التبول عند الرضيع. عندما لا تكون الحفاضات مبللة لمدة ساعتين تقريباً، اقترح عليه الجلوس على القصرية.

لقراءة المزيد من التفاصيل عن مراحل تنمية الاطفال الرضع من عمر شهر واحد حتي ٢٤ شهراً، برجاء التوجه الي صفحة ٢٧٩ إلي صفحة ٢٨٢.



## التكرُّر في دور الوالدين

### الأهداف

في نهاية النشاط يُتوقَّع أن:

- يقلد الرضيع ما يفعله الوالدين.
- يتعاون الرضيع مع أقرانه في تقليد دور الوالدين.
- يتذكر الرضيع الأدوار التي يلعبها الكبار المحيطين به.

### (المهارات الحسية والشعورية)

يقوم الرضيع بالتفاعل مع الأشياء والأدوات المختلفة من حوله ويتعرَّف طبيعة الشيء ويطور مهاراته الحسية.

### كيف تقوم بالنشاط

يقلد الرضيع ما يفعله الكبار المحيطون به، خاصة ما يفعله والداه (الأوصياء).

في هذا العمر، يبدأ الرضيع في التصرف تجاه أشياء أخرى (مثل دمية أو ميسرة أو أقرانه) في مسرحية التخيل، على سبيل المثال: يتظاهر بالاعتناء بدمية، أو يجعل أحد أقرانه ينام أو يعطي لك كوباً من الشاي!

بالإضافة إلى ذلك، يبدأ الرضيع في إدراك ما يفعله أقرانه من حوله، كما يشارك أحياناً صورة عالمه الخيالي مع أقرانه بدعم من الكبار.

شجع الطفل على تطوير عالمه الخيالي! تحدث إلى الرضيع باستخدام العديد من الكلمات البسيطة اليومية ذات النغمات التعبيرية، حتى يتمكن من الاستمتاع بالمحادثة، بالإضافة إلى ذلك، ساعده على التواصل مع أقرانه بإيماءات وكلمات بسيطة.



يحتضنه



يشربه اللبن

فيما يلي بعض الأمثلة على اللعب التخيلي في هذا العمر

#### • رعاية دمية:

(يمكنك أن تقول «كيف حال طفلك اليوم؟»، «أوه، طفلك يشرب كثيراً»، «هل هو نائم؟»، إلخ).



يأخذه للاستحمام



يضعه للنوم

شكرًا!  
طعمه حلو  
أوي!

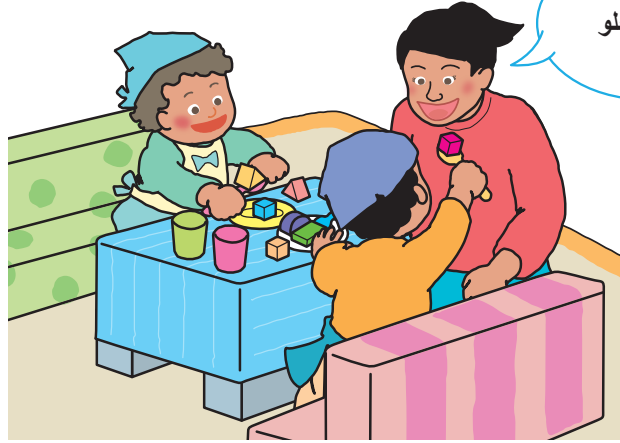

• تَمَثِيلُ إِطْعَامِكَ أَكْلًا لَدِيدًا، وَمُشَارَكَةُ

الْمَشْهَدِ مَعَ الْأَقْرَانِ:

(يمكنك أن تقول "ما هذا"، "من قام بطهيها؟"، "ما رأيك أن نشاركها مع آية أيضًا؟" إلخ)



• الطَّبْخُ مِنَ الْأَقْرَانِ:

(يُمْكِنُكَ قَوْلُ "أوه، رَاحَتْهُ طَيِّبَةٌ!"، "مَاذَا تَطْبُخُ؟"، "هل يمكنني تَدْوُقُهُ؟"، إلخ).



تصبح على  
خير ...

• النَّوْمُ أَوْ جَعْلُ الْأَقْرَانِ يَنَامُونَ:

(يمكنك أن تقول "لنكن هادئين.. .. إنهم نائمون"، "حان وقت النوم"، "أحلام سعيدة"، إلخ).



باي باي!

• تَرْكُ الْمَنْزِلِ أَوْ تَوْدِيْعُ الْأَقْرَانِ

(يمكنك أن تقول "أراك لاحقًا"، "إلى أين أنت ذاهب؟"، "هل يمكنني الانضمام إليك"، إلخ).

### دَعْمُ الْمَيْسِرَاتِ

- قم بإعداد عدد كافٍ وأنواع مختلفة من اللعب لتعزيز خيال الرضيع.
- في حالة وجود خلافات بين الأطفال، افهم مشاعر كلا الجانبين وأخبرهم كيف يمكنهم التواصل بطريقة ممتعة مع بعضهم البعض.

- رُكُنُ اللَّعْبِ فِي الْمَنْزَلِ
- (انظر «مُعَدَّاتُ اللَّعْبِ
- المُصنَّوعَةِ مِنْ عُلْبِ اللَّبْنِ» (ص ٧٣))



- أَشْيَاءٌ يَجِبُ ارْتِدَاؤُهَا: مريِلة، جونلة، أوشحة، حمالات، إلخ.

لُعْبٍ / دَعَائِمُ مُشَابِهَةٌ لِأَشْيَاءِ الْحَقِيقِيَّةِ وَالْأَجْزَاءِ  
الْمُفَكَّكَةِ الَّتِي يُمَكِّنُ تَخِيلُهَا بِشَكْلِ رَمَزِيٍّ عَلَى أَنَّهَا  
أَكْثَرُ مِنْ شَيْءٍ.  
(انظر ص ١٣٤):

ضَعِ الدَّعَائِمَ بِشَكْلِ يَسْهُلِ عَلَى الطِّفْلِ الْوُصُولِ إِلَيْهِ،  
اسْتِخْدَامَهُ وَاسْتِرْجَاعَهُ مَرَّةً أُخْرَى إِلَى مَكَانِهِ.



رِسُومُ تَوْضِيحِيَّةٍ بَسِيطَةٍ لِلدَّعَائِمِ الَّتِي  
سَيُتِمُّ تَخْزِينُهَا فِي الْأَمَاكِنِ.

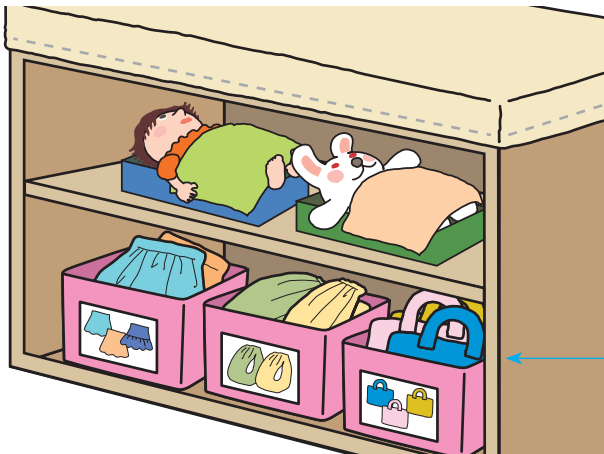

تَعَامَلُ مَعَ الدُّمَى بِعِنَايَةٍ لِأَنَّ  
الرَّضِيعَ يَرَاهَا مِثْلَ أَطْفَالِهِمْ.

## اللعب على أنغام الموسيقى!

### الأهداف

في نهاية النشاط يُتوقع أن:

- يُبادر الرضيع في مشاركة أقرانه بهذه الألعاب.
- يتعرف الرضيع على كلمات الاغنية (البيضة – سلقها... إلخ).
- يصغي الرضيع إلى كلمات الاغنية باهتمام.

### كيف تقوم بالنشاط

استمتع بالأغاني والألعاب أدناه مع الرضيع بقول الكلمات بوضوح وبيضاء مع الإيماءات وتعبيرات الوجه، سيتم تشجيعه على النطق بالكلمات وتحريك جسده على الإيقاع! ادع الأطفال الآخرين للعب معاً إن أمكن.

١. أغنية البيضة (اسم الأغنية غير معروف)  
(كل من المؤلف والملحن غير معروفين)

يجلس الرضيع على رجل الميسرة، أو يجلس وجهاً لوجه لها. يستمتع الرضيع بالتواصل البدني مع الميسرات ويتطلع إلى دغدغته في النهاية!

### كلمات الأغنية:

١. ادي البيضة (أمسك بيد الرضيع وأثن الخنصر)
٢. وادي اللي سلقها (أثن البنصر)
٣. اللي قشرها (أثن الوسطي)
٤. اللي أكلها (أثن السبابة)
٥. اللي قال..... (تثني الإبهام)

كركركركركر «قم بدغدغة الرضيع»



## ٢. نُعْبَةُ النَّجَّارِ

يَضَعُ الرَّضِيعُ يَدَيْهِ عَلَى الطَّائِلَةِ أَوْ عَلَى حَجْرِكَ

أنت: "كان في نجار حب يصلح باب الجار إيه لونه؟"  
الرَّضِيعُ: "أحمر!" (أو أي لون)  
أنت: "كم مسمار يلزموه في تصليح هَذَا الباب يا  
نجار؟"  
الرَّضِيعُ: "١٠!" (أو أي رقم)

١



## [أَشْكَالٌ أُخْرَى]



يمكن لبعض الأطفال الاستمتاع بهذا النشاط معًا.



عِنْدَمَا تَقُولُ الرِّقْمَ المَخْتَارَ، يَجِبُ عَلَى الرَّضِيعِ وَضْعَ يَدِهِ الَّتِي جَاءَ عَلَيْهَا الِاخْتِيَارَ بَعِيدًا! (يَجِبُ أَنْ تَكُونَ اليَدُ بَعِيدَةً عَنِ الطَّائِلَةِ). عِنْدَمَا تَرْفَعُ يَدَكَ أَوْ يَدَ الرَّضِيعِ، يَفُوزُ الشَّخْصُ الأُخْرَى!



تبدأ العد، بينما تنقر على كل الأيدي على الطاولة واحدة تلو الأخرى بالترتيب.

## ٣. نُعْبَةُ الأُسْرَةِ

ارسم الوجوه على أصابعك، وحرك الأصابع واحدًا تلو الآخر كما لو كان يتحدث.

استمتع مع الرضيع بأغنيتك المرتجلة مثل أدناه.

كَلِمَاتُ الأَغْنِيَّةِ:

أهلاً! أنا الأب، أنا أب حنون، سعدك بلقائك  
أهلاً! أنا الام، أنا أم جميلة، سعدت بلقائك.  
أهلاً! أنا الأخ، أنا أخ قوي، سعدت بلقائك.



#### ٤. أغنية لاعبني والاعبك

(كلًا من المؤلف والملحن غير معروفين)  
قم بلمس أجزاء كثيرة من وجه الطفل بلطف وفقا  
لايقاع  
الأغنية. يتوقع الرضيع أن يتم لمسه و يستمتع بذلك.

#### كَلِمَاتُ الْأَغْنِيَّةِ:

لاعبيني والاعبك صوابك اللولي اللولي اللولي في  
طبق بنوري ماما جابتلي ايشارب حريرونايمتني ع  
السرير والسرير طواح طواح ماخيليش حد يروح  
السرير  
والسرير طواح طواح ماخيليش حد يروح



#### ٥. أغنية يلا بينا يلا بينا

مؤلف: سيد حجاب  
ملحن: عمار الشريعي  
وفقا لايقاع الأغنية يقوم الرضيع بالمشي بقدميه على مشط  
قدميك .  
يصنع الرضيع توازناً لجسمه ويحركه وفقاً لحركتك.  
عندما يعتاد الطفل على ذلك ، يمكن أن تتحرك للخلف  
وللجانبيين ، مع تغيير اتساع وسرعة الخطوات.

#### كَلِمَاتُ الْأَغْنِيَّةِ:

يلا بينا يلا .. يلا يلا بينا دي الشموسة طلة طلة وبتنده  
علينا هانروح الجنية .. وتشبك إيدينا وندور سوا ع  
الأرض الخضرا والأرض تدور بينا اااا يا سمانا يا بنور  
.. العصفور ببذور واحنا كمان بندور ونغني .. يا لمونة  
دواخينا اااااا يلا يا سامارة .. هانطير طيارة سيب لها  
الدبارة تعلا .. وتغيب عن عينينا طيارتنا تطير .. في  
النسمة الحرير واحنا كمان بنطير وباهها .. والسما بتنادين  
يلا بينا يلا .. يلا يلا بينا دي الشموسة طلة طلة وبتنده علينا



#### دَعْمُ الْمَيَسَّرَاتِ:

- دع الطفل يشعُر بالرضا والحب، وتطوير ارتباطه بك، يُمكن أن يساعده هَذَا في الحفاظ على استقراره العاطفي، خاصة في هذا العمر عندما يُصبح على دراية بنفسه وغالبًا ما يُصبح عدوانيًا لتأكيد وجوده.

## المناديل السحرية

### الأهداف

في نهاية النشاط يُتَوَقَّعُ أن:  
يشكل الرضيع اشكالاً مختلفة باستخدام المناديل.  
يتعاون الرضيع مع أقرانه عند اللعب بالمناديل.  
يذكر الرضيع أسماء الأشياء المألوفة لديه (تفاحة - موزة... إلخ).

### (المهارات الحسية والشعورية)

يُقَوِّمُ الرُّضِيعُ بِالتَّفَاعُلِ مَعَ الْأَشْيَاءِ والأدوات المختلفة من حوله وَيَتَعَرَّفُ طَبِيعَةَ الشَّيْءِ وَيَطَوِّرُ مَهَارَاتِهِ الْحَسِيَّةَ.

### كَيْفَ تَقُومُ بِالنَّشَاطِ

١. الأغاني الموصى بها (ص ٢٣٨): «١. (العنوان غير معروف)

اصنع أشكالاً مختلفة باستخدام المُنْدِيلِ، وتفاعل مَعَ الرُّضِيعِ باستخدامه!  
يستخدم الرُّضِيعُ خياله ليذكر ما يفترض أن يبدو عليه المُنْدِيلِ وَيَسْتَمْتِعُ بالتواصل معك.

فيما يلي أمثلة على الأشكال المصنوعة بالمنديل ومحادثة بينك وبين الرضيع.  
انظر +ص لمعرفة كيفية إنشاء الأشكال بعلامات \* أدناه):

### ١. طَعَامٌ

استمتع بالتظاهر بتناول الأطعمة مَعَ الرُّضِيعِ. (يمكنك أن تقول "من فضلك خذ بعضاً"، "شكراً لك"، "مرحباً بك"، "ما هذا؟"، "الجو حار"، "إنه لذيذ"، "واحد آخر، من فضلك"، "أنا ممتلئ"، إلخ).



شَامِيّ/بَلَدِي

قم بطي مُنْدِيلٍ عَلَى شكل مثلث وأدخل «المُكُونَات (مناديل أخرى بألوان مختلفة)» بداخله.

فِينُو  
قم بطي مَنْدِيلَ عَلَى شَكْلِ مُسْتَطِيلٍ وَأَدْخِلِ  
«الْمُكُونَاتِ» فِيهِ.

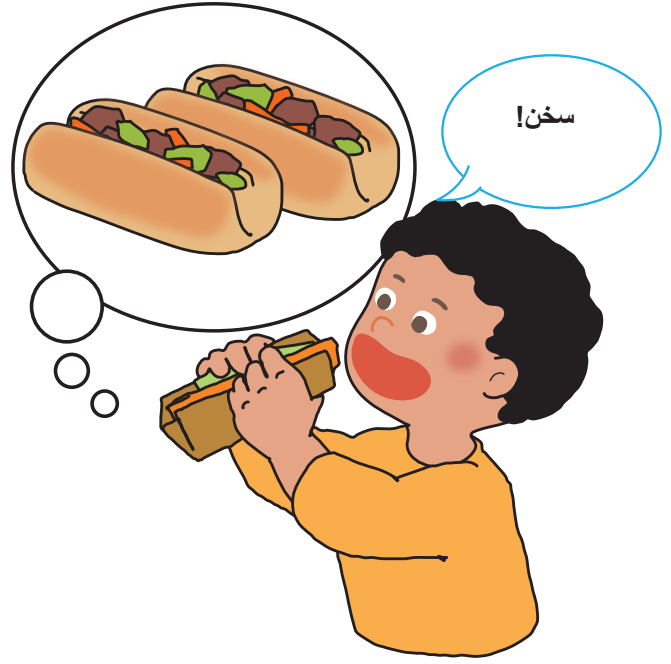

السُّورِيّ  
لَفَّ مَنْدِيلًا بِهِ «الْمُكُونَاتِ».



خَوَاشِي  
اصْنَعِ مَنْدِيلًا عَلَى شَكْلِ دَائِرِي كَبِيرٍ عَلَى طَاوِلَةٍ.



لذيذ!

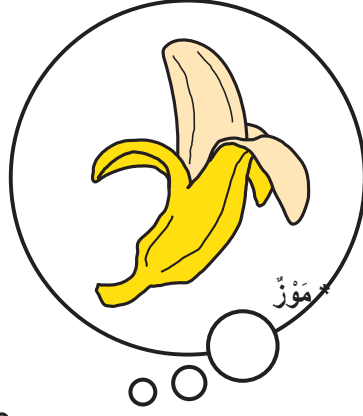

موز



كبيرة أوي!

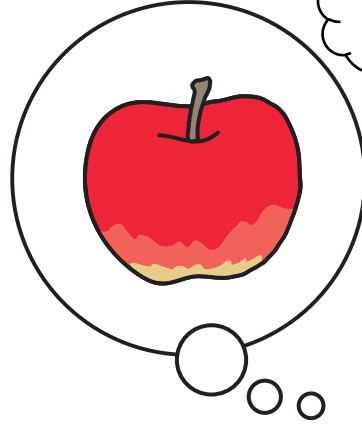

(تفاح / جوافة\* (بالساق)  
أو برتقالة (بدون الساق)



أنا أحب  
الحاجات  
الحلوة!

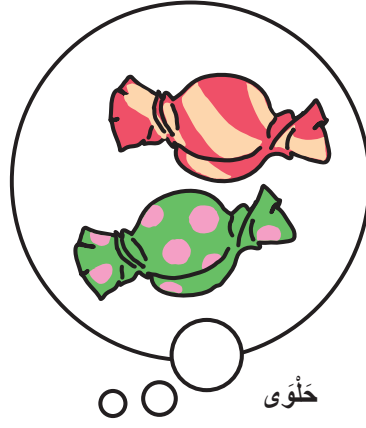

حلوى



## ٢. حَيَوَانَاتٌ

استمتع بتحريك مُنْذِيلٍ عَلَى شَكْلِ حَيَوَانَاتٍ مَعَ الرَّضِيعِ كَمَا لَوْ كَانَتْ عَلَى قَيْدِ الْحَيَاةِ! (يمكنك أن تقول "مرحبًا"، "كيف حالك؟"، "ما اسمك؟"، «ماذا تفعل؟»، "أين عينك (أي من أجزاء الجسم)؟"، "وداعًا"، إلخ).



قطه



الأغاني الموصى بها (ص ٢٣٨) - ٢ - أغنية  
"قطتي صغيرة"

قطه بأذن كبيرة \*

### ٣. أشخاص

استمتع بالتظاهر بأنك شخص ما، بتقليد صوته وإيماءاته مع الأطفال!  
(يمكنك أن تقول "تبدو ذكيًا جدًا يا أبي"، "هل يمكنني تناول مشروبك؟"، "أوه، سييسي، أنت جميلة"، إلخ).



أَبُ يَرْتَدِي رِبْطَةَ عُنُقٍ \*



يَقُومُ أَحَدُ الْوَصَاةِ (الْأُمُّ، غَيْرُهَا) بِالطَّهْيِ بِاسْتِخْدَامِ مَرِيلَةٍ أَوْ وِشَاحٍ

قم بطي المنديل من المنتصف على شكل مثلث، وقم بتغطية الرأس به واربط الزوايا خلف الرقبة.



الْأُخْتُ تَضَعُ الْمَكْيَاجَ  
اطو المنديل على شكل مربع وربت على الوجه به.

فَضَائِي مِنْ كَوَكَبِ آخِرِ \*  
تحدث إلى الرضيع بصوت غريب مضحك  
مثل رجل فضائي!



مُغَنِّي يُغَنِّي بِالْمَايْكْرُوْفُونِ  
عَنْ أَيِّ أَغْنِيَةٍ مَعَ الرَّضْعِ!

سُوْبِرَ مَا نَ يَرْتَدِي عِبَاءَةً  
أطلب المساعدة من سوبرمان!



### دَعْمُ الْمَيْسِرَاتِ

- ضع منديلاً في جيبك أو في مكان ما بالصف من الممكن الوصول إليه بسهولة، استُخْدَامُ أَيِّ فِتْرَةٍ زَمْنِيَّةٍ قَصِيرَةٍ لِلِاسْتِمْتَاعِ بِهَذَا النِّشَاطِ مَعَ الرَّضْعِ، تَذَكَّرْ أَنَّ الغَرَضَ مِنْ هَذَا النِّشَاطِ لَيْسَ عَمَلُ الشَّكْلِ بَلِ اللَّعْبُ بِهِ مَعَ الرَّضْعِ.

كَيْفِيَّةُ الإِعْدَادِ منديل.

\* مَوْزٌ

## أَشْكَالٌ مَصْنُوعَةٌ مِنَ الْمَنَادِيلِ (اعْرِضْ هَذِهِ الْخُطُوبَاتِ عَلَى الرُّضْعِ!)



٣. افعلِ مِثْلَ مَا هُوَ مَوْضَحٌ  
بِالصُّورَةِ



٢. قُمْ بِالْإِمْسَاكِ بِهَا مِنْ  
الْمَنْتَصَفِ



١. قُمْ بِطَيِّ جَوَانِبِ الْمَنْدِيلِ  
الْأَرْبَعَةَ إِلَى الْمَنْتَصَفِ



٦. وَالْآنَ الْمَوْزَةُ جَاهِزَةٌ!

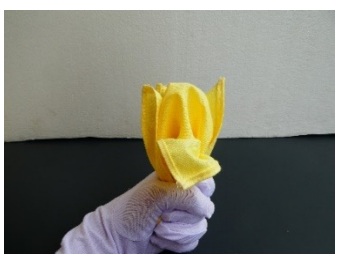

٥. قُمْ بِفَتْحِ وَاحِدِهِ تَلُو الْأُخْرَى  
مِنَ الْأَسْفَلِ



٤. قُمْ بِالْإِمْسَاكِ بِالْجِزءِ السُّفْلِيِّ

تِفَاحٌ / جُوفَاةٌ / بُرْتَقَالٌ



٣. بَعْدَ لَفِّهَا، ائْتِرِكْ جِزءًا صَغِيرًا  
مِنَ نَهَائِهَا، لِتَشْكَلَ سَاقَ الْفَاكِهِةِ



٢. لَفِّ جَانِبًا وَاحِدًا مِنَ الْمَثَلِثِ  
عَلَى الْجَانِبِ الْمَقَابِلِ لَهُ



١. كُونَ شَكْلَ مَثَلِثٍ



٦. ادْخُلِ الْجِزءَ كُلَّهُ فِي الثَّقْبِ  
لِتَكُونِ مَنَدِيلٌ دَائِرِي صَغِيرٌ عَلَى  
شَكْلِ فَاكِهِةٍ، سَتَكُونُ شَكْلَ تِفَاحَةٍ  
/ جُوفَاةٍ.  
(عِنْدَمَا تَكُونُ بَدُونِ سَاقٍ يُمَكِّنُ أَنْ  
تَمَثَلَ بِرْتَقَالَةٍ)



٥. ادْفَعْ الْجِزءَ الْأَيْمَنَ لِكَيْ  
يَمْرَمَ خِلَالَ الثَّقْبِ الْمَوْجُودِ  
بِالْجِزءِ الْأَيْسَرِ



٤. اطْوِ الْجَانِبَيْنِ مَعًا لِتَكُونَ دَائِرَةً



٣. ابدأ في لفهم مَعًا بِشكْلٍ عَيرٍ محكم نحو الأعلى، وقم بطي الجانبين حتَّى يكونوا متداخلين



٢. قم بطي جانبي المثلث بالداخل، حتَّى يكونوا متداخلين مَع بعضهم البعض

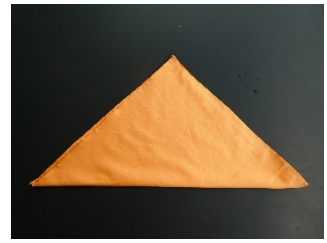

١. قم بعمل شكل مثلث



٧. ضع إبهامك في شكل الدونات، ثم اقلب الدونت مرارًا وتكرارًا، ثم ستجد زاويتي المُنديل يخرجان.



٦. الآن خذ الطرف المتبقي وضعه داخل اللفة المطوية. هَذَا يجعل شكل دونات مثل الصورة



٥. قم بطي الجانبين بالداخل حتَّى يتداخلوا مَع بعضهم البعض



٤. اقلبها



١٠. قم بعمل عقدة صغيرة، لتكوين الأذنين، ثم قم بفتح الأذنين وهكذا نكون قد قمنا بعمل شكل الفأر!



٩. والآن قم بسحب الطرفين من جانب واحد فقط



٨. بعدما تقوم بسحب الطرفين إلى الخارج، سيتكون ذلك الشكل. \* من الممكن أن تُكوّن هذه الخطوة الأخيرة لصنع الحلوى\*

## أَرْنَبٌ



١. أمسك نهايتي المُنْدِيلِ المربع



٢. أمسك النهايتين مَعًا ولفهما لتشكل عقدة (دعهم يمرون عبر شكل الدائرة)

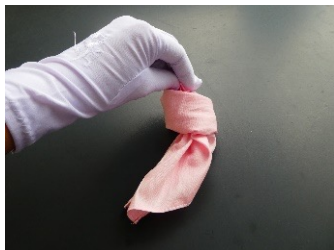

٣. اسحب كلا الطرفين لعمل عقدة



٤. اسحب أذني الأرنب إلى الخارج



٥. وهكذا نكون قد قمنا بعمل أرنب!

## أُذُنُ القِطَّةِ / فيونكة



١. قم بطي الجانبين (الأيمن والأيسر) ليتماشى مع خط الوسط.



٢. أقلبها



٣. قم بطي الجزء العلوي والسفلي وفقا لخط الوسط.



٤. أمسك بالمُنْدِيلِ كَمَا هُوَ مَوْضَعٌ بِالصُّورَةِ



٥. اسحبه إلى اليمين وإلى اليسار



٦. قم بقلبها وهكذا تكون عقدة الفراشة جاهزة!

## رَبْطَةُ عُنُقٍ



١. افرد المُنْدِيل



٢. اطو الجزء العلوي والسفلي وفقاً لخط الوسط



٣. اطو الجانبيين السفليين ليتماشاً مع خط الوسط، ويصبح الشكل مثلثاً



٤. اطو الجانب الأيمن والأيسر بالداخل وابرهمهم



٥. اقلبها



٦. اربطها

## كائن فضائي



١. اطو الجزء الأوسط العلوي



٢. سيصبح لديك جزأين بالأسفل



٣. لفهما واقبلهما



٤. سيبدو لك مثل الشكل الموضح بالصورة



٥. بعد الإمساك به من المنتصف، سيصبح لديك كائن فضائي بأرجل طويلة



## التظاهر بأننا حيوانات

### الأهداف

في نهاية النشاط يُتوقع أن:

- يشارك الرضيع اقرانه في اللعب.
- يقلد الرضيع حركات الحيوانات.
- يتعرف الرضيع على خصائص كل حيوان وحركاته.

### كيف تقوم بالنشاط

حرّك جسمك مثل الحيوانات حيث يفهم الرضيع من خلالها خصائصه، وقُدّ أصوات الحيوانات، وقم بغناء أغاني الحيوانات إن أمكن.

إنها لفكرة جيدة عرض صور الحيوانات للرضع حتى يتمكن من تعزيز خيالهم.

استمتع بالتظاهر بأنك حيوان مع الرضيع مثلما هو موضح أدناه!!

• **طائر:**  
أفتح ذراعيك وحركهما لأعلى  
ولأسفل بينما تتحرك في  
الأرجاء.

يمكنك أن تكون عشاً للطيور  
عن طريق إنشاء دائرة  
بذراعيك وإدخال الأطفال  
إليك.



- **أَرْنَبٌ:**  
مُدَّ ذِرَاعَيْكَ إِلَى أَعْلَى وَحَرَّكُوهُمَا كَمَا لَوْ كَانَتْ آذَانُ  
أَرْنَبٍ، بَيْنَمَا تَقْفُزُ فِي الْمَكَانِ.



- **حِصَانٌ:**  
ازحف مَعَ الرَّضِيعِ بِبَيْدِكَ وَرِكْبَتَيْكَ عَلَى الْأَرْضِ.



### دَعْمُ الْمَيْسِرَاتِ:

- راقب تطور المهارات الحركية الكبرى للرضيع في أثناء الاستمتاع بالنشاط معه.

## الْجَرِيُّ حَتَّى الْمَيْسِرَةِ

### الأهداف

في نهاية النشاط يُتَوَقَّعُ أن:

- يجري الرضيع في اتجاه الميسرة.
- يبادر الرضيع في الجري تجاه الميسرة.
- يعرف الرضيع الطريق الصحيح لاتجاه الميسرة.

### كَيْفَ تَقُومُ بِالنَّشَاطِ

اجلس في مكان مرئي للرضيع ولكن بعيداً عنه.  
افرد ذراعيك وناد على الرضيع، هو سوف يركض ويأتي بين ذراعيك!  
عندما يصل الرضيع إليك، احتضنه واستقبله بابتسامة كبيرة وامدحه، فيشعر بأنه محبوب ويشعر بالإنجاز.



### دَعْمُ الْمَيْسِرَاتِ:

- عندما تدعو بعض الرضع إلى النشاط، دع كل طفل يشعُر بالرضا وتبادل المتعة مع بعضهم البعض.

## اللعب بالحلقات

### الأهداف

في نهاية النشاط يُتوقع أن:

- يشارك الرضيع الميسرة في اللعب بالحلقات.
- يميز الرضيع بين الاتجاهات المختلفة.
- يتعرف الرضيع على الاتجاهات المختلفة.

### كيف تقوم بالنشاط

• **يجري ويلتقط:**

دُحرج الحلقة على الأرض وتقول "واحد، اثنان، ثلاثة!"

يجري الطفل وراء الحلقة، يمسكها ويحضرها لك.

يمكنك أن تدحرج الحلقة لأكثر من اتجاه.

يمكن درجة بعض الحلقات بحيث يستمتع الرضيع معًا في نفس الوقت.





• أنا سائقُ باصٍ:

يتظاهر الرّضيع بأنّه سائق حافلة من خلال إمساك عجلة القيادة وإدارتها يميناً ويساراً في أثناء المشي.

استمتع بعالم الرّضيع، لوح له قائلاً: "إلى أين أنت ذاهب؟"، "اعتن بنفسك!"، إلخ.

• أنا مُشغِّلُ قِطارٍ:

يدخل الرّضيع دَاخل الحَلقة ويمسك بها ويمشي متظاهراً بأنّه عامل قطار. كن أحد الركاب من خلال دعم الحَلقة بالمشي على خطوات الرّضيع. استمتع بصوت القطار والإعلان عن المحطات، مثل "المحطة التالية...".



## اللَّعْبُ بِأَرْبَعِ حَلَقَاتٍ:

ضع مجموعة مكونة من ٤ حلقات بطرق مختلفة على الأرض مثلما هو موضح أدناه لتشجيع الطفل على تحريك جسمه بطرق مختلفة، اربط مجموعة الحلقات بعواميد من أجل سلامة الرضيع. يَسْتَمْتِعُ الرَّضِيعُ بِالدَّخُولِ دَاخِلَ الحَلْقَةِ وَالتَّنَقُّلِ مِنْ حَلْقَةٍ إِلَى أُخْرَى وَفَقًا لَشَكْلِهَا، كَمَا يُحَاوِلُ أَيْضًا القَفْزَ مِنْ حَلْقَةٍ إِلَى الأُخْرَى!

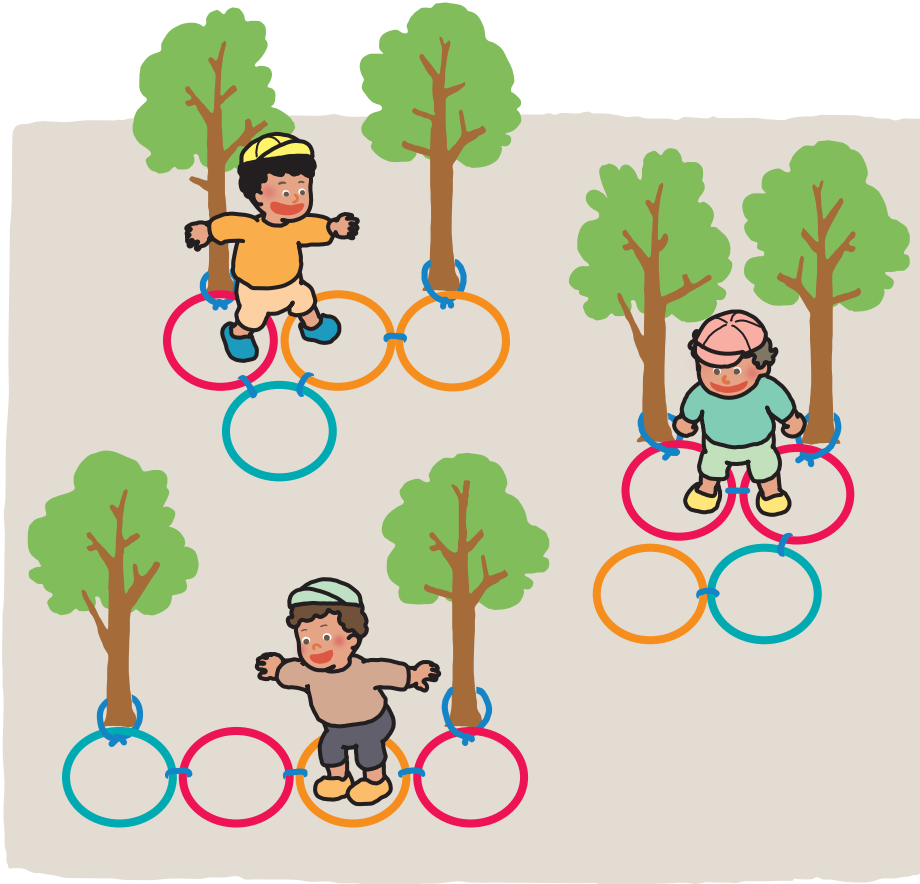

## كَيْفِيَّةُ الإِعْدَادِ

الْحَلَقَاتُ (انظر ص ١٦٨)، مَجْمُوعَةٌ مِنْ ٤ حَلَقَاتٍ

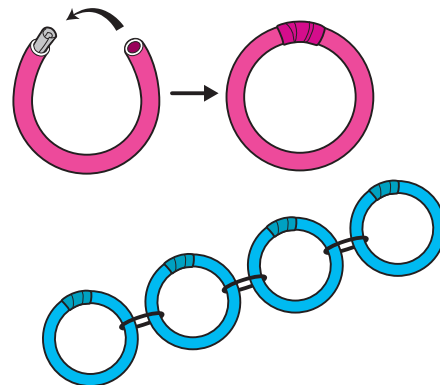

٤ حَلَقَاتُ مُتَّصِلَةٌ بِالحَبْلِ

## دَعْمُ المَيْسَّرَاتِ

• عند عَدَمِ الاستِخدامِ، ضع مجموعة الحلقات جانبا عَن طَرِيقِ طِيهَا لِلأَمَانِ.

## اللعب بالبالونات

### الأهداف

في نهاية النشاط يُتوقع أن:

- يُبدي الرضيع رغبته في اللعب بالبالونات.
- يجري الرضيع في توازن خلف البالونات.
- يتعرف الرضيع على أشكال وألوان البالونات.

### كيف تقوم بالنشاط

اضرب البالون باتجاه الرضيع برفق حتى يتمكن من الوصول إليه بسهولة، يركض خلف البالون ليضربه أو يمسك به، امدحه عندما يفعل ذلك حتى يشعر بالإنجاز، وتشجعه على مواصلة النشاط. شجع بعض الرضع على اللعب حتى يشعروا بالمتعة معًا.



### دعم الميسرات

- أزل أي شيء من على الأرض حتى لا يتعثر الرضيع بشيء.

### كيفية الإعداد

انفخ بعض البالونات.

## لُعْبَةٌ تَجْرِي فِيهَا الْمَيْسِرَةُ أَوْ الْأَطْفَالِ وَرَاءَ أَقْرَانِهِمْ وَيَقُومُونَ بِلَمْسِ بَعْضِهِمْ

### الأهداف

في نهاية النشاط يُتَوَقَّعُ أَنْ:

- يشارك الرضيع أقرانه في اللعب.
- يتحكم الرضيع في توازن بدنه في أثناء الجري.
- يستجيب الرضيع لتعليمات الميسرة (امسكني - استني... إلخ).

### كَيْفَ تَقُومُ بِالنَّشَاطِ

فيما يلي بعض الأفكار للعبة المطاردة:  
اجعل النشاط ممتعاً من خلال إظهار سعادتك للقبض  
على الرضيع وخيبة أملك في أن يمسك بك الطفل،  
وما إلى ذلك!

- سوف أمسك بك!:
- طارد الرضيع، أو دع الطفل يطارذك.



- المَطَارِدَةُ بِأَشْكَالٍ مُخْتَلِفَةٍ :

كُنْ مَرِحًا وَقَدِّمْ طَرَفًا مُخْتَلَفًا لِلْمَشْيِ فِي لُعْبَةِ الْمَطَارِدَةِ  
لِتَشْجِيعِ الرَّضِيعِ عَلَى تَحْرِيكِ جِسْمِهِ بِطَرَقٍ مُخْتَلِفَةٍ.

الْمَشْيُ السَّرِيعُ أَوْ الْهَزْوَلَةُ





## المشي الخلف



## المشي بطريقة متعرجة



## • أنا هأكلك!

تَظَاهِرُ بِأَنَّكَ أَسَدٌ (أو أي حيوان مخيف) وَاجْرُ وِرَاءَ الرَّضِيعِ.



## • الغميضة

أَذْهَبُ بَعِيدًا وَاخْتَبِئُ فِي الْأَمَاكِنِ الَّتِي يُمَكِّنُ لِلرَّضِيعِ أَنْ يَجِدَهَا بِسَهُولَةٍ، سَوْفَ يَجِدُكَ وَهُوَ مَسْرُورًا!

## دَعْمُ المِيسِرَاتِ

• اسْتَمْتِعْ بِهَذَا النِّشَاطِ مَعَ الرَّضِيعِ بِطَرِيقٍ مُخْتَلَفَةٍ، كَمَا ذَكَرَ أَعْلَاهُ، مَعَ إِيْدَاعِكَ.

## وَضْعُ الْمُلصَقَاتِ

### الأهداف

في نهاية النشاط يُتَوَقَّعُ أن:

- يضع الرضيع الملصق في مكانه الصحيح.
- يبادر الرضيع في لصق الاشكال.
- يتعرف الرضيع على الاشكال المختلفة والشرائط.

### (المهارات الحسية والشعورية):

يُقَوِّمُ الرُّضِيعُ بِالتَّفَاعُلِ مَعَ الْأَشْيَاءِ وَالْأَدْوَاتِ الْمُخْتَلِفَةِ مِنْ حَوْلِهِ وَيَتَعَرَّفُ طَبِيعَةَ الشَّيْءِ وَبَطُورَ مَهَارَاتِهِ الْحَسِيَّةِ.

### كَيْفَ تَقُومُ بِالنَّشَاطِ

أظهر للرضيع إمكانية وضع وإزالة قطع الشرائط من أي شيء بسهولة لجعله يصبح على دراية بها.



عِنْدَمَا يَكُونُ الرُّضِيعُ مَهْتَمًا، سَوْفَ يَأْخُذُ قِطْعَ الشَّرِيطِ مِنَ اللُّوْحِ بِأَطْرَافِ أَصَابِعِهِ.

إِنَّهُ يَسْتَمْتِعُ بِوَضْعِ الْقِطْعِ عَلَى شَيْءٍ مَاءٍ، مِثْلَ الْوَرَقِ وَالصَّنَادِيقِ وَالْأَلْوَابِ الْوَرَقِيَّةِ وَالْحَاوِيَاتِ الْمَعَادِ تَدْوِيرَهَا، بِأَفْكَارِهِ الْخَاصَّةِ!

### دَعْمُ الْمَيْسِرَاتِ

- دَعِّمِ الرُّضِيعَ يَسْتَمْتِعُ لَيْسَ فَقَطْ بِوَضْعِ قِطْعِ الشَّرِيطِ بَلْ أَيْضًا بِنَزْعِهَا؛ لِأَنَّ كِلَيْهِمَا تَجْرِبَةٌ مُمْتَعَةٌ لَهُ وَتَسَاعِدُ مَهَارَاتِهِ الْحَرَكِيَّةَ الدَّقِيقَةَ.



### كَيْفِيَّةُ الْإِعْدَادِ

ضع شريطًا لاصقًا ملونًا مقطوعًا بطول قصير على سطح زلق، مثل قطعة من الورق المقوى مغطاة بشريط شفاف. اطو حواف قطع الشريط قليلاً حتى يتمكن الرضيع من نزاعها بسهولة في حالة عدم استخدامه لهذا النشاط.

## اللعب بالصلصال المصنوع من الدقيق

### الأهداف

في نهاية النشاط يُتوقع أن:

- يستجيب الرضيع إلى أمر مكون من فعلين.
- يشارك الرضيع أقرانه في اللعب بالصلصال.
- يشكل الرضيع أشكالاً متنوعة باستخدام الصلصال.

### (المهارات الحسية والشعورية)

يقوم الرضيع بالتفاعل مع الأشياء والأدوات المختلفة من حوله ويتعرف طبيعته الشيء ويطور مهاراته الحسية.

### كيف تقوم بالنشاط

- اللعب بالصلصال المصنوع من الدقيق باليدين :

قدم للطفل طرقاً مختلفة للتعامل مع صلصال الدقيق كما هو موضح أدناه. عبر عن شكل صلصال الدقيق أو ما الذي يفعله به بعدة كلمات بسيطة (يمكنك أن تقول "إنه ناعم"، "أوه، لقد شدتها جيداً"، إلخ. إذا كان لا يحب لمس صلصال الدقيق، ساعده في التعود عليه تدريجياً.

تقطيعها



لمسها



الضغط عليها



الامساك بها





- اسْتَخْدِمِ مَوَادَّ أُخْرَى لِتُعْزِزِ النَّشَاطَ:  
قدم المَوَادَّ، مثل الشفطاط وأدوات مائدة لعبة،  
إلى الرضيع، بعد أن يكون لديه خبرة كافية  
في اللعب بصلصال الدقيق نفسه.  
ادعم الرضيع لمشاركة الصورة والمتعة مع  
أقرانه الذين يلعبون بالقرب منه.



### كَيْفِيَّةُ الإِعْدَادِ

المَوَادُّ: دقيق (٣٠٠ جرام)، ماء (١٥٠ سم مكعب)، قليل من الملح (لتأخير تعفن الدقيق)، قليل من زيت السلطة (لجعله ناعماً  
لعجن الدقيق)

مياه (يصب شيئاً فشيئاً) ملح



إذا كَانَ لَدَيْكَ بعض الوقت، غلف  
العجين وضعها في الفريزر لبعض  
من الوقت.

ضع زيت السلطة على يديك الاثنين  
واعجن مرة أخرى حَتَّى تصبح  
العجين مثل قرقوشة الأذن، ولا  
تلتصق بيديك.

اعجن الدقيق جيداً بيديك بعد  
إضافة الملح والماء له

### دَعْمُ المَيْسِرَاتِ:

- التأكّد من عدم وجود المفاهيم الحسية لدى الأطفال اتجاه القمح.
- أظهر للرضيع طريقة صنع صلصال الدقيق ممكناً لتحفيزه على القيام بالنشاط.

## وَضْعُ الْخَتْمِ!

### الأهداف

- في نهاية النشاط يُتَوَقَّعُ أن:
- يفقد الرضيع الميسرة في استخدام الختم.
- يستخدم الرضيع الختم بشكل صحيح.
- يشعر الرضيع بالسعادة عند استخدامه الختم.
- يتعرف الرضيع على أشكال الاختام المختلفة.

### (المهارات الحسية والشعورية)

يُقَوِّمُ الرِّضِيعُ بِالتَّفَاعُلِ مَعَ الْأَشْيَاءِ والأدوات المختلفة من حوله وَيَتَعَرَّفُ طَبِيعَةَ الشَّيْءِ وَيَطْوِرُ مَهَارَاتِهِ الحسسية

### كَيْفَ تَقُومُ بِالنَّشَاطِ

وضح للرضيع كيفية وضع العلامات أو الخريشة بالختم على الورق.

في البداية، ضع لونا مائياً كافياً على الختم وأعطه للرضيع، عِنْدَمَا يَعْتَادُ عَلَى التَّعَامُلِ مَعَ الختم، دعه يُقَوِّمُ بِذَلِكَ بِنَفْسِهِ بِاسْتِخْدَامِ طبق الختم المَوْجُودِ فِي مَتَنَاوِلِ يَدِهِ.

يَسْتَمْتِعُ الرِّضِيعُ بِوَضْعِ الختم  
بشكّل مننظم والخريشة،  
ورؤية العلامات كنتيجة لما  
قام به، بوتيرته الخاصة؛  
لتطوير النشاط، ساعد  
الرّضيع على الاستمتاع  
بتشبيه العلامات بشيء آخر،  
ومشاركة الصورة مع أقرانه.



### دَعْمُ الْمَيْسِرَاتِ:

- دَعِ الرِّضِيعَ بِرِنْدِي مَلَابِسَ يُسَمِّحُ لَهَا بِالانْسَاخِ بِالتَّعَاوُنِ مَعَ أُسْرَتِهِ حَتَّى يَتِمَّكَنَ مِنَ الاسْتِمْتَاعِ بِالنَّشَاطِ بِشَكْلٍ كَامِلٍ.

## كَيْفِيَّةُ الإِعْدَادِ

- الختم: قُمِ بإعدادِ الأختامِ الَّتِي يسهلُ عَلَى الرُّضْعِ الإِمْسَاكُ بِهَا، ويمكنُ أن تصنعَ علاماتَ وَاضِحَةً عِنْدَ ختمها عَلَى الورقِ، ويمكنُ أن تضعَ الماءَ المُلَوَّنَ بِشُكْلٍ جَيِّدٍ.
- المَوَادُّ: عبواتٌ صَغِيرَةٌ وَقَصِيرَةٌ (مثلُ عبواتِ مشروباتِ الزبادي أو «أشياءَ صَغِيرَةٍ مَصْنُوعَةٍ مِنْ أَعْطِيَةِ زُجَاجَاتِ بِلَاسْتِيكِيَّةٍ» (ص ١٠٧))
- شبكات، ورق تغليف فقاعات، أغطية فواكه، خيوط صوف، كرتون، وأربطة مطاطية.

بِاسْتِخْدَامِ الشَّبَكِ، غِلَافِ الْفُقَاعَاتِ،  
أَعْطِيَةِ الْفَاكِهَةِ إلخ

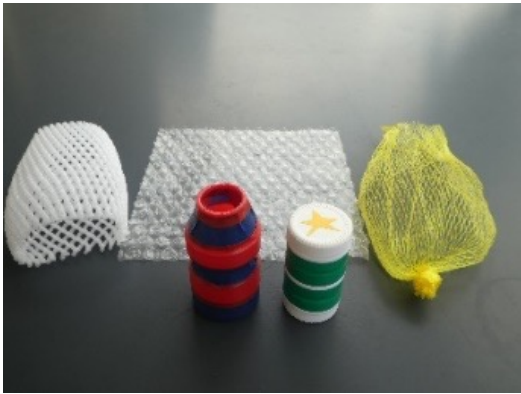

بِاسْتِخْدَامِ الْكَرْتُونِ



بِاسْتِخْدَامِ الصُّوفِ



اصنع دائرة، مثلثًا، عصا عَلَى  
شكل مربع بِاسْتِخْدَامِ الْوَرَقِ  
المقوى

لصق خيط صوف دائريًا  
عَلَى الجزء السفلي من  
أغطية زجاجات البلاستيك

شبكة، غلاف الفقاعة وغطاء  
الفواكه عَلَى الجزء السفلي من  
أغطية زجاجات / إناء بلاستيك

- طَبِّقِ لِلخْتَمِ  
قم بتحضير طبق ضحل (غير عميق) ضع  
المنشفة أو الاسفنج بها، واجعلها تنتشر  
المياه الملونة



- وَرَقَةٌ لِكُلِّ رَضِيعٍ

## تَرْكِيبُ بَازِلٍ قِطْعَةً وَاحِدَةً (الْأَشْكَالُ الْهَنْدَسِيَّةُ)

### الْأَهْدَافُ

- في نهاية النشاط يُتَوَقَّعُ أَنْ:
- يطابق الرضيع الأشكال الهندسية ببعضها البعض.
- يُفَرِّقُ الرضيع بين الأشكال الهندسية.
- يشارك الرضيع في أثناء تأدية النشاط.

### كَيْفَ تَقُومُ بِالنَّشَاطِ

يكتشف الرضيع القالب المناسب الذي يناسب كل قطعة على حدة ، ويستمر في تحريك القطعة بشكل عشوائي في جميع الاتجاهات حتى يتم تركيبها في قالبها، قم بتشجيعه على اكتشاف الطريق الصحيح بمفرده.



### عِنْدَمَا يَكْبُرُ الرَّضِيعُ!

قم بإعداد المزيد من القطع ذات الشكل الدائري والمثلث والمربع، وصنع أشكالاً مختلفة عن طريق تجميع القطع مع الرضيع، باستخدام خياله. يمكنك تحضير قطع بأشكال مختلفة وبأحجام أصغر، والتي يصعب على الرضيع التعامل معها!



### دَعْمُ الْمَيْسِرَاتِ

- تحدث عن الأشكال والألوان للرضيع بطريقة مرحة حتى يهتم بالنشاط.

## كَيْفِيَّةُ الإِعْدَادِ

المواد: قطعتين من الورق المقوى، ورق أبيض بنفس الحجم، شريط لاصق (الفينيل)، ألوان مياه



٢. قم بقص الأشكال من الورق المقوى والورق الأبيض



١. قم برسم دائرة، ومثلثًا، ومربعًا على ورقة بيضاء، ألصق الورقة البيضاء على واحدة من الورق المقوى

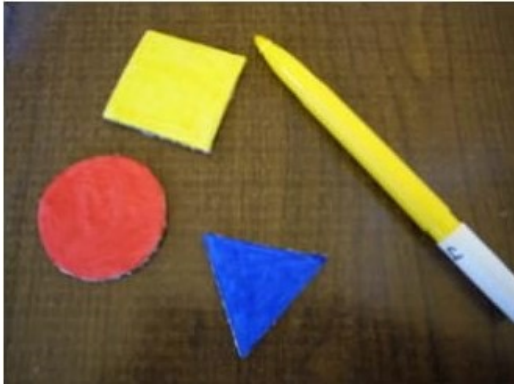

٤. قم بتلوين الأشكال باستخدام ألوان المياه



٣. قم بلصق قطعتي الورق المقوى ببعضهما باستخدام الصمغ أو الشريط اللاصق (الفينيل)

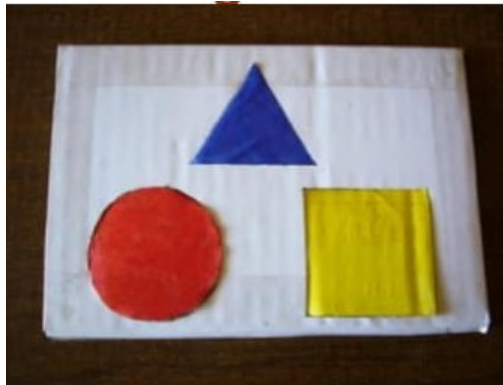

٥. انتهينا!



## مكعبات نفس الحجم

### الأهداف

- في نهاية النشاط يُتوقع أن:
- يشارك الرضيع أقرانه في اللعب بالمكعبات.
- يرتب الرضيع المكعبات المماثلة في الحجم.
- يتعرف الرضيع على الاحجام المختلفة للمكعبات.

### كيف تقوم بالنشاط

يَسْتَمِعُ الرُّضِيعُ باللعب بالمكعبات بطرق مختلفة. يتعرض للمحاولات والأخطاء، ويكتشف تدريجياً كيفية التعامل معها. ادعمه عند الضرورة حتى يتمكن من الخروج بفكرة جيدة. هذا النشاط ممتع للرضيع في هذا العمر، لكنه يتطلب بعض التركيز. امدحه عندما يحقق شيئاً ما، وهذا يجعله يشعر بالإنجاز ويشجعه على مواصلة النشاط.

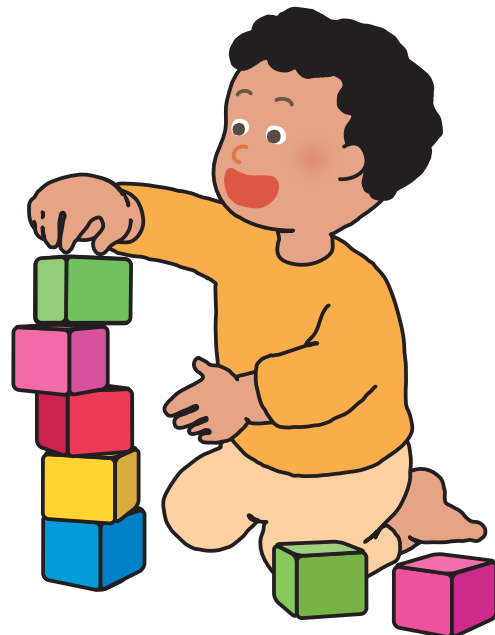

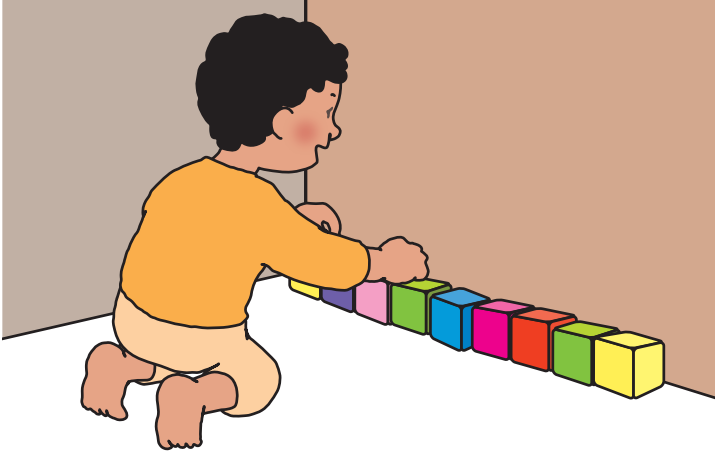

في حين أن الرضيع غيّر معتاد على وضع  
المكعبات جنباً إلى جنب، يمكنه القيام بذلك  
على طول الحائط.

يساعده الحائط على وضع المكعبات في خط  
مستقيم جميل!

(قد يشبهه هو خط المكعبات بشيء طويل، مثل  
القطار).

وَضَعُهُمْ بِجَانِبِ بَعْضِهِمُ الْبَعْضِ بِجَانِبِ الْحَائِطِ

كل هذه الأنشطة تساعده  
في معرفة الأشكال والعدد  
والكمية والطول والحجم،  
إلخ.

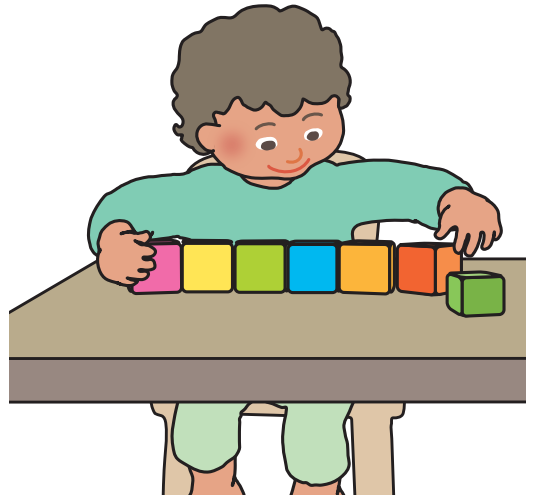

وَضَعُهُمْ بِجَانِبِ بَعْضِهِمُ الْبَعْضِ



وَضَعُهُمْ فِي الصُّنُوقِ



### كَيْفِيَّةُ الْإِعْدَادِ

مُكْعَبَاتٌ بِنَفْسِ الْحَجْمِ:

- مُكْعَبَاتٌ خَشَبٌ (حوالي ٤ سم مكعب) (يفضل مكعبات خشب لأنها طبيعياً ذات أسطح مستوية ووزن مناسب)؛ صندوق يُمكن وضع المُكْعَبَاتِ فيه بدون فجوة.
- المُكْعَبَاتُ الْوَرَقِيَّةُ (انظر ص ١٢٤).



### دَعْمُ الْمَيْسَرَاتِ:

- راقب الرضيع في أثناء تركيزه على هذا النشاط حتى يتمكن الطفل من اللعب ويشعر بالاكتماء.

## تَرْكِيبُ بَازِلٍ ٤ أَجْزَاءٍ

### الأهداف

في نهاية النشاط يُتَوَقَّعُ أن:

- يشارك الرضيع في تركيب البازل بنفسه.
- يفك الرضيع البازل ويعيد تركيبه مرة أخرى.
- يتعرف الرضيع على الشكل الصحيح للبازل.

### كَيْفَ تَقُومُ بِالنَّشَاطِ

يُحَاوِلُ الرِّضِيعُ تَرْكِيبَ الْقَطْعِ مَعًا لِتَكْوِينِ صُورَةٍ وَاحِدَةٍ.  
بينما يواجه الكثير من المحاولات والأخطاء، ابق على مقربة منك وقدم له الدعم.

عندما يكمل اللغز بنفسه، امدحه وشاركه إحساس الإنجاز!

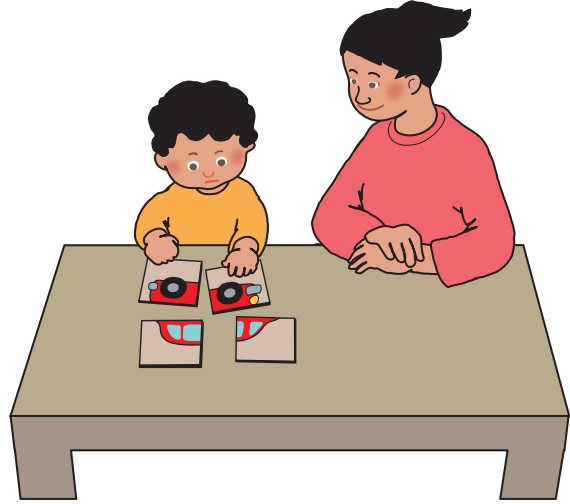

### دَعْمُ الْمَيْسِرَاتِ

- اعرض الصورة كاملة على الرضيع أولاً حتى يتمكن من الحصول على الصورة وتحفيزه للقيام بالنشاط.

### كَيْفِيَّةُ الإِعْدَادِ

المواد: كرتون وورقة نفس الحجم (حوالي ١٨ سم مكعب)، شريط لاصق شفاف، أقلام ملونة.



٣. اقطع الكرتون إلى نصفين، ٤ أو ٦ حسب تطور الطفل

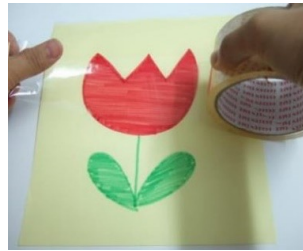

٢. ألصقها على الكرتون بالصمغ وغلّف الكرتون كله بالشريط اللاصق الشفاف



١. ارسم رسمة بسيطة لشيء يعرفه الطفل على ورقة بحجم كبير

## وَضْعُ خَيْطٍ فِي الثَّقْبِ

### الأهداف

في نهاية النشاط يُتَوَقَّعُ أن:

- يتعرف الرضيع على أشكال وأحجام وألوان القطع المستخدمة في الاساور.
- يشكل الرضيع بالخرطوم أشكالاً مختلفة من الاساور.
- يبدي الرضيع رغبته في المشاركة في النشاط.

### كَيْفَ تَقُومُ بِالنَّشَاطِ

يضع الرضيع الخيط بداخل الثقب الموجود في قطع الخرطوم، بينما يفكر كيف يمكنه أن يفعل ذلك بسلاسة، وأن يصبح أفضل في القيام بذلك، ويُمكنه أن يصنع العُقُودَ وَالْأَسَاوِرَ مِنَ الْخَيْطِ وَقَطْعِ الْخُرْطُومِ، أو يمشي بينما يسحب الخيط على الأرض.

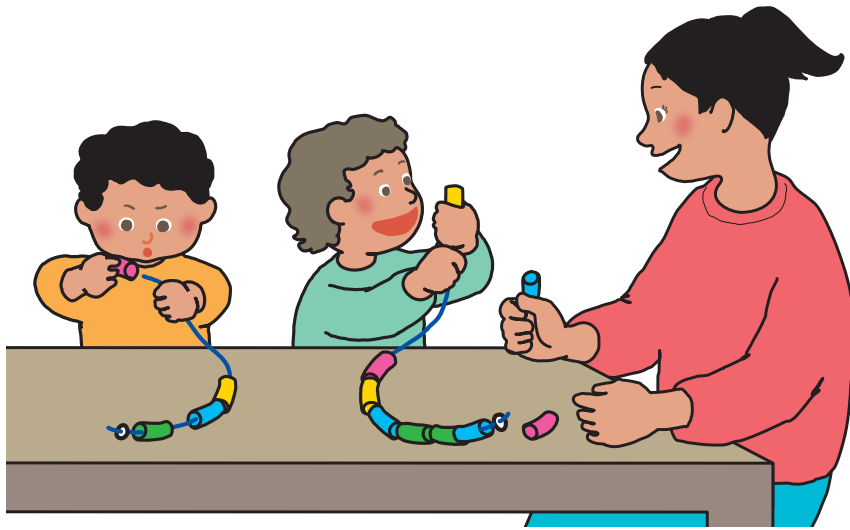

## كَيْفِيَّةُ الإِعْدَادِ

قَطِّعْ خَرَاطِيمَ (طُولُهَا حَوالِي ٥ سَم).  
خَيْطُ (طُولُهَا حَوالِي ٥٠ سَم)

يَمكِنُ تَغْطِيَةُ الحَافَةِ الأُخْرَى مِنَ الخَيْطِ بِقِطْعَةِ شَرِيْطٍ صَغِيرَةٍ لِكِي تَصْبِحَ صَلْبَةً، هَذَا يَسْهَلُ عَلَي الرِّضِيْعِ وَضْعَ حَافَةِ الخَيْطِ فِي الثَّقُوبِ.



يتم ربط إحدى الحواف لتثبيت قطع الخرطوم

## دَعْمُ المَيْسَّرَاتِ

- قَمِ بِإِعْدَادِ عَدَدِ كَافٍ مِنَ قِطْعِ الخَرَاطِيمِ لِلأَطْفَالِ الَّذِينَ يَلْعَبُونَ مَعًا فِي نَفْسِ الوَقْتِ، بِحَيْثُ يُمكِنُ لِكُلِّ مِنْهُمُ التَّرْكِيزَ عَلَي النِّشَاطِ.
- وَضَعِ فِي اعْتِبَارِكَ أَنَّ كُلَّ طِفْلِ لَدِيهِ وَتَبَرَّتِهِ الخَاصَّةُ فِي تَنْمِيَةِ المَهَارَاتِ الحَرَكيَةِ الدَّقِيْقَةِ.

## الأزرار الكبيرة في الثقوب

### الأهداف

في نهاية النشاط يُتوقع أن:

- يشارك الرضيع الميسرة في اللعب.
- يضع الرضيع الاسماك داخل الثقوب.
- يحدد الرضيع حجم الاشياء الموجودة أمامه لوضعها في مكان آخر.

### كَيْفَ تَقُومُ بِالنَّشَاطِ

عَزَّزْ صُورَةَ السَّمَكِ لَدَى الرَّضِيعِ مِنْ خِلالِ التَّحَدُّثِ وَتَحْرِيكِ سَمَكَةٍ مِنَ الْقُمَاشِ كَمَا لَوْ كَانَتْ تَسْبِحُ فِي الْمَاءِ. يُمْكِنُكَ تَوْصِيلُ أَسْمَاكِ مِنَ الْقُمَاشِ بِالْأَزْرَارِ وَإِظْهَارِ السَّمَكَةِ ذَاتِ الْخُطُوطِ الطَوِيلَةِ لِلرَّضِيعِ كِعَائِلَةٍ تَسَافِرُ لِلْعُثُورِ عَلَى الطَّعَامِ!



عملتها طويلة أوي !  
شاطر!!



أظهر للرضيع كيف يقوم بفك / توصيل أسماك القماش عن طريق فك الأزرار بالخطوات. قد يُتقن فك الأزرار أولاً لأنها سهلة، بمجرد أن يعرف كيفية الضغط على الزر ودفعه للخروج من الفتحة، سيتعلم بشكل التزير! وضح كيفية الضغط على الزر من خلال الجانب الخلفي للفتحة، وقم بترتيبه بحيث يكون مسطحاً ومرتباً في الفتحة. سيتمكن الرضيع تدريجياً من الضغط على الزر بسلاسة وإنشاء خط أطول من السمكة، بينما يلهو.

## كَيْفِيَّةُ الْإِعْدَادِ

المواد: قطعة قماش، أزرار (قطر حوالي ٢ سم)، خيط، وورق سميكة على شكل سمكة (حوالي ٧ \* ٢ سم)

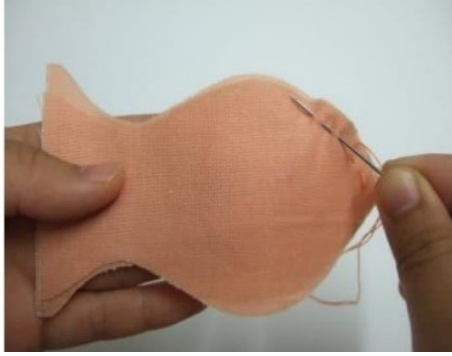

٢. ضع قطعتي القماش معاً، وخيِّط الحواف معاً



١. قُصَّ قطعتين مِنَ القماشِ بنفسِ حجمِ الورقةِ عَلَى شكلِ سمكة

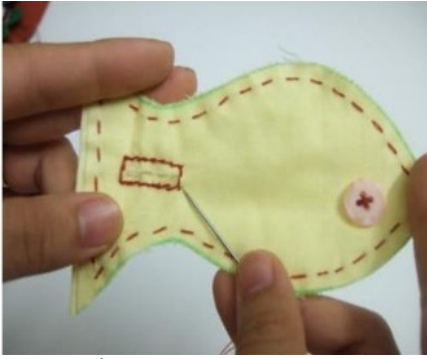

٤. اصنع ثقباً للزرر وقم بالخياطة حول ذلك الثقب



٣. خيِّطِ الزرار في مكان عين السمكة



٥. قم بإعداد الكثير من الأسماك بنفس الطريقة

## دَعْمُ الْمَيْسِرَاتِ:

- كن متجاوباً مع إيماءات الرضيع وكلماته حتى يشعر بالارتياح والرضا.

## يَصْعَدُ وَيَنْزِلُ الدَّرَجَ وَيَقْفِرُ

### الأهداف

في نهاية النشاط يُتَوَقَّعُ أن:

- يتعرف الرضيع على الاتجاهات المختلفة.
- يزحف الرضيع على الدرج لاعلى ولأسفل.
- يشارك الرضيع المتعة والفرح مع أقرانه.

### كَيْفَ تَقُومُ بالنَّشَاطِ

صُعُودُ وَنُزُولُ السَّلَامِ (٣ خطوات يمكنك تشجيع الرضيع على القيام بها):

١. الرَّحْفُ عَلَى الدَّرَجِ لِأَعْلَى وَلِأَسْفَلِ:

دعه يختبر هَذَا بِشَكْلِ كَافٍ لِاكتِسَابِ قُوَّةِ عَضَلِيَّةِ كَافِيَةٍ.  
(دعه يزحف من اتجاه قدميه من أجل الأمان).

٢. صُعُودُ وَهَبُوطُ السَّلَامِ بَيْنَمَا يَمْسِكُ بِبَيْدِكَ

٣. صُعُودُ وَنُزُولُ الدَّرَجِ بِمُفْرَدِهِ مَعَ إِمْسَاكِ الدَّرَابِزِينَ:

كن دائماً على استعداد لحماية الرضيع من السقوط من خلال مشاهدته والبقاء بالقرب منه.





## • القفز:

### ١. القفز لأعلى!

دع الطفل يمسك بيديك وشجعه على القفز،  
ادعنه ليقفز أعلى من خلال رفعه بيديك.



### ٢. يقفز حتى الكرة:

أمسك بالكرة وشجع الرضيع على القفز  
ولمسها.

يمكنك تحريك الكرة لأعلى ولأسفل، من  
جانب إلى آخر، أو مثل الموجة لجعل النشاط  
أكثر متعة!



### ٣. القفز على الساقين:

دع الرضيع يقف بين رجليك وأمسك بجانبه،  
وشجعه على القفز فوق رجليك وارفع جسمه.



### ٤. بوينغ بوينغ!

دع الرضيع يقفز على الترامبولين، امسك  
يديه حتى يصبح قادراً على التحكم في جسمه  
وتحقيق التوازن بنفسه.

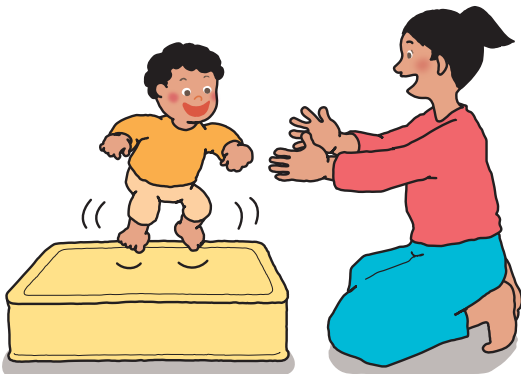

#### ٤. القفز على الأرض:

دع الرضيع يقفز من شيء منخفض على الأرض، مع التأكد من سلامته، ابق بجانبه وكن دائمًا على استعداد لمنعه من السقوط.

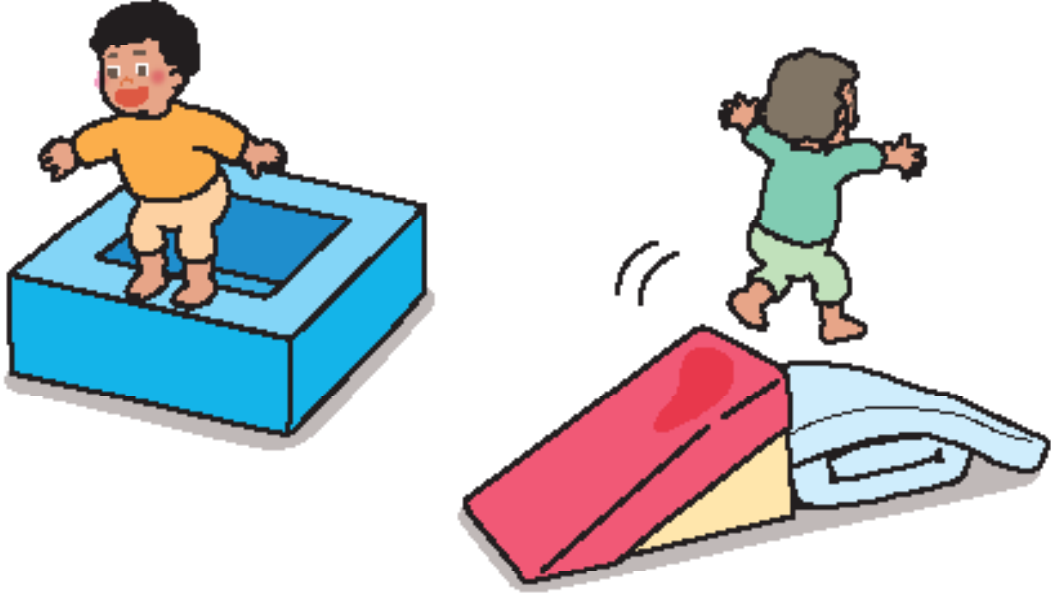

#### كيفية الإعداد

لصعود / نزول السلالم:

السلالم في الحضانة

(عندما تكون نظيفة وآمنة على

سبيل المثال: عندما تكون الدرجات

منخفضة ومغطاة بسجاد نظيف))

سلالم مصنوعة من صناديق من

الورق المقوى (انظر ص ١٢١).



للقفز:

• مرتبة سميكة

• الإطار (انظر ص ٧٤).

• المنحدر (انظر ص ١٢٢).

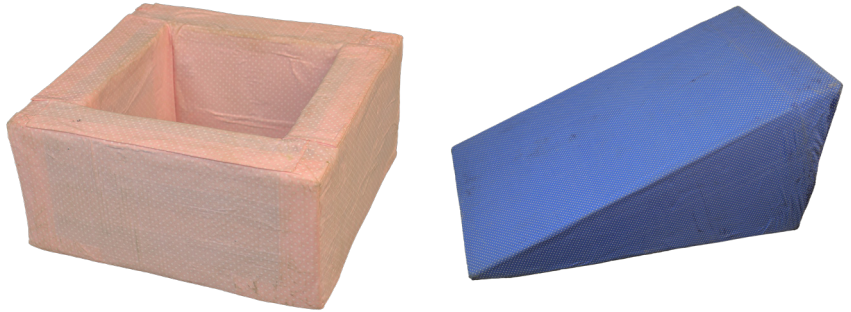

#### دعم الميسرات

• ضع في اعتبارك أن لكل طفل وثيرة نموه الجسدي وتنمية المهارات الحركية.

## مهارات الرعاية الذاتية (الأكل) - أكل الأطعمة المكتملة في الحضانة - (من ١٨ حتى ٢٤ شهرًا)

### الأهداف

في نهاية النشاط يُتوقع أن:

- يتعرف الرضيع على كلمات الاغنية (هم النم يا روجي... إلخ).
- يستجيب الرضيع إلى أمر مكون من فعلين.
- يميز الرضيع بين الاطعمة المختلفة.

### (مهارات الرعاية الذاتية)

يتناول الرضيع التغذية اللازمة من الأطعمة والسوائل إلى جانب حليب الأم / الحليب الصناعي لتلبية متطلباته الغذائية.

### تطوير قدرات المضغ:

يمضغ الطعام باللثة / الضروس.

### قدرات أخرى يجب تطويرها:

يبدأ الرضيع أن يكون صعبًا إرضاءه حول الطعام، ومع ذلك، فقد يتناول الطعام الذي لا يحبه، إذا تم إعداد الطعام ليكون بنكهة، ملمس أو شكل مختلف، يأكل الطعام الذي لا يحبه شيئًا فشيئًا إذا شجعته الميسرات، يعتاد على تناول الطعام بملعقة ووضعها في فمه.  
\* الأعضاء المستخدمة للأكل: يبدأ الرضيع في الحصول على ضروس علوية وسفلية.

### كيف تقوم بالنشاط

الأغاني الموصى بها (ص ٢٣٩): "٣. هم المم يا روجي"

\* للمعلومات عن الأطعمة المكتملة للرضع في هذا السن، راجع جدول «تغذية الطفل والأجزاء المناسبة للأطفال (مقسمة حسب الفئة العمرية)» في مجموعة المناهج الدراسية: (انظر ص ٢٤٠)  
\* تنمية طريقة الإمساك بالملعقة لهذه الفئة العمرية: (انظر ص ١٨٢)  
يبدأ الرضيع في هذا العمر أن يكون صعب الإرضاء بشأن الطعام، ويعتبر هذا نموًا طبيعيًا يظهر عندما يصبح مدركًا لذاته ويريد أن يفعل الأشياء بنفسه.

### نصائح للتعامل مع الرضع الذين يصعب إرضائهم بشأن الطعام

بالتعاون مع أسرته

١. اجعل أوقات الوجبات مريحة وممتعة:

- اجلس وتحدث مع الرضيع عن أشياء مختلفة، ليس فقط عن الأكل.
- حافظ على الهدوء والإيجابية، ولا تجبر الرضيع على تناول الأطعمة التي يرفضها.
- أظهر للرضيع أن أسرته في المنزل وأقرانه في الحضانة يستمتعون بتناول الأطعمة.
- دع الرضيع يعرف مدى سعادتك وعائلته منه عندما يأكل جيدًا.



## ٢. شَجِّعِ الرَّضِيعَ عَلَى الْأَكْلِ:

- أَعْطِ جِزْءًا صَغِيرًا مِنَ الْأَكْلِ وامتدح الرضيع كثيرًا لتناوله، حتَّى لو تمكن من تناول القليل فقط.
- اطلب من عائلة الرضيع تحضير الأطعمة التي يبدو أن الرضيع لا يفضلها بسبب اختلاف النكهات أو الملمس أو المظهر.
- اجعل الرضيع مُهْتَمًّا بِالْأَطْعَمَةِ من خلال التحدُّث عن أسمائها وألوانها وأشكالها وملسها وطعمها، إلخ.
- اطلب من عائلة الرضيع تحضير بعض الأطعمة التي بإمكانه إمساكها بيديه، حتَّى يتمكن الرضيع من الحصول على بعض الاستقلالية في إطعام نفسه.

أنت أكلت جزر  
كثير! أحسنت!



## ٣. دَعِ الرَّضِيعَ يَتَمَتَّعُ بِشَهِيَّةٍ صِحِّيَّةٍ لِلْوَجَبَاتِ:

- شجع الطَّفْلَ عَلَى اللَّعْبِ بِنَشَاطٍ.
- الحفاظ على أوقات ثابتة للوجبات وفقا لنمط نومه في أثناء النهار.
- لا تعطي الرضيع الكثير من المقبلات بين الوجبات.

## ٤. فَكِّرْ عَلَى الْمَدَى الطَّوِيلِ:

- فكر فيما يأكله الرضيع على مدى أسبوع، بدلًا من القلق كثيرًا عما يأكله في المرة الواحدة أو في اليوم واحد.
- اطلب من أسرة الرضيع تحضير الطعام من المجموعات العَدَائِيَّةِ الرَّئِيسِيَّةِ الأربعة (البروتين ومنتجات الألبان والفواكه والخضراوات والأطعمة النشوية)، حتَّى لو كانت دائمًا أشياء قليلة مفضلة، يُمكن تحسين مجموعة الأطعمة بِشَكْلِ تَدْرِيجِيٍّ.

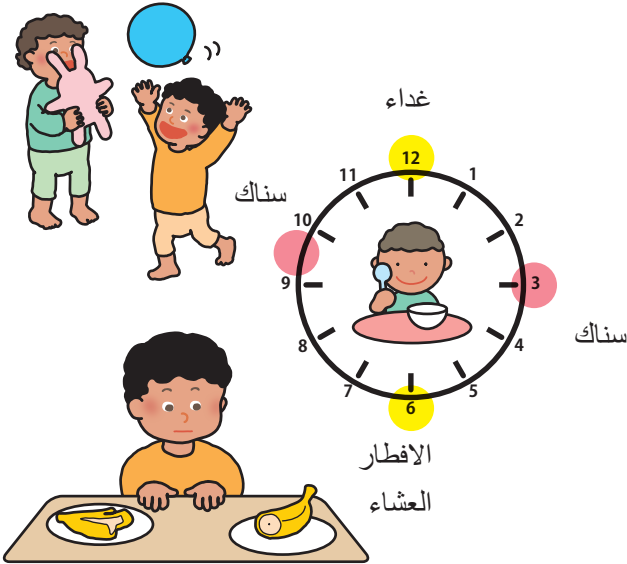

## ٥. أُخْرَى:

- اجْعَلِ الرَّضِيعَ بَعِيدًا عَنِ أَيِّ مُلْهِيَاتٍ مِثْلَ اللَّعْبِ.

## أغاني من (من ١٨ حتى ٢٤ شهرًا)

يَزْدَادُ اهْتِمَامُ الْأَطْفَالِ الرُّضْعِ فِي هَذَا الْعُمْرِ بِالْأَغَانِي، وَيُحَاوِلُونَ الْمُشَارَكَةَ فِي الْأَغَانِي عَنْ طَرِيقِ تَقْلِيدِ الْحُرُوفِ الْأَخِيرَةِ مِنَ الْكَلِمَاتِ، سَيَكُونُ هَذَا مَمْتَعًا لِلغَايَةِ لَكَ وَلِلرُّضِيعِ لِلتَّوَاصُلِ مَعًا بِالْأَغْنِيَةِ (انظر إلى «اللَّعِبُ عَلَى أَنْعَامِ الْمَوْسِيقَى!»). ص ١٩٧. بالإضافة إلى ذَلِكَ، يَسْتَمْتِعُ الرُّضْعُ فِي هَذَا الْعُمْرِ بِأَنْشِطَةٍ مُخْتَلِفَةٍ فِي الْحَضَانَةِ. هَذِهِ أَغْنِيَةٌ لِهَوْلَاءِ الْأَطْفَالِ!

### ١. اسْمُ الْأَغْنِيَةِ غَيْرُ مَعْرُوفٍ

(كُلُّ مِنَ الْمَوْئَلِ وَالْمَلْحَنِ غَيْرُ مَعْرُوفِينَ)

أنا في حضانتني ويا اصحابي  
ساعه للعب وساعه لكتابي  
اعرف اصور وارسم صورة  
فيها شجرة وفيها عصفور



قد يَكُونُ مِنَ الْمَمْتَعِ بِالنَّسْبَةِ لِلْأَطْفَالِ الرُّضْعِ وَضَعُ مَنْدِيلٍ عَلَى شَكْلِ أُذُنِ قِطَّةٍ كَمَا هُوَ مُوَضَّحٌ أَذْنَاهُ وَغَنَاءُ الْأَغْنِيَةِ الْإِيقَاعِيَةِ أَذْنَاهُ مَعَكَ (انظر «المناديل السحرية» (ص ٢٠٠))



### ٢. قِطَّتِي صَغِيرَةٌ

(كُلُّ مِنَ الْمَوْئَلِ وَالْمَلْحَنِ غَيْرُ مَعْرُوفِينَ)

قِطَّتِي صَغِيرَةٌ  
قِطَّتِي صَغِيرَةٌ وَاسْمُهَا نَمِيرْهَشْعَرُهَا  
جَمِيلٌ وَذَيْلُهَا طَوِيلٌ لَعِبُهَا يَسْلِي وَهِيَ لِي  
كَظَلِعِنْدِهَا الْمَهَارَةُ كِي تَصِيدُ فَارَةً

يكون الأطفال الرُّضَّعُ في هَذَا العُمُرُ صعب إرضائهم في الأكل، ولكن لا تقلق! قم بغناء الأغانِي التالية إِلَيْهِمْ، يُمكن من خلالها تشجيعهم عَلَى أكل أنواع مختلفة من الطعام ( مَهَارَاتُ الرَّعَايَةِ الدَّائِيَّةِ (الأَكْلُ) - أَكْلُ الأَعْدِيَّةِ المُكَمَّلَةِ في الحَضَانَةِ) ص ٢٣٦ .

### ٣. أغنية هم المم يا روجي

المؤلف: سيد حجاب

تلحين: عمار الشريعي

هم المم يا روجي يلا جيبالك مم  
كل واكبر لى يا روجي يلا هم المم  
مرة سألت الأستاذ أرنب  
ليه منتاش لابس نضارة؟  
أنا طول عمرى ظريف ومؤدب  
واكل من غَيْر ما اعمل غاااااارة  
علشان باكل أقدر أَلعب وأجري أسرع من الطيارة  
وزمان قالو الجزر اكلو يقوى النظررررر  
رحت انا واكل هم المم  
هم المم يا روجي يلا جيبالك مم  
كل واكبر لى يا روجي يلا هم المم



## مرفق ١: نصائح لتناول الطعام



كيفية تحضير حليب الرضع المُجفَّف في أماكن الرعاية» (استنساخ صفحة ٦-٧ وصحة ١٤-١٥ من WHO & FAO, ٢٠٠٧)

(١) كيفية تنظيف معدات الأطعمة والتَّحضير وتَعييمها وحفظها

كيفية تنظيف معدات الأطعمة  
والتَّحضير وتَعييمها،  
وحفظها

من المهم جدًا تنظيف كافة المعدات المستخدمة لإطعام الرضع وتَحصين طعامهم (والأفراد)،  
والزجاجات، والبطانيات، والأغطية، والسلاخ (وتَعييمها بطريقة قبل الاستخدام، تزال تنظيف المعدات  
وتَعييمها الجفريا الموزونة التي قد تتكوَّن في الأطعمة وتؤدي إلى إصابة الرضع بالمرض.

### التنظيف





الخطوة ١	اغسل يديك بالماء والصابون وحققها باستخدام قطعة قماش نظيفة.	
الخطوة ٢	اغسل كافة معدات الإطعام والتَّحضير بطريقة باليد الساخنة والصابون، استخيم زجاجته وفرشاة حطية زخفية وضابته نظيفة، الزرقة داخل الزجاجات والبطانيات وحزبها يوفف، التَّك من آلة كل بقايا الطعام من الأماكن التي يصعب الوصول إليها.	
الخطوة ٣	انظف بطريقة باليد النظيفة.	

التنظيف، والتَّحضير، والاحتفاظ

### التَّعقيم

يمكن تَعييم معدات الإطعام والتَّحضير المتَّلفة عبر استخدام جهاز تَعييم يباع في المعدات التجارية، أو وعاء وماء مطهي.

جهاز تَعييم يباع في المعدات التجارية التي تَعييم المنتج إما كنت تستخدمه معصاً كبيراً أو معقم يدخل السكر وزيده، أو معصاً كصيفاً.  
وعاء وماء مطهي، التي التَّحولات أثناء:

الخطوة ١	اغسل وعاء كئيل بالماء.	
الخطوة ٢	ضع معدات الإطعام والتَّحضير المتَّلفة في الماء، تلك من أن المعدات متَّلفة بالكامل بالماء، لأنه ليس هناك قمامات مواء متروكة.	
الخطوة ٣	انقل الوعاء بمطارة ولم يبق الماء والرَّس على سطحه الماء في الوعاء.	
الخطوة ٤	ابق الظاهر على الوعاء إلى أن تحتاج إلى معدات الإطعام.	

### الاحتياط

في حالة من بعدة الوقت من الأضل إخراج معدات الإطعام والتَّحضير المتَّلفة من جهاز التَّعييم مباشرة، قبل حطه في قفص في محل أخرجت المعدات من جهاز التَّعييم قبل حطه إليها، أيها المتَّلف في مكان نظيف، ليضع تجزئة زجاجات وصناعة وتكامل إذا أخرجها من جهاز التَّعييم قبل حطه إليها، قوماً يحوَّل دون الوقت داخل في حطه، ويظل لفترة ولا يجرها معجلاً.

دعبل يترك بالماء والصابون ويجفها جيداً قبل الإسهك، بطبيعت المتَّلفة من المتَّحسين أن تستخدمه معصاً معصاً بعد الإسهك، بطبيعت المتَّلفة.

## ب) الأطفام بزجاجة الرضاعة: كيفية تحضير طعام بزجاجة الرضاعة

### الإطعام بزجاجة الرضاعة كيفية تحضير طعام بزجاجة الرضاعة

الخطوة ١	اغسل يديك بصابون والماء، وجفهما بقطعة قماش نظيفة أو يمسح نظيف.
الخطوة ٢	اغسل يديك بصبغ مطهر الطعام عليه وطهره.
الخطوة ٣	اغسل يديك بصبغ المطهر والماء، وجفهما بقطعة قماش نظيفة أو يمسح نظيف حتى تترك في حل كالت استخدام وعاء الماء، تذكر من أن الماء قد بلغ درجة الألفان.
الخطوة ٤	في الخطوات الموجودة على غلاف المستحضر الغذائي لمعرفة كمية الماء والمسوق التي تحتاج إليها، إن أي زيادة أو نقصان في كمية المستحضر الغذائي المتكثرة في التحضير قد يؤدي إلى إصابة الرضيع بالمرض.
الخطوة ٥	لصعب العبة الغذائية من الماء الطهي (الذي يسمح بتبريده ليصل إلى درجة حرارة لا تقل عن ٧٠ درجة مئوية) في زجاجة رضاعة نظيفة ومطهرة مع أداة الحبيبة تجفيف المرواح. استخدم ميزان حرارة نظيف ومطهر للتحقق من الحرارة.
الخطوة ٦	خفف العبة الغذائية من المستحضر الغذائي إلى الماء في الزجاجة.

### الاطعام بالكوب - كيفية تحضير طعام بالكوب

الخطوة ٧	اخاط جيداً بحركة الرجح بواسطة ملعقة نظيفة ومطهرة.
الخطوة ٨	يرد الرجح على الفور ليصل إلى درجة حرارة متساوية الاطعام عبر تعرض كوب الاطعام الماء النظيفة للبرد، أو عبر وضعة في وعاء يحتوي على الماء البارد أو الثلج وحتى لا يتوتر للاطعام، تذكر من يلاء مستوى الماء المبردة تحت سطح الكوب.
الخطوة ٩	جفف جروح الكوب بواسطة قطعة قماش يمكن التخلص منها.
الخطوة ١٠	ضع على الكوب حباته تحمل معلومات كودح المستحضر واسم الرضيع أو هويته وتاريخ التحضير ووقت ولحم المستحضر.
الخطوة ١١	تتحقق درجة حرارة الاطعمة بتطبيق الظل من الرجح على الجهة الداخلية من مصمم يظف يجب ان تشير إليها قفزة وليست سائجة في حل كالت لا تزال سائجة، يردها قفزة قبل الاطعام.
الخطوة ١٢	قم بإطعام الطفل.
الخطوة ١٣	تخلص من أي طعام لم يتم استهلاكه خلال ساعتين.

**تنبيه:** لا تستخدم مثلك الميكروويف لتسخين الاطعمة. يضمن الميكروويف الاطعمة بشكل غير مسطح ويمكن ان يتسبب في "تقع سائجة" قد تتحرك لم الرضيع.







ب) إرشادات تغذية حول جودة وتواتر وتكثيف الطعام التي تقدم للأطفال من 6 إلى 23 شهراً ومن يُرضعون عند رغبتهم (المراجع: منظمة الصحة العالمية، 2009، الصفحة 22 الجدول 1: إرشادات عملية بشأن نوعية وتواتر وكمية الأكلية التي تقدم للأطفال الذين تبلغ أعمارهم 6 - 23 شهراً والذين يرضعون رضاعة طبيعية عند الطلب،" الصفحة 20 "صندوق 2 التغذية المستجيبة")

العمر (الشهر)	6	7,8	9,10,11	12-17	18-23
الطاقة اللازمة يوميًا والإضافة إلى حليب الثدي	200 كيلو كالوري / يوم	300 كيلو كالوري / يوم	550 كيلو كالوري / يوم	الطعام الذي يتناوله أفراد الأسرة، المفروسة أو المهروسة إذا لم الأمر	الطعام الذي يتناوله أفراد الأسرة، المفروسة أو المهروسة إذا لم الأمر
القرنم	أبداً بحساء سمك وأطعمة مهروسة جيداً استمر على الأطعمة المهروسة التي يتناولها أفراد الأسرة	أبداً بحساء سمك وأطعمة مهروسة جيداً استمر على الأطعمة المهروسة التي يتناولها أفراد الأسرة	الأطعمة المفروسة أو المهروسة، والأطعمة التي يمكن للطفل التقاطها	الطعام الذي يتناوله أفراد الأسرة، المفروسة أو المهروسة إذا لم الأمر	الطعام الذي يتناوله أفراد الأسرة، المفروسة أو المهروسة إذا لم الأمر
الزُّرْد	بناءً على شهية الطفل، قد يتم تقديم 1 - 2 وجبات خفيفة (مثل قطعة من الفاكهة أو الجزر)	بناءً على شهية الطفل، قد يتم تقديم 1 - 2 وجبات خفيفة (مثل قطعة من الفاكهة أو الجزر)	بناءً على شهية الطفل، يمكن تقديم وجبة أو اثنين خفيفتين	بناءً على شهية الطفل، يمكن تقديم وجبة أو اثنين خفيفتين	بناءً على شهية الطفل، يمكن تقديم وجبة أو اثنين خفيفتين
كمية الطعام الذي تأكله الطفل الطبيعي في كل وجبة	أبداً بملعقتين أو ثلاث كبر لكل وجبة، وزدهم تدريجياً حتى تصل الكمية إلى نصف كوب (250 مل)	أبداً بملعقتين أو ثلاث كبر لكل وجبة، وزدهم تدريجياً حتى تصل الكمية إلى نصف كوب (250 مل)	نصف كوب / وعاء (250 مل)	نصف كوب / وعاء (250 مل)	3/4 إلى كوب / وعاء كامل (250 مل)

#### معلومات إضافية

- \* يُوصى بكميات الطعام المدرجة في الجدول
- \* إذا كانت كثافة الطاقة للوجبات نحو 0,6 كيلو كالوري / جم، يجب على الأم زيادة كثافة الطاقة في الوجبة (إضافة أطعمة خاصة) أو زيادة كمية الطعام لكل وجبة. فمثلاً:
  - من 6 إلى 8 أشهر، تزداد تدريجياً إلى ثلثي الكوب.
  - من 9 إلى 11 شهراً، أَعْطِي ثلاثة أرباع كوب.
  - من 12 إلى 23 شهراً، أَعْطِي كوباً كاملاً
- \* يجب على الأم أو مقدم الرعاية إطعام الطفل
- \* إذا لم يكن الطفل يرضع رضاعة طبيعية، فقم إضافة: 1- كوب من الحليب يوميًا، و1- 2 وجبة



#### التغذية المُستجيبة

- أَعْطِي الرُّضْع مباشرة، وساعد الأطفال الأكبر سناً عندما يطعمون أنفسهم، اطعمهم بيده وصور، وشجع الأطفال على تناول الطعام، ولكن لا تجبرهم.
- إذا رفض الأطفال العديد من الأطعمة، جرب توافقيات ومواقف وقراءات وطرق تشجيع مختلفة.
- تقليل التسميت أثناء الوجبات إذا كان الطفل يفقد اهتمامه بسهولة.
- تذكر أن أوقات التغذية هي أوقات من التعلم والحب - فتحدث مع الأطفال أثناء إطعامهم، مع التواصل بالعين.

## ج) أُمَّثْلَةٌ عَلَى وَصَفَاتٍ لِلْأَغْذِيَةِ الْمَكْمَلَةِ لِلرُّضْعِ مِنْ عُمُرِ ٦ أَشْهُرٍ حَتَّى ٢٤ شَهْرًا

\* جميع الوصفات مبنية على ملف تم كتابته عن طريق أ.د. مجدي نزيه عزمي – استشاري في التَّغْذِيَةِ / أستاذ ورئيس قسم وحدة التثقيف الغذائي بالمعهد القومي للتغذية - رئيس المؤسسة العلمية للثقافة الغدائية - رئيس مجلس إدارة مجلة الغذاء والتغذية، كما قام هو بمراجعتها كلها.

\* ٣ أنواع من الأغذية التي يوصي د. مجدي أن يتناولها الرُّضْع بتوازن جيد:  
النشويات (تمنح طاقة ●) والبروتين (تعمل على بناء الجسم ●) الفيتامينات والمعادن (تدعم المناعة «الوقاية» ●) (انظر ص٧٨)  
\* الكمية المذكورة في الوصفات هي لطفل رضيع واحد، اضبط كميّة المُكوّنات بِشكْل مناسب.  
\* من المتوقع أن يتم دمج الوصفات بناءً على الفئات العمرية، حَتَّى يَحْصُلَ الطُّفْلُ عَلَى غِذَاءٍ متكامل.

### لِلْأَطْفَالِ بِعُمُرِ ٦ أَشْهُرٍ

(الْأَغْذِيَةُ الَّتِي يَنْصَحُ د. مَجْدِي بِتَقْدِيمِهَا لِلرُّضْعِ فِي هَذَا الْعُمُرِ)

#### ● صَفَارُ الْبَيْضِ بِاللَّبَنِ

المُكوّنات:

بيض

معلقتان صغيرتان من حليب الثدي / الحليب الصناعي

الطريقة:

١. تُسَلَقُ البِيضَةُ حَتَّى تَنْضَجَ جَيِّدًا، وَيَتَمُ فَصْلُ صَفَارِ

البيض

٢. يُهْرَسُ الصَّفَارُ جَيِّدًا وَيُضَافُ إِلَيْهِ الْحَلِيبُ لِيَصْبِحَ

قوامه متجانسًا.

#### ● المهبلية

المُكوّنات:

حليب ثدي / حليب صناعي

سكر ( كميّة أقل بكثير من التي تُضَافُ لِلْبَالِغِينَ)

نشا

الطريقة:

١. يُوَضَعُ الْحَلِيبُ وَالسُّكَّرُ وَالنَّشَا فِي قَدْرٍ، وَيَقْبَلُوا جَيِّدًا

لِلتَّأَكُّدِ مِنْ ذَوْبَانِ النَّشَا وَالسُّكَّرِ تَمَامًا فِي الْحَلِيبِ حَتَّى

يُصْبِحَ الْقَوَامُ مُتَجَانِسًا.

٢. يُوَضَعُ الْقَدْرُ عَلَى نَارٍ مُتَوَسِّطَةٍ وَيُقَلَّبُ مِنْ حِينٍ لِآخِرٍ

حَتَّى يُصْبِحَ الْخَلِيطُ سَمِيكًا.

٣. يُوَضَعُ الْخَلِيطُ فِي أَوْعِيَةٍ صَغِيرَةٍ وَتُوَضَعُ فِي الثَّلَاجَةِ

حَتَّى يَتَمَاسِكَ.

#### ● ● الْخَضَارُ الْمَهْرُوسُ «البيوريه»

المُكوّنات:

جزر

كوسة

بطاطس

(أو أي خضار يُضَافُ إِلَى شُورْبَةِ خَضَارٍ مِثْلَ الْبَازِلَاءِ أَوْ

الفاصوليا)

(إِضَافِي)

ذرة ملح

قطرتان من عصير الليمون

الطريقة:

١. يُقَطَّعُ الْخَضَارُ إِلَى قِطْعٍ وَيُسَلَقُ حَتَّى يُصْبِحَ الْخَضَارُ

طريًا.

٢. يُضْرَبُ فِي الْخَلَاطِ جَيِّدًا.

(يُمْكِنُ إِضَافَةَ الْمَلْحِ وَعَصِيرِ اللَّيْمُونِ)

#### عَصِيرُ الْجَوَافَةِ (فِي الصَّيْفِ)، الْبِرْتَقَالِ (فِي الشِّتَاءِ أَوْ

#### ● الطمطم ( طَوَالَ السَّنَةِ )

المُكوّنات:

جوافة، برتقال، طمطم

الطريقة:

اعصر (الجوافة، البرتقال أو الطمطم) ثم قم بتصفيته لأخذ

العصير فقط.

لِلأَطْفَالِ مِنْ سِنَّ ٧ حَتَّى ٨ أَشْهُرٍ

(ينصح د. مجدي بتقديم كَبِدِ الدَّجَاجِ وَاللُّحُومِ البَيْضَاءِ وَالْبُقُولِيَّاتِ لِلرُّضْعِ فِي هَذَا العُمْرِ)

### ●●● كَبِدَةُ دَجَاجٍ مَهْرُوسَةٌ بِالْخَضَارِ ●●●

المُكوِّناتُ:

كَبِدُ الدَّجَاجِ

خضار ( جزر أو كوسة أو بطاطس أو أي خضار )

يُمكن إضافته لشوربة الخضار مثل البازلاء والفاصوليا

الخضراء

الطَّرِيقَةُ:

١. تُقطع الكبد والخضراوات إلى قطع صَغِيرَةٍ

٢. تُغلى حَتَّى يُصْبِحَ قوامها طري ثم تُضرب في الخلاط

### ●●● فُولٌ مَهْرُوسٌ مَعَ الخُبْزِ ●●●

المُكوِّناتُ:

فول (مطهي)

قليل من الملح

كمية قليلة من عصير الليمون

خبز

الطَّرِيقَةُ:

١. تفصل قشرة الفول ويهرس جيداً

٢. يُضاف الملح وعصير الليمون

٣. يبلى الخبز بالماء حَتَّى يُصْبِحَ طرياً، يُقطع الخبز

لقطع صَغِيرَةٍ ويُضاف للفول

### ●●● فَنَّةٌ عَدَسٍ ●●●

المُكوِّناتُ:

عدس أصفر

طماطم

جزر

بصل

بطاطس

ذرة ملح

خبز

الطَّرِيقَةُ:

١. يُغلى العدس مَعَ الجزر المقطع والبصل والبطاطس

٢. تُفصل القشرة من الطماطم وتقطع قطع صَغِيرَةٍ

٣. يُضرب العدس والخضار في الخلاط حَتَّى يُصْبِحَ

القوام متجانس

٤. يُسخن الخليط على النار ويوضع فيه الخبز حَتَّى يُطرى

### ●●● البلبيلة ●●●

المُكوِّناتُ:

قمح

حليب النَّدى / حليب صناعي

كمية قليلة من السكر

الطَّرِيقَةُ:

١- يُغسل القمح جيداً ويُنقع في الماء لمدة ٤ ساعات

٢- يُغلى القمح في قدر على النار، ثم يُضرب جيداً في

الخلاط

٣- يُصفى الخليط بالمصفاة

٤- توضع عجينة القمح في وعاء ويُضاف حليب النَّدى

أو الحليب الصناعي المغلي وقليلاً من السكر

## دجاج مع أرز وملوخية ••• (للرضع من ٨ أشهر)



### أ) الفَراخُ •••

#### المُكوّنات:

- دجاجة
- بصلة
- عدد ٢ ورق لورا
- ذرة ملح
- ذرة فلفل أسود
- حبهان

#### الطريقة:

١. تُفصل جلد الدجاجة وتُغلى في قدر على النار
٢. تُقطع البصلة ٤ قطع وتوضع في القدر
٣. يُضاف ورق اللورا والحبهان والملح والفلفل الأسود
٤. تُترك على النار حتى تُسلق جيدًا
٥. تُقطع لحم الفراخ إلى قطع صغيرة وتضرب في الخلاط

### ب) الأرز •••

#### المُكوّنات:

- أرز
- مياه (أكثر مما تستخدم عند طهي الأرز للبالغين)
- قليل من الملح
- كمية صغيرة من الزبدة

#### الطريقة:

١. توضع الزبدة في قدر على النار، ثم يُضاف الأرز ويقلب جيدًا
٢. يُضاف الماء والملح
٣. يُترك الأرز حتى تمام الطهي (يصبح قوامه أترى مما يقدم للبالغين)

### ج) الملوخية •••

#### المُكوّنات:

- ملوخية مخروطة
- شورية فراخ
- كزبرة ناشفة
- ثوم مفروم
- قليل من الملح
- كمية صغيرة من الزيت

#### الطريقة:

١. توضع شوربة الفراخ في قدر على النار حتى الغليان
٢. تُضاف الملوخية وتُقلب جيدًا
٣. في طاسة، يُسخن كمية قليلة من الزيت ويُضاف إليه الثوم والملح والكزبرة ويُقلب جيدًا ثم يُضافوا إلى شوربة الملوخية
٤. تُترك على النار حتى تمام الطهي

## لِلأَطْفَالِ مِنْ ٩ حَتَّى ١١ شَهْرًا

(ينصح الدكتور مجدي بتقديم اللحوم الحمراء وبياض البيض إلى الرُّضْع الَّذِينَ يبلغون من العُمُر حوالي ٩ أشهر)

### ●●● شَكْشُوكَةٌ

#### المُكوِّنات:

- بيض
- طماطم
- كمية قليلة من الزبدة
- ذرة الملح
- خبز

#### الطَّرِيقَةُ:

١. تُفصل القشرة من الطماطم وتقطع قطع صغيرة
٢. يُقلب الطماطم المقطعة جيدًا مع البيض والملح
٣. تُسخن الزبدة و يُضاف إليها الخليط وتُطهى جيدًا
٤. تُقطع الشكشوكة لقطع صغيرة وتُقدم مع الخبز

### ●●● كَفْتَةُ دَاوُدَ بِاشَا

#### (أ) الكَفْتَةُ

#### المُكوِّنات:

- لحم مفروم
- بصلة مفرومة ناعمة
- أرز مطحون
- ثوم مهروس
- قليل من الملح
- ذرة بهارات مشكلة

#### الطَّرِيقَةُ:

١. يُضاف البصل المفروم والأرز المطحون والبهارات إلى اللحم المفرومة وتُقلب جيدًا باليد
٢. يُضاف الثوم المفروم والملح و يُشكل اللحم على شكل كور
٣. تحمر في زيت قلي
٤. تُهرس كور اللحم جيدًا بالشوكة

### ● (ب) الصَّنَصَةُ

#### المُكوِّنات:

- طماطم
- كمية قليلة من الزيت
- بصل مقطع لقطع صغيرة

#### الطَّرِيقَةُ:

١. تُفصل القشرة من الطماطم وتقطع لقطع صغيرة وتضرب في الخلاط مع قليل من الماء
٢. يُسخن الزيت في قدر على النار، ويُضاف البصل المُقطع ويُطهى جيدًا
٣. يُضاف عصير الطماطم إلى البصل ويُطهى جيدًا
٤. يُضاف إليها الكفتة المحضرة مسبقًا

## مَكْرُونَةٌ مَعَ الدَّجَاجِ وَالطَّمَاظِمِ ●●●

### أ) المَكْرُونَةُ ●●

المُكوِّناتُ:

معكرونة

عصير طماطم

ثوم مفروم

قليل من الملح

كمية قليلة من الزيت

الطَّرِيقَةُ:

١. تُسَلَقُ المعكرونة

٢. توضع كمية قليلة من الزيت في قدر على النار ويُضاف الثوم المفروم والملح ويُقلب جيدًا

٣. يُضَافُ عصير الطماطم

٤. يُضَافُ الخليط إلى المكرونة بعد الغليان

٥. بعد تمام طهي المعكرونة، تُهرَسُ جيدًا في الخلاط أو بالشوكة

### ب) الفَرَاخُ ●●●

المُكوِّناتُ:

برجاء الرجوع إلى المكونات المذكورة للرضع عمر ٧-٨ أشهر (ص ٢٤٢-٢٤٣)

الطَّرِيقَةُ:

١. برجاء الرجوع إلى الطريقة المذكورة للرضع عمر ٧-٨ أشهر (ص ٢٤٢-٢٤٣)، ولكن تقطع الفراخ إلى قطع صغيرة

عكس اتجاه النسيج بدلًا من ضربها في الخلاط)

٢. تُقدَّمُ المعكرونة مع صوص الطماطم والفراخ



## لِلأَطْفَالِ مِنْ عُمُرِ ١٢ حَتَّى ٢٣ شَهْرًا

### مَكْرُونَةٌ بِشَامِيلٍ

#### المُكوِّناتُ:

- معكرونة
- دقيق
- بييض
- قليل من الملح
- حليب بقري
- بصل
- لحم بقري مفروم
- معجون الطماطم
- ملعقة صغيرة من زيت نباتي
- قطعة صغيرة من الزبدة

#### الطَّرِيقَةُ:

١. يقطع البصل لمكعبات، ثم يُسخن الزيت النباتي في مقلاة ، ويُطهى البصل حتى ينضج.
٢. يُضاف اللحم المفروم إلى البصل ويُضاف إليه قليل من الملح
٣. يُضاف معجون الطماطم ويُقلب حتى ينضج جيدا
٤. في هذه الأثناء ، قم بسلق المعكرونة حتى تنضج
٥. في صينية أخرى، يوضع طبقة من المعكرونة، وطبقة من اللحم المفرومة ثم طبقة أخرى من المعكرونة
٦. في وعاء آخر ، يُحضّر البشاميل عن طريق وضع الزبدة في القدر على النار ، ثم يُضاف إليه الدقيق، ويُقلب حتى يصبح اللون أصفر.
٧. يُضاف الحليب البارد ويُحرك جيدًا على نار متوسطة حتى يصبح قوامه كريميًا. في النهاية يُضاف بعض الملح.
٨. يُضاف البشاميل فوق المعكرونة والصلصة ويوضع البيض على وجه الصينية ويوضع في الفرن حتى تمام الطهي.

### سَمَكٌ مَشْوِيٌّ وَأَرْزٌ

#### المُكوِّناتُ:

- أرز
- مياه
- بصل مقطع
- كمية صغيرة من الزيت
- كمون
- قليل من الملح

#### الطَّرِيقَةُ:

١. يُسخن الزيت في قدر على النار ويُضاف له البصل المقطع ويقلب حتى يصبح لونه بني
٢. يُضاف الماء، والملح، وكمون ويترك حتى الغليان
٣. يُضاف الأرز ويترك حتى تمام الطهي
٤. يُحضّر السمك المشوي ويقدم مع الأرز





## أرزٌ وقلقاسٌ وفراخٌ

(أ) أرزٌ

المكوّنات والطريقة:

برجاء الرجوع إلى المكونات والطريقة المذكورتين للرضع عمر ٧-٨ أشهر (ص ٢٤٢-٢٤٣) (ولكن يراعى أن يكون قوام الأرز مشابه لذلك المُقدم للبالغين)

(ب) الفراخ

المكوّنات والطريقة:

برجاء الرجوع إلى المكونات والطريقة المذكورتين للرضع عمر ٩-١١ أشهر (ص ٢٤٢-٢٤٣)

(ج) القلقاس

المكوّنات:

قلقاس مقطع مكعبات متوسطة الحجم

شورية فراخ أو لحم

كذبرة خضراء

أوراق سلق أخضر

زبدة

الطريقة:

١. تُسلق مكعبات القلقاس في الشورية
٢. أثناء سلق القلقاس، يُفرم الثوم مع الكذبرة الخضراء وأوراق السلق
٣. يضاف قليل من الزبدة في طاسة ويشوح فيها الخليط المفروم
٤. يُضاف إلى القلقاس المسلوق ويُترك حتى تمام الطهي
٥. يُهرس إلى القلقاس جيّدًا



## مرفق ٢: نصائح لتنظيم فصول الرضع تحت العامين

معظم الحضانات في مصر لديها أطفال دون سن الثانية وأطفال فوق سن الثانية مقسمون في فصول مختلفة. جميع ما يلي هي أفكار للرضع دون سن الثانية ليكونوا آمنين وسعداء، وقادرين على التركيز على كل نشاط حتى يشعروا بالرضا، وقادرين على التعلم والتطور من خلال تجاربهم الخاصة.

١. تقسيم المساحات (أو الفصول نفسها) للرضع دون سن الثانية وفقاً لتطورهم
- \* مثال ١: رضع تحت سن السنة وآخرين تتراوح أعمارهم من سنة إلى سنتين
- \* مثال ٢: رضع بإمكانهم المشي وآخرون لم يمشوا بعد

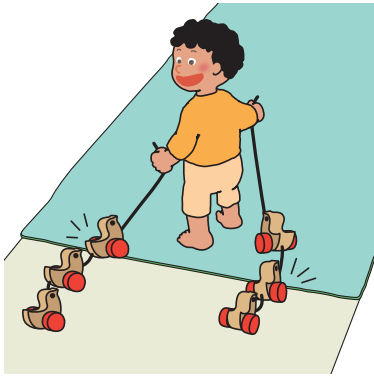

٢. تقسيم المساحات للأكل والنوم والتغيير واللعب (وتعتبر هذه هي الطريقة الأفضل، ومع ذلك، عندما يصبح إيقاع حياة الرضع في الفصل مستقر ومتشابه وفقاً لنموهم، يمكن جعل تغيير أغراض استخدام بعض المساحات في أوقات مختلفة خياراً. انظر المثال المذكور أدناه "شغل فصول الرضع الذين تتراوح أعمارهم من سنة إلى سنتين" (ص ٢٥٣))

٣. تقسيم مساحات اللعب لمساحات مناسبة للحركة سواء الكبيرة أو الصغيرة.
٤. صنع أعداداً كافية من الألعاب المناسبة لنمو الرضع واهتماماتهم، ودعهم يختارون الألعاب ويلعبون بأنفسهم.
٥. تخصيص بعض المساحات للرضع حتى يشعروا بالاسترخاء وذلك من خلال وضع السجاد والوسائد المراتب.



**ملحوظة:** السجاد والأرؤف والحواجز هي عناصر جيدة لتقسيم المساحات، يجب أن تكون الأرؤف والحواجز منخفضة، حيث يمكن للأطفال متابعة ميسراتهم المفضلات، ومعرفة ما يفعله أقرانهم في أماكن أخرى.  
أمثلة الحواجز:



رفوف اللعب



قوالب مصنوعة من علب اللبن /

العصير (انظر ص ٧٣) ومغطاة بالكرتون والقماش

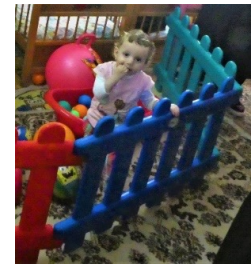

حواجز مصنوعة من البلاستيك

مَسَاحَةٌ مُخَصَّصَةٌ لِلنَّوْمِ



مَسَاحَةٌ لَعِبِ اللَّرْضِعِ قَبْلَ  
فُذْرَتِهِمْ عَلَى الرَّحْفِ



مَسَاحَةٌ لَعِبِ لِلْحَرَكَةِ الصَّغِيرَةِ



مَسَاحَةٌ لَعِبِ لِلْحَرَكَةِ الْكَبِيرَةِ



مَسَاحَةٌ لِرُكْنِ الْأَكْلِ

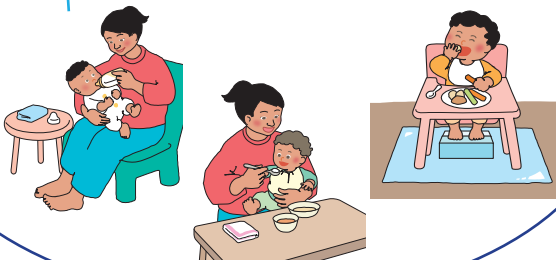

طَاوِلَةٌ تَغْيِيرِ الْحَفَاطَاتِ

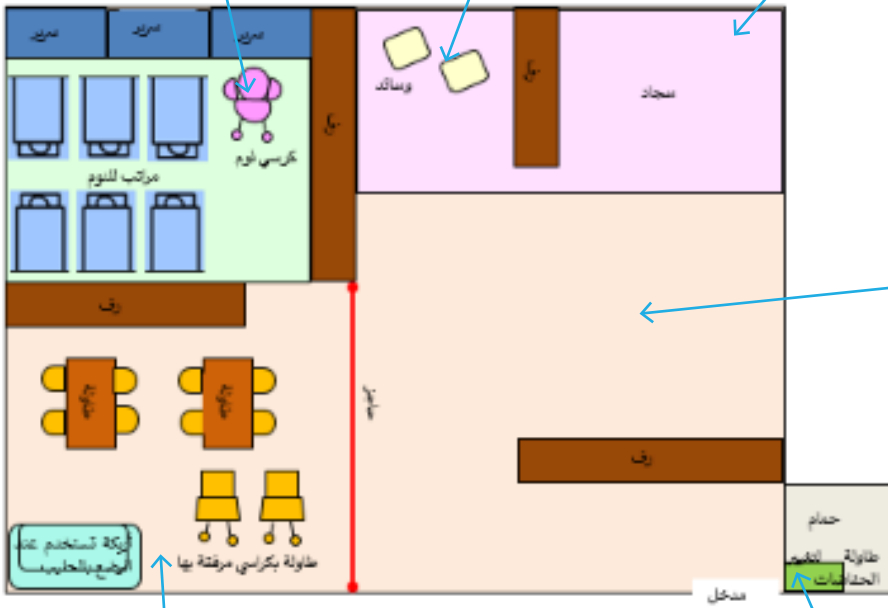



## مرفق ٣: نصائح للعب بالرمل

ملحوظة رقم ١: كَيْفِيَّةُ الْمُحَافَظَةِ عَلَى نِظَافَةِ حَوْضِ الرَّمْلِ بِقَدْرِ الإِمْكَانِ

من المهم توخي الحذر للحفاظ على نظافة أحواض الرمل، حيثُ يُمكن تلوثها بالطفيليات أو الإشريكية القولونية من إخراجات القطط والحيوانات الأخرى.  
دع الأطفال يغسلون أيديهم بالصابون والماء الجاري بعد اللعب بالرمل (وزارة الصحة والرفاهية والعمل (MHWL) في اليابان، (厚生労働省)، ص ٣٠، ٢٠١٨).  
يوصى باستخدام الطرق التالية لتعقيم الرمل في حوض الرمل في اليابان، يرجى الرجوع إلى ما يلي وتنفيذ الأساليب التي تعتبر الأنسب لحضانتك الخاصة.



١. MHWL. (ص ٣٠، ٢٠١٨)
  - مَنعُ القِطَطِ وَالْحَيَوَانَاتِ الأُخْرَى من الدخول إلى حَوْضِ الرمل: النظر في الطرق، مثل تغطية حوض الرمل بغطاء ليلاً.
  - «عِنْدَمَا يَتِمُّ العَثُورُ عَلَى براز الحيوانات»، يجب إزالتها على الفور من حوض الرمل.
  - اخفُرْ في حوض الرمل واغْرِضْهَا لأشعة الشمس بانتظام.

## ٢. الرابطة الصيدلانية اليابانية (公益社団法人日本薬剤師会)

- رش محلول هيبوكلوريت الصوديوم (١٠٠ - ٢٠٠ مجم / لتر) على الرمل بشيء يشبه الماء بحيث يمكن امتصاص المحلول في الرمل جيداً، أترك الرمل لمدة يوم أو يومين، دون السماح لأي شخص بالدخول إليه. (\* يستخدم محلول هيبوكلوريت الصوديوم لتطهير حمامات السباحة ومياه الصنبور).

• استخدم الرمل المضاد للبكتيريا.

• تنقية بالحرارة (استخدام شركة للقيام بذلك).

\* الشيء الأكثر أهمية هو منع الحيوانات من الوصول إلى حوض الرمل وغسل الأيدي تماماً، بدلاً من أن تكون شديد المفاهيم الحسية تجاه التعقيم.

### ◀ نقاط مهمة عند استخدام محلول هيبوكلوريت الصوديوم (MHWL، ص ٢٠١٨/٣٠)

- تعامل مع المحلول بعناية؛ لأنه قد يكون ضاراً عند سوء الاستخدام، اتبع الطرق الصحيحة لاستخدامه.
- احتفظ بالمطهرات بعيداً عن متناول الأطفال.
- خففه في كل مرة يتم استخدامه، واستبدله كل يوم.
- استخدم الأقنعة والقفازات عند استخدام المحلول.

\* لا تستخدم المنتجات التي تحتوي على مكونات أخرى غير هيبوكلوريت الصوديوم، يوصى باستشارة شركة أدوية موثوقة بشأن مشترياتك.

## ٣. الجمعيات الصيدلانية (بما في ذلك 岡山市薬剤師会 (٢٠١٣)، 仙台市薬剤師会 (٢٠٠٨))

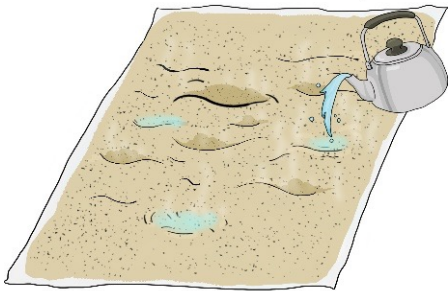

- أخرج الرمل من حوض الرمل وطهر الرمل عن طريق سكب الماء الساخن وأتركه حتى يجف.

٤. إنها لفكرة جيدة أيضاً، استبدال الرمل كل فترة زمنية معينة.

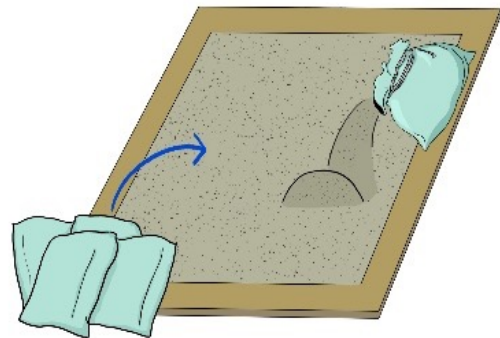



## مُحَوِّظَةٌ رَقْمُ ٢: أَفْكَارٌ لِمَنْعِ الْقِطْطِ (وَ الْحَيَوَانَاتِ الْآخَرَى) مِنْ الدُّخُولِ إِلَى حَوْضِ الرَّمْلِ







(2018, 埼玉県動物指導センター)

اسْتِخْدَامُ الْمَوَادِّ الطَّارِدَةِ: من الممكن أن تجعل الرائحة القوية أو المحفز القطط تنفر من المكان. **مُحَوِّظَةٌ:** هذه الطَّرِيقَةُ يخف تأثيرها عن طريق المطر أو الرياح أو غيرها، بالإضافة الي ذلك، عِنْدَمَا تَعْتَادُ الْقِطْطُ عَلَى الرَّائِحَةِ لَنْ تَصْبِحَ فَعَالَةً، فَمِنْ أَجْلِ الْحِفَافِ عَلَى التَّأْتِيرِ، يَرْجَى تَجْدِيدِ / تَغْيِيرِ الرَّائِحَةِ بِشَكْلِ مُسْتَمِرٍ.

ضع قشر الفاكهة الحمضية كالليوسفي. * في حالة قشر الفاكهة الحمضية، تأثير المجفف منها غير واضح.	 الحَمْضِيَّاتُ (الْفَاكِهَةُ الْحَمْضِيَّةُ)
نضع الأشياء التي تنشر رائحة النعناع (معطر، أعشاب، معجون الأسنان، لاصقة الظهر وغيرها).	 النَّعْنَاعُ وَغَيْرُهُ
إما أن تضع الخل في وعاء أو تنقع فيه إسفنجة أو قطعة قماش، يتم رشه بعد تخفيفه من ضعف إلى عشرة أضعاف بالمياه. * (من الضروري فعل هذا يوميًا)	 الْخَلُّ
يقطع الثوم إلى قطع صغيرة جدًا (دقيقة) ويتم نثره أو وضعه في شبكة وتعليقه.	 الثُّومُ
قطع وبعثرة شرائح البصل في كل مكان. * وجدنا معلومات تقول إنه «ذو تأثير فعال»	 الْبَصَلُ
نثر الفلفل أو بودرة الكاري أو غيرهما من التوابل والبهارات في الطريق الذي تمشي فيه القطط أو في الأماكن التي تقضي حاجتها بها.	 التَّوَابِلُ / الْبَهَارَاتُ
نثر التفل المتبقي بعد شرب القهوة أو أوراق الشاي المستخدمة. * في حالة المجفف التأثير غير واضح ولكن يمكنك نثره في مشتل الزهور.	 تِفْلُ الْقَهْوَةِ، أَوْ رَاقُ الشَّايِ الْمُسْتَعْمَدَةُ
يقطع الفلفل الحار قطعًا صغيرة أو يتم بعثرة المطحون منه (الشطة).	 الْفُفْلُ الْحَارُّ

اسْتِخْدَامُ الْمَوَادِّ الْمَادِيَّةِ: يتم وضع بعض المواد التي تكرهها القطط في المداخل أو الأماكن التي عادة ما تستريح فيها أو تستخدمها للاتكاء عليها عند القفز.

ملحوظة: يرجى ملاحظة أن فعاليتها تعتمد على القطط والظروف المختلفة، لذلك، يرجى الاستمرار في القيام بهذه الطرق.

ضع حجر حتى لا تستطيع القطة المشي فيه	 أَحْجَارٌ كَبِيرَةٌ
يقال إنك إذا استخدمت الشبكة ذا الفتحات الضيقة ستعلق بها مخالب القطط مما يعوق سيرها	 شَبَكَةٌ ذُو فَتَّحَاتٍ ضَبِيقَةٍ
يقال إن القطط تنزعج من الصوت الذي يصدر عند سيرها على الفويل المفروش على الأرض.	 فُؤِيلُ الْأَلُومِينِيُومِ
رش المكان بخراطوم المياه بغزارة. حيث أن القطط تكره المياه	 الْمِيَاءُ
وضع حصى كبيرة على الأرض	 حَصَى كَبِيرَةٌ

## مُلْحَوظَةٌ رَقْمٌ ٣: وَرَقَةٌ التَّقْيِيمِ الدَّائِي حَوْلَ مُمَارَسَاتِ أَنْشِطَةِ اللَّعِبِ بِالرَّمْلِ



( \* يرجى وضع علامة صح إذا قمت بتنفيذها بشكل جيد خلال الثلاث أشهر الماضي )

### اسْمُ الْحَضَانَةِ السَّنَةِ الشَّهْرُ

لِلأمانِ وَالنَّظَافَةِ	
١.	تغطية حوض الرمل عند عدم الاستخدام وذلك لحمايته من فضلات الحيوانات والأوراق المتساقطة وأي قمامة.
٢.	التأكد من نظافة حوض الرمل وأمانه قبل بدء الأطفال اللعب به وإذا وجد شيء غير نظيف في الرمل، يجب نزع الرمل المحيط به
٣.	تقليل الرمل قبل لعب الأطفال وذلك من أجل تنمية وتسهيل لعب الأطفال به وتعريضه لأشعة الشمس والهواء النقي للنظافة
٤.	العمل على عدم دخول القطط وغيرها من الحيوانات إلى الحوض باستخدام طرق متعددة.
٥.	بذل الجهد لإبقاء الحوض نظيفاً باستخدام طرق متعددة.
٦.	التحدث مع الأطفال عن القواعد الأساسية للعب في الرمل (على سبيل المثال: عدم إلقاء الرمال على الغير ووضعه في الفم)
٧.	التأكد أن الأطفال قاموا بغسل أيديهم بعد الانتهاء من اللعب وتنظيف لباسهم من الرمل، ولا بد أن تكون أطراف الأطفال قصيرة دائماً لتسهيل تنظيفها من الرمال أو أية أشياء أخرى
٨.	التحضير لصيانة الحوض إذا تلف أحد أجزائه.
لِتَطْوِيرِ اللَّعِبِ الحُرِّ فِي الرَّمَالِ مِنْ أَجْلِ التَّنْمِيَةِ الشَّامِلَةِ لِلأَطْفَالِ	
١.	إعادة تعبئة الحوض بالرمل عند الشعور أن كمية الرمل غير كافية.
٢.	تحضير كمية مناسبة ومتنوعة من ألعاب الرمل مستخدماً خامات البيئة والخامات الطبيعية.
٣.	وضع ألعاب الرمل بالقرب من الحوض، حتى يتمكن الأطفال الاختيار منها واستخدامها وإعادتها بسهولة.
٤.	ملاحظة الأطفال بحظر في أثناء لعبهم في الحوض لحمايتهم من أي خطر، وفهم اهتماماتهم ومراحل تنميتهم
٥.	تشجيع الأطفال على التعبير عن أنفسهم من خلال اللعب في الرمل وتعزيز لعبهم.
٦.	السماح للأطفال استخدام المياه في أثناء اللعب في الرمل حتى يتمكنوا عمل أشكال بها كلما أمكن ذلك.
٧.	تخصيص وقت كاف للأطفال للعب في الرمل (على الأقل ٣٠ دقيقة مرتين في الأسبوع) آخذين في الاعتبار الحالة الجوية وشدة أشعة الشمس ودرجة الحرارة والحالة الصحية للأطفال وغير ذلك
لِتَفْهِيمِ أولِيَاءِ الأُمُورِ أَهْمِيَّةَ أَنْشِطَةِ اللَّعِبِ فِي الرَّمْلِ بِالنَّسْبَةِ لِلأَطْفَالِ	
١.	إقامة اجتماعات وفعاليات لأولياء الأمور لشرح الأهداف التعليمية من اللعب الحر في الرمل.



## مَلْحُوظَةٌ رَقْمٌ ٤ : الأَهْدَافُ التَّعْلِيمِيَّةُ لِلْعِبِّ الطِّفْلِ الحُرِّ بِالرَّمْلِ

(العَرَضُ هُوَ أَنْ تُقَوِّمَ المِيسِرَاتُ بِاسْتِخْدَامِهَا لِشَرْحِ الأَعْرَاضِ المَذْكُورَةِ أَعْلَاهُ لِلآبَاءِ وَالأُمَّهَاتِ فِي اجْتِمَاعَاتِ أولِيَاءِ الأُمُورِ)



ميسرات تشرح حول اللعب بالرمل في اجتماع أولياء الأمور



شرح لأولياء الأمور عن لماذا يرشح اللعب بالرمل للأطفال من خلال منشور (انظر الصفحة القادمة)



أولياء أمور مستمتعون باللعب بالرمل مع أطفالهم

## المهارات التي تم تطويرها عند الأطفال من خلال اللعب الحر بالرمل

٤ مهارات مذكورة في معايير جودة الحضانات بوزارة التضامن الإجتماعي  
مشروع تحسين جودة تنمية الطفولة المبكرة (هيئة التعاون الدولي اليابانية)

### المهارات اللغوية والتواصل

يمكن للأطفال الحصول على الكثير من الفرص لاستخدام كلمات مختلفة وفقاً لمتطلبات لعبهم.



### المهارات المعرفية

يمكن أن يكون لدى الأطفال اهتمامات علمية (مثل التوازن بين كمية الماء والرمل) ومفاهيم رياضية (مثل العدد والحجم والشكل) من خلال تجارب ملموسة.



### المهارات البدنية

يمكن تحسين المهارات الحركية الدقيقة والكبرى لدى الأطفال عن طريق تحريك جسمهم أو أيديهم.



### المهارات العاطفية والاجتماعية

يمكن للأطفال الحصول على الكثير من الفرص لمعرفة كيفية التفاعل مع أقرانهم والاستمتاع باللعب معهم.



### مهارات الرعاية الذاتية

يمكن للأطفال تعلم كيفية المحافظة على نظافتهم عن طريق غسل أيديهم وإزالة الرمل من ملابسهم بعد اللعب في حوض الرمل.



### مهارات الأداء الفني

يمكن للأطفال تطوير مهارات الإبداع والتخيل من خلال تنفيذ الصور التي في مخيلتهم على أرض الواقع باستخدام الرمل، يمكن للأطفال تعزيز حواسهم من خلال الشعور بملمس الرمل.



## المهارات العاطفية والاجتماعية

يمكن للأطفال الحصول على الكثير من الفرص لمعرفة كيفية التفاعل مع أقرانهم والاستمتاع باللعب معهم..



ما هذا؟ (يطور ارتباطه  
بالميسرة)

انه من الممتع رعاية  
أصدقائي الأصغر سنًا

يُعلِّمُنِي أَصْدِقَائِي  
الأكْبَرُ سِنًا أَشْيَاءَ  
مُخْتَلِفَةً.



بالرغم من أننا  
نختلف في بعض  
الأحيان إلا أننا نحاول  
التغلب على ذلك

تفضل



نعم! إنه لذيذ  
للغاية  
يا أمي.

## المهارات المعرفية

يمكن أن يكون لدى الأطفال اهتمامات علمية (مثل التوازن بين كمية الماء والرمل) ومفاهيم رياضية (مثل العدد والحجم والشكل) من خلال تجارب ملموسة



هل تعلم! أنا عالم صغير،  
أنا أكتشف كيف يكون شكل الرمال  
وكيفية التعامل مع الأدوات عن  
طريق إجراء تجارب مختلفة.



كم عدد الأواني؟ أشكال  
وأحجام عديدة

مممم.....كم كمية  
الماء  
التي أحتاج لها لصنع  
قالب  
من الحلوى اللذيذة؟



نحن نتعلم من خلال التفكير، المحاولة  
وارتكاب الأخطاء بأنفسنا.

## المهارات البدنية

يمكن تحسين المهارات الحركية الدقيقة والكبرى لدى الأطفال عن طريق تحريك جسمهم أو أيديهم.



واو! أنا أحتاج  
قوة لتسلق هذا  
الجبل.



انظر! أنا أستطيع التحكم  
في المجرفة بشكل جيد

تبدو طعميتك كالحقيقيةة



هيا هوب!  
هيا هوب!

نحن نتحكم في  
قوة أصابعنا لصنع  
طعمية لذيذة!



هذا يعد بمثابة  
تمرين كامل  
للجسم

## المهارات اللغوية والتواصل

يمكن للأطفال الحصول على الكثير من الفرص لاستخدام كلمات مختلفة وفقاً لمتطلبات لعبهم.



## مَهَارَاتُ الْأَدَاءِ الْفَنِّيِّ

يمكن للأطفال تطوير مَهَارَاتِ الْإِبْدَاعِ وَالتَّخِيلِ مِنْ خِلَالِ تَنْفِيذِ الصُّورِ الَّتِي فِي مَخِيلَتِهِمْ عَلَى أَرْضِ الْوِاقِعِ بِاسْتِخْدَامِ الرَّمْلِ.  
يُمْكِنُ لِلأَطْفَالِ تَعْزِيزَ حَوَاسِهِمْ مِنْ خِلَالِ الشُّعُورِ بِمَلْمَسِ الرَّمْلِ.



ملمسه ناعم  
جدًا!

عيد ميلاد سعيد!



انظر إلى الجبل، النهر  
والسد الذي قمنا ببنائه!

## مَهَارَاتُ الرَّعَايَةِ الذَّائِتِيَّةِ

يمكن للأطفال تعلم كيفية المحافظة على نظافتهم عن طريق غسل أيديهم وإزالة الرمل من ملابسهم بعد اللعب في حوض الرمل



٣. افرك أطراف الأصابع والأظافر جيداً.

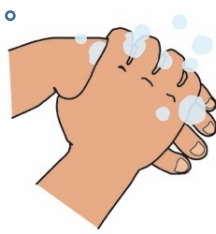

٢. افرك ظهر يديك لأعلى ولأسفل.



١. بعد ترطيب يديك جيداً بالماء الجاري، ضع الصابون وافرك راحتي اليدين جيداً.

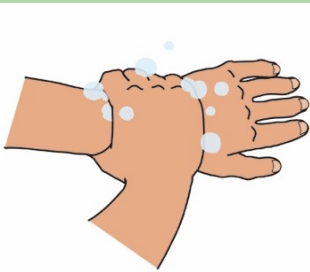

٦. لا تنس تنظيف معصميك.

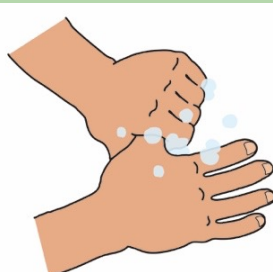

٥. لفّ وأغسل إبهامك براحة يديك.



٤. اغسل بين أصابعك.

- بعد غسل اليدين بالصابون، اشطف يديك بالماء جيداً.
  - تجفيف اليدين بمنشفة نظيفة (يوصى باستخدام منشفة لكل رضيع لأسباب صحية).
- (وزارة الصحة والعمل والرفاهية باليابان، ٢٠٢٠)



## أَعزَّائي أَوْلِيَاءَ الْأُمُورِ وَمُقَدِّمي الرِّعَايَةِ

- تَدَكَّرُوا أَنَّ اللَّعْبَ بِالرَّمْلِ مَهْمٌ جَدًّا لِلأَطْفَالِ فَمِنْ خِلالِهِ يُمَكِّنُ تَعزِيزَ تَنْمِيَةِ الطِّفْلِ الشَّامِلَةَ.
- لا تَقْلِقُوا مِنْ أَنْ يَتَسَخَّحَ الأَطْفَالُ فَسَوْفَ يَقُومُونَ بِغَسْلِ أَيْدِيهِمْ وَيُنْفِضُوا مَلابِسَهُمْ مِنَ الرَّمَالِ الَّتِي تَعَلَّقَتْ بِمَلابِسِهِمْ بَعْدَ اسْتِمْتَاعِهِمْ بِاللَّعْبِ بِالرَّمْلِ.
- سَوْفَ تَقُومُ المَشْرِفَاتُ (المُيَسِّرَاتُ) بِحِفْظِ الرَّمَالِ فِي حَالَةٍ نَظِيفَةٍ وَأَمْنَةٍ.
- سَوْفَ تَجِدُ طِفْلَكَ مَتَحَفِّزًا أَكْثَرَ لِلذَّهَابِ إِلَى الحَضَانَةِ لِكَيْ يَلْعَبَ بِالرَّمْلِ.



نَحْنُ نَقْدِرُ تَفْهَمَكُمُ وَتَعَاوَنَكُمُ لِتَعزِيزِ نُمُوِّ أَطْفَالِكُمْ.

شُكْرًا لِحَسَنِ مُتَابَعَتِكُمْ

## المراجع

(أَسْمَاءُ مُؤَلَّفِيهَا بِالْيَابَانِيَّةِ مُدْرَجَةٌ حَسَبَ التَّرْتِيبِ الْأَبْجَدِيِّ الْيَابَانِيِّ)

阿部直美・浅野ななみ『砂・泥あそび雨の日あそび水あそびプールあそびアイデア101』(2018) 学研プラス

一般社団法人岡山県薬剤師会「薬について: 消毒の仕方:砂場」(2013)

[https://www.opa.or.jp/kusuri/syoudoku/index.php?medicine=1224&back\\_page=1](https://www.opa.or.jp/kusuri/syoudoku/index.php?medicine=1224&back_page=1)

(閲覧日:2019年12月26日)

今井和子『2・1・0歳児の手作りおもちゃ』(2016) 世界文化社

エイデル研究所 園と家庭を結ぶ「げんき」編集部『乳児の発達と保育-遊びと育児(2016)

大江委久子『ちくちくぺちャぺちャ布おもちゃ』(1999) かもがわ出版

大阪市「就学前教育カリキュラム」(2015)

<https://www.city.osaka.lg.jp/kyoiku/page/0000305912.html> (閲覧日:2019年12月27日)

大豆生田啓友・おおえだけいこ『2・1・0歳児クラスの現場から:日本が誇る!ていねいな保育』(2019) 小学館

岡山県保健所健康づくり課母子母子歯科保健係「食べる力・しゃべる力(お口の機能を育てよう: 口の発達を促す8つの遊び)」(2018)

<http://www.okayama-tbox.jp/kosodate/> (閲覧日:2019年12月26日)

奥美佐子『2・1・0歳児の造形あそび』(2016) ひかりのくに

笠間浩幸「子どもの遊び環境としての<砂場>: 砂遊びから見る子どもの発達と<砂場>の役割」『環境教育研究』(1998) 124-1:113

<https://ci.nii.ac.jp/naid/110000078968> (閲覧日:2019年12月26日)

加藤繁美『0歳～6歳 心の育ちと対話する保育の本』(2017) 学研プラス

金子龍太郎・吾田富士子『保育に役立つ!子どもの発達がわかる本』(2017)ナツメ社

川原佐公・古橋紗人子・藤本員子・田中三千穂・若盛清美・岩城眞佐子『5～0歳児の発達と援

助がわかる生活習慣百科』(2017) ひかりのくに

河原紀子・港区保育を学ぶ会『0歳～6歳子どもの発達と保育の本』(2017) 学研プラス

暮らしニスタ「簡単!型いらず!100円かぼちゃパンツの作り方」(2018)

<https://kurashinista.jp/articles/detail/48912> (閲覧日:2019年12月27日)

公益社団法人日本薬剤師会学校薬剤師部会「学校の清潔についての質問」

<http://www.nichiyaku.or.jp/gakuyaku/qna/article/questions/1511.php>  
(2019年12月26日)

厚生労働省「母子健康手帳(省令様式)」(2014)

<https://www.mhlw.go.jp/file/06-Seisakujouhou-11900000->

[Koyoukintoujidoukateikyoku/s10\\_2016.pdf](https://www.mhlw.go.jp/file/06-Seisakujouhou-11900000-Koyoukintoujidoukateikyoku/s10_2016.pdf) (閲覧日:2019年12月25日)

厚生労働省「保育所保育指針」(2017)

[https://www.mhlw.go.jp/web/t\\_doc?datald=00010450&dataType=0&pageNo=1](https://www.mhlw.go.jp/web/t_doc?datald=00010450&dataType=0&pageNo=1)  
(閲覧日:2019年12月25日)

厚生労働省「保育所保育指針解説」(2018)

<https://www.mhlw.go.jp/file/06-Seisakujouhou-11900000-Koyoukintoujidoukatei-kyoku/0000202211.pdf> (閲覧日:2019年12月25日)

厚生労働省「保育所における感染症対策ガイドライン」(2018)

<https://www.mhlw.go.jp/file/06-Seisakujouhou-11900000-Koyoukintoujidoukatei-kyoku/0000201596.pdf>(閲覧日:2019年12月25日)

厚生労働省「授乳・離乳の支援ガイド」(2019)

<https://www.mhlw.go.jp/content/000496257/11908000.pdf> (閲覧日:2019年12月25日)

厚生労働省「手洗い」(2020)

<https://www.mhlw.go.jp/content/000593494/10900000.pdf> (閲覧日:2020年8月1日)

小谷宜路「幼児教育における「砂場」の教育的意義に関する研究:幼児の育ちを捉える視点と環境を構成する視点」『埼玉大学教育学部附属教育実践総合センター紀要』 (2013) 52-12:45

[https://sucra.repo.nii.ac.jp/?action=pages\\_view\\_main&active\\_action=repository\\_view\\_main\\_item\\_detail&item\\_id=16300&item\\_no=1&page\\_id=26&block\\_id=52](https://sucra.repo.nii.ac.jp/?action=pages_view_main&active_action=repository_view_main_item_detail&item_id=16300&item_no=1&page_id=26&block_id=52) (閲覧日:2019年12月27日)

小西行郎・小西薫・志村洋子『赤ちゃん学で理解する乳児の発達と保育第2巻運動・遊び・音楽』(2017) 中央法規

近藤ふみ・定行まり子「一年をとおした0歳児の発達と保育室の使われ方の関係」『日本女子大学紀要』(2012) 家政学部第59号

埼玉県動物指導センター「ねこが庭などに入らないようにする方法」(2018)、

<https://www.pref.saitama.lg.jp/b0716/documents/nekonokihouhou2020.pdf>  
(閲覧日:2020年8月1日)

柴崎正行『子どもが育つ保育環境づくり:園内研修で保育を見直そう』(2017) 学研教育みらい

汐見稔幸・村上博文・松永静子・保坂佳一・志村洋子「乳児保育室の空間構成と”子どもの行為

及び保育者の意識”の変容』『保育学研究』(2012) 308-298:(3)50  
[https://www.jstage.jst.go.jp/article/reccej/50/3/50\\_KJ00008427590/\\_article/-char/ja/](https://www.jstage.jst.go.jp/article/reccej/50/3/50_KJ00008427590/_article/-char/ja/)  
(閲覧日:2020年8月1日)

社団法人仙台市薬剤師会学校保健部「砂場の消毒について」(2008)  
[https://senyaku.org/jigyo/gakko/04/2008/post\\_8.html](https://senyaku.org/jigyo/gakko/04/2008/post_8.html) (閲覧日:2019年12月26日)

鈴木八郎『2・1・0さい児の遊びとくらし』(2018) メイト

東京都教育委員会「就学前教育カリキュラム改訂版」(2016)  
[http://www.kyoiku.metro.tokyo.jp/school/document/pre\\_school/files/curriculum2/ikkatsu.pdf](http://www.kyoiku.metro.tokyo.jp/school/document/pre_school/files/curriculum2/ikkatsu.pdf)  
(閲覧日:2019年12月25日)

東間掬子『あなたが変わる室内遊び0歳～2歳』(2005) サンパティック・カフェ  
東間掬子『豊かな遊びを引き出す手作り遊具』(2012) チャイルド本社

東間掬子『2・1・0歳児の手作り遊具』(2016) 世界文化社

東間掬子・木曜会『2・1・0歳児の心と体を育む手作り遊具』(2016) 世界文化社

東間掬子『乳幼児がぐんぐん伸びる幼稚園・保育園の遊び環境25の原則』(2017) 黎明書房

中川信子『3～0歳赤ちゃんの発達に合わせて楽しむきほんの遊び142』(2015) 小学館

長野県立こども病院口唇口蓋裂センター「口唇口蓋裂Q&A」(2013)  
<http://www.nclp.jp/faq/categories/faq08.html> (閲覧日:2019年12月27日)

朴恩美・中坪史典「幼児の砂遊びに関する日本の研究動向と今後の展望」『広島大学大学院教育学研究科紀要』(2008) 290-285 :(57)3  
[https://ir.lib.hiroshima-u.ac.jp/files/public/20141225141140613205/26142/2/BullGradSchEducHiroshimaUniv-Part3-EducHumanSci\\_285\\_57.pdf](https://ir.lib.hiroshima-u.ac.jp/files/public/20141225141140613205/26142/2/BullGradSchEducHiroshimaUniv-Part3-EducHumanSci_285_57.pdf) (閲覧日:2019年12月27日)

平田智久『2・1・0歳児が夢中になる 実践!造形あそび』(2015) ナツメ社

前橋明『あそぶだけ!公園遊具で子どもの体力がグングンのびる!』(2015) 講談社

前橋明・石井浩子『手遊び・ゲーム・体操 ふれあいあそび大集合』(2015) ひかりのくに

増田かおり『0歳から5歳までの保育遊びハンドブック』(2015) 日東書院

増田まゆみ『発達が見える! 0, 1, 2歳児の指導計画と保育資料』(2013) 学研教育出版

三池輝久・上野有理・小西行郎『赤ちゃん学で理解する乳児の発達と保育第1巻 睡眠・食事・生活の基本』(2016) 中央法規

箕輪潤子「砂場遊びに関する研究動向と今後の展望」『川村学園女子大学研究紀要』(2011) 204-197:(1)22 [https://kgwu.repo.nii.ac.jp/?action=pages\\_view\\_main&active\\_action=repository\\_view\\_main\\_item\\_detail&item\\_id=184&item\\_no=1&page\\_id=13&block\\_id=21](https://kgwu.repo.nii.ac.jp/?action=pages_view_main&active_action=repository_view_main_item_detail&item_id=184&item_no=1&page_id=13&block_id=21)  
(閲覧日:2019年12月27日)

無藤隆『幼児教育ハンドブック』(2004) お茶の水女子大学子ども発達教育研究センター

村田夕紀『2・1・0歳児の造形あそび実践ライブ』(2017) ひかりのくに

柳澤秋孝・柳澤友希『5～0歳児の発達に合った楽しい! 運動あそび』(2018) ナツメ社

ユーキャン学び出版スマイル保育研究会『U-CANの保育スマイルBOOKS U-CANのあそびミニ百科0, 1, 2歳児』(2017) ユーキャン学び出版

横山洋子『発達に合わせた保育の環境づくりアイデアBOOK』(2017) ナツメ社

渡辺博『子どもの保健』(2017) 中山書店

(أَسْمَاءُ مُؤَلَّفِيهَا بِلُغَاتٍ غَيْرِ الْيَابَانِيَّةِ (مُدْرَجَةٌ حَسَبَ التَّرْتِيبِ الْأَبْجَدِيِّ الْإِنْجِلِيزِيِّ)

Azmy, M. N., (٢٠٢٠). Food, Nutrition and the Four Childhood Stages.

Belcy Women Life Style Magazine., (٢٠١٩). 手作り布絵本の簡単な作り方:フェルトの赤ちゃんおもちゃの仕掛け11選. [online]. Available at: <https://belcy.jp/56681> [Accessed 28 Dec, 2019]

Benesse 次世代育成研究所., (2013). これからの幼児教育. [online]. Available at: [https://berd.benesse.jp/up\\_images/magazine/booklet\\_19\\_p23-16.pdf](https://berd.benesse.jp/up_images/magazine/booklet_19_p23-16.pdf) [Accessed 1 Aug, 2020]

California Department of Education, the US., (2019). Foundation: Symbolic play.[online]. Available at: <https://www.cde.ca.gov/sp/cd/re/itf/cogdevfdsym.asp> [Accessed 27 Dec, 2019]

Japan International Cooperation Agency (JICA) volunteers., (2008). えがおとおもちゃとおしらせ:カリオベイヤより. Cairo: JICA

JICA volunteers.,(2012). Children's songs. Cairo: JICA

JICA volunteers., (2012). 乳児保育アイデア集. Cairo: JICA

JICA volunteers., (2013). Let's play and enjoy with children. Cairo: JICA

JICA volunteers., (2013). Happy Children. Cairo: JICA

KG supervisor League NGO., (2011). Guideline for dealing with infants. Cairo.

Mamadays., 100均でできる! 手作りチュニック. [online]. Available at: <https://www.youtube.com/watch?v=difgaPTuULY> [Accessed 28 Dec, 2019]

Ministry of Social Solidarity, Egypt & UNICEF Egypt., (1989). Guidebooks for the Nursery facilitators. Cairo.

Mundy, P. and Newell, L., (2007). Attention, Joint Attention, and Social Cognition, Curr Dir Psychol Sci. 16(5), pp.269–274. Available at: <https://www.ncbi.nlm.nih.gov/pmc/articles/PMC2663908/> [Accessed 27 Dec, 2019]

National Association for the Education of Young Children, the US., Math Talk with Infants and Toddlers. [online]. Available at: <https://www.naeyc.org/our-work/families/math-talk-infants-and-toddlers> [Accessed 27 Dec, 2019]

National Health Service, the UK., (2017). Guide to bottle feeding. [online]. Available at: [https://www.unicef.org.uk/babyfriendly/wp-content/uploads/sites/2/2008/02/start4life\\_guide\\_to\\_bottle\\_feeding.pdf](https://www.unicef.org.uk/babyfriendly/wp-content/uploads/sites/2/2008/02/start4life_guide_to_bottle_feeding.pdf)

[Accessed 27 Dec, 2019]

Naver まとめ., どこでも遊べる☆子どもと作りたい!かわいいハンカチあそび13点.  
[online]. Available at: <https://matome.naver.jp/odai/2146849885722564701> [Accessed 28 Dec, 2019]

Petrović-Sočo, B., (2014). Symbolic play of children at an early age. Croatian Journal of Education. 16, pp. 235-251. [online]. Available at: [https://www.researchgate.net/publication/298472711\\_Symbolic\\_Play\\_of\\_Children\\_at\\_an\\_Early\\_Age](https://www.researchgate.net/publication/298472711_Symbolic_Play_of_Children_at_an_Early_Age) [Accessed 27 Dec, 2019]

World Health Organisation (WHO)., (2003). Guiding principles for complementary feeding of the breastfed child. [online]. Available at: [https://www.who.int/nutrition/publications/guiding\\_principles\\_compfeeding\\_breastfed.pdf](https://www.who.int/nutrition/publications/guiding_principles_compfeeding_breastfed.pdf) [Accessed 25 Dec, 2019]

WHO.,(2005). Guiding principles for feeding non-breastfed children 6-24 months of age. [online]. Available at: <https://apps.who.int/iris/bitstream/handle/10665/43281/9241593431.pdf;jsessionid=2EF90DD919A2F3A9E2D94F0E244F3A6B?sequence=1> [Accessed 25 Dec, 2019]

WHO and Food and Agriculture Organization of the United Nations (FAO), (2007). Safe preparation, storage and handling of powdered infant formula: guidelines.[online]. Available at: [https://apps.who.int/iris/bitstream/handle/10665/43659/9789241595414\\_eng.pdf?sequence=1](https://apps.who.int/iris/bitstream/handle/10665/43659/9789241595414_eng.pdf?sequence=1) [Accessed 25 Dec, 2019]

WHO and FAO., (2007). How to prepare powdered Infant Formula in Care Settings. [online]. Available at: (English version) [https://www.who.int/foodsafety/publications/micro/PIF\\_Care\\_en.pdf](https://www.who.int/foodsafety/publications/micro/PIF_Care_en.pdf) (Arabic version) [https://www.who.int/foodsafety/document\\_centre/PIF\\_Care\\_ar.pdf?ua=1](https://www.who.int/foodsafety/document_centre/PIF_Care_ar.pdf?ua=1) [Accessed 23 Jun, 2020]

WHO.,(2009). Infant and young child feeding. [online]. Available at: [https://apps.who.int/iris/bitstream/handle/10665/44117/9789241597494\\_eng.pdf?sequence=1](https://apps.who.int/iris/bitstream/handle/10665/44117/9789241597494_eng.pdf?sequence=1) [Accessed 25 Dec, 2019]





كُتِبَتْ: مشروع تحسين جودة تنمية الطفولة المبكرة، وكالة اليابان للتعاون الدولي، بناء على طلبات وزارة التضامن الاجتماعي المصرية.

تَقْدِيمُ الْمَلَحَظَاتِ الْفَنِّيَّةِ: فريق الاختصاصيين بكلية تربية للطفولة المبكرة بجامعة الإسكندرية برئاسة أ.د/ هدى إبراهيم بشير.

رُسُومَاتٌ تَوْضِيحِيَّةٌ: أ/ مايومي يوشينو

(حَضَانَاتٌ تَعَاوَنَتْ فِي هَذَا الدَّلِيلِ لِلتَّصْوِيرِ الْفُوتُوغْرَافِيِّ) مدرج بترتيب عشوائي

#### • السويس

حضانة الغد الجيد، جمعية محبى السويس  
حضانة زهور المعمل، جمعية خدمة البيئة  
حضانة الطُّفَلِ الْمُسْلِمِ، جمعية المحافظة على القرآن الكريم  
حضانة إبراهيم الخليل، جمعية الإخلاص لتنمية المجتمع  
حضانة جنة الأطفال، جمعية الأسرة والطفولة

#### • الإسماعيلية

حضانة الجولف، هيئة قناة السويس  
حضانة عثمانسون، جمعية رعاية العاملين بشركة المقاولون العرب  
حضانة عمر بن الخطاب، جمعية عمر بن الخطاب

#### • بورسعيد

حضانة أم المؤمنين، جمعية العاشر من رمضان  
حضانة الهدى النبوي، جمعية أنصار السنة المحمدية  
حضانة أبو بكر الصديق، جمعية أبو بكر الصديق للتنمية والرعاية الإجماعية

#### • القليوبية

حضانة حراس العقيدة، جمعية حراس العقيدة  
حضانة النور، جمعية النور للتنمية الإجماعية  
حضانة باندا جاردن، جمعية المرأة للتنمية الإنسانية (حياتي)  
حضانة جنة الأطفال، جمعية الهلال الأحمر القليوبية  
حضانة دار الطفولة، الجمعية النسائية بطوخ

#### • كفر الشيخ

حضانة مجلس المدينة، جمعية الرعاية الإجماعية  
حضانة المستقبل، جمعية سيدات أعمال المستقبل بفوة  
حضانة المروة، جمعية المروة لتنمية المجتمع بفوة

#### • القاهرة

المدرسة الدولية البريطانية

الإصدار الأول/ أبريل ٢٠٢١





فهرس الانشطة وفقا للمعايير المطبقة في كل نشاط (من شهر حتى 3 اشهر)

صفحة النشاط	اسم النشاط	المجالات	المعيار	المؤشر	المعيار كتابية	المؤشر كتابية
15	يسمع للأصوات ويتشجع لإصدار الأصوات	التطور اللغوي ومهارات التواصل	6-4	6-4-1	يظهر الطفل مهارة في تمييز الأصوات	يميز الطفل بين الأصوات المختلفة
16	يسمع بالمساعدة علفاً يتم تسليته	تعلم المهارات العاطفية والاجتماعية	4-1	4-1-2	يظهر الطفل مهارات الوعي بالذات	يرى الطفل نفسه بصورة صحيحة
17	يرى ويسمع الأشياء	تعلم المهارات العاطفية والاجتماعية	4-1	4-1-1	يظهر الطفل مهارات الوعي بالذات	يحدد الطفل مشاعره
		التطور اللغوي ومهارات التواصل	6-4	6-4-2	يظهر الطفل مهارة في تمييز الأصوات	يسمع الطفل للتفاصيل ويحكى قصة
		تعلم المهارات العاطفية والاجتماعية	4-2	4-2-3	يظهر الطفل مهارات إدارة الذات	يظهر الطفل مهارات التنظيم
		التطور اللغوي ومهارات التواصل	6-4	6-4-1	يظهر الطفل مهارة في تمييز الأصوات	يميز الطفل بين الأصوات المختلفة
		مهارات النمو المعرفي	6-2	6-2-2	يظهر الطفل الوعي بمفاهيم الرياضيات	يصنف الطفل الأشياء وفقاً لمجموعة من الخصائص
21	يحقق ويلعب بكتلنا البين	مهارات النمو الحركي / البدني	5-1	5-1-1	يظهر الطفل مهارة التحكم في جسمه " الاتزان - الحركة "	يستطيع الطفل التحرك/ الوقوف
22	يظل مستلقاً على بطنه	مهارات النمو الحركي / البدني	5-1	5-1-1	يظهر الطفل مهارة التحكم في جسمه " الاتزان - الحركة "	يستطيع الطفل التحرك/ الوقوف
23	يقضي على شيء ما بكف اليد	مهارات النمو الحركي / البدني	6-1	6-1-1	يظهر الطفل مهارات الاستعداد للقراءة	يتعرف الطفل معاني الكلمات ويستخدمها
24	مهارات الرعية الذاتية (الكلل) - حليب الأم / حليب صناعي بزجاجة في الحضنة - (شهر حتى ستة أشهر)	تعلم المهارات العاطفية والاجتماعية	4-1	4-1-2	يظهر الطفل مهارة في استخدام يديه والتحكم بها	يمسك الطفل الأشياء ويتحكم فيه
27	مهارات الرعية الذاتية (اللوم) - النوم في الحضنة - (شهر حتى ستة أشهر)	التطور اللغوي ومهارات التواصل	6-3	6-3-2	يظهر الطفل الاستعداد لاستخدام اللغة	يذكر الطفل أسماء الأشياء المألوفة له والمحيط به
29	مهارات الرعية الذاتية (الإخراج) - تغيير الحفاضات - (شهر حتى ستة أشهر)	تعلم المهارات العاطفية والاجتماعية	4-2	4-2-3	يظهر الطفل مهارة إدارة الذات	يظهر الطفل مهارات التنظيم
31	مهارات الرعية الذاتية (تغيير الملابس) - تغيير / حليب الملابس - (شهر حتى ستة أشهر)	تعلم المهارات العاطفية والاجتماعية	4-2	4-2-3	يظهر الطفل مهارة إدارة الذات	يظهر الطفل مهارات التنظيم

فهرس الانشطة وفقا للمعايير المطبقة في كل نشاط (من 3 حتى 6 اشهر)

صفحة النشاط	اسم النشاط	المجالات	المعيار	المؤشر	المعيار كتابية	المؤشر كتابية
35	مخرج اللفظ عند الضيق	تعلم المهارات العاطفية والاجتماعية	4-1	4-1-2	يظهر الطفل مهارات الوعي بالذات	يرى الطفل نفسه بصورة صحيحة
36	الغيب بالدمى	التطور اللغوي ومهارات التواصل	4-3	4-3-1	يظهر الطفل المهارات الاجتماعية	يتواصل الطفل مع الآخرين
37	التواصل البدني مع الميمترات	تعلم المهارات العاطفية والاجتماعية	4-3	4-3-1	يظهر الطفل المهارات الاجتماعية	يتواصل الطفل مع الآخرين
39	تحريك الجسم بأكمله بمساعدة الميمترات	مهارات النمو الحركي / البدني	5-1	5-1-1	يظهر الطفل مهارة التحكم في جسمه " الاتزان - الحركة "	يستطيع الطفل التحرك/ الوقوف
41	الأرجوحة	تعلم المهارات العاطفية والاجتماعية	4-3	4-3-2	يظهر الطفل المهارات الاجتماعية	يظهر الطفل التعاطف مع الآخرين
42	وصول - النزاع - لعق - لمس الأشياء (1) المشغيفة	مهارات النمو الحركي / البدني	5-1	5-1-1	يظهر الطفل مهارة التحكم في جسمه " الاتزان - الحركة "	يستطيع الطفل التحرك/ الوقوف
43	وصول - النزاع - لعق - لمس الأشياء (2) المنبلبل	مهارات النمو المعرفي	6-1	6-1-1	يظهر الطفل مهارات الاستعداد للقراءة	يتعرف الطفل معاني الكلمات ويستخدمها
45	وصول - النزاع - لعق - لمس الأشياء (3) الإنسك بالأنشودة	مهارات النمو الحركي / البدني	5-2	5-2-2	يظهر الطفل مهارة في استخدام يديه والتحكم بها	يمسك الطفل الأشياء ويتحكم فيه
46	الاستماع بالبروية والوصول إلى اللعب المائلة	مهارات النمو المعرفي	6-2	6-2-2	يظهر الطفل الوعي بمفاهيم الرياضيات	يصنف الطفل الأشياء وفقاً لمجموعة من الخصائص
48	تشجيع الضمير على التقلب	مهارات النمو الحركي / البدني	5-1	5-1-1	يظهر الطفل مهارة التحكم في جسمه " الاتزان - الحركة "	يستطيع الطفل التحرك/ الوقوف

فهرس الانشطة وفقا للمعايير المطبقة في كل نشاط (من 6 حتى 9 اشهر)

صفحة النشاط	اسم النشاط	المجالات	المعيار	المؤشر	المعيار كتابية	المؤشر كتابية
52	إصدار المزيد من المقاطع اللفظية	التطور اللغوي ومهارات التواصل	6-4	6-4-1	يظهر الطفل مهارة في تمييز الأصوات	يميز الطفل بين الأصوات المختلفة
54	الاستماع بالتواصل البدني مع الميمترات	تعلم المهارات العاطفية والاجتماعية	4-2	4-2-2	يظهر الطفل مهارات إدارة الذات	يتوافق لدى الطفل دافعية ذاتية
56	مصافحة أشخاص وإسكان غير ملوثة	مهارات النمو الحركي / البدني	5-1	5-1-1	يظهر الطفل مهارة التحكم في جسمه " الاتزان - الحركة "	يستطيع الطفل التحرك/ الوقوف
57	لعبة التفقيضة بالشعائها المختلفة	تعلم المهارات العاطفية والاجتماعية	4-3	4-3-1	يظهر الطفل المهارات الاجتماعية	يتواصل الطفل مع الآخرين
59	التراجع على قفصة قماش	تعلم المهارات العاطفية والاجتماعية	4-2	4-2-1	يظهر الطفل مهارات إدارة الذات	يستطيع الطفل ضبط ذاته
60	التراجع على قفصة قماش	مهارات النمو المعرفي	6-1	6-1-2	يظهر الطفل مهارات الاستعداد للقراءة	يتعرف الطفل أشكال الحروف
62	التراجع على قفصة قماش	تعلم المهارات العاطفية والاجتماعية	4-1	4-1-1	يظهر الطفل مهارات الوعي بالذات	يحدد الطفل مشاعره
64	الاستماع بالنظر إلى شيء مما	مهارات النمو الحركي / البدني	5-1	5-1-1	يظهر الطفل مهارة التحكم في جسمه " الاتزان - الحركة "	يستطيع الطفل التحرك/ الوقوف
66	الاستماع بإسقاط الكور في القلوب الكبيرة	مهارات النمو الحركي / البدني	5-2	5-2-2	يظهر الطفل مهارة في استخدام يديه والتحكم بها	يمسك الطفل الأشياء ويتحكم فيه
67	المزيد والمزيد من التقلب	مهارات النمو المعرفي	6-2	6-2-2	يظهر الطفل الوعي بمفاهيم الرياضيات	يصنف الطفل الأشياء وفقاً لمجموعة من الخصائص
69	صورة مقربة لتطور الضمير: الزحف على أدوات باستخدام جلب اللين (الكرتون)	تعلم المهارات العاطفية والاجتماعية	4-3	4-3-1	يظهر الطفل المهارات الاجتماعية	يتواصل الطفل مع الآخرين
77	مهارات الرعية الذاتية (الكلل) - اكل الأطعمة المملحة في الحضنة - (من 6 حتى 9 أشهر)	التطور اللغوي ومهارات التواصل	6-3	6-3-1	يظهر الطفل الاستعداد لاستخدام اللغة	يستخدم الطفل ثلاث أو أربع جمل وي طرح أسئلة
80	مهارات الرعية الذاتية (اللوم) - النوم في الحضنة - (من 6 حتى 12 شهراً)	تعلم المهارات العاطفية والاجتماعية	4-3	4-3-1	يظهر الطفل المهارات الاجتماعية	يتواصل الطفل مع الآخرين
82	مهارات الرعية الذاتية (الإخراج) - تغيير الحفاضات - (من 6 حتى 12 شهراً)	تعلم المهارات العاطفية والاجتماعية	4-3	4-3-1	يظهر الطفل المهارات الاجتماعية	يتواصل الطفل مع الآخرين
83	مهارات الرعية الذاتية (تغيير الملابس) - تغيير الملابس - (من 6 حتى 12 شهراً)	تعلم المهارات العاطفية والاجتماعية	4-3	4-3-1	يظهر الطفل المهارات الاجتماعية	يتواصل الطفل مع الآخرين

فهرس الأنشطة وفقا للمعايير المطبقة في كل نشاط (من ٩ حتى ١٢ شهراً)

صفحة النشاط	اسم النشاط	المجالات	المعيار	المؤشر	المعيار كتابياً	المؤشر كتابياً
87	التجارب الدائم باستخدام اللغة	تعلم المهارات العاطفية والاجتماعية	4-1	4-1-2	يظهر الطفل مهارات الوعي بالذات	يرى الطفل نفسه بصورة صحيحة
		مهارات النمو المعرفي	6-2	6-2-2	يظهر الطفل الوعي بمفاهيم الرياضيات	يصف الطفل الأشياء وفقاً لمجموعة من الخصائص
88	المدح والتهنيز بوضوح وباستمرار	تعلم المهارات العاطفية والاجتماعية	4-3	4-3-1	يظهر الطفل المهارات الاجتماعية	يتواصل الطفل مع الآخرين
		تعلم المهارات العاطفية والاجتماعية	4-3	4-3-1	يظهر الطفل المهارات الاجتماعية	يتواصل الطفل مع الآخرين
		مهارات النمو الحركي / البدني	5-1	5-1-4	يظهر الطفل مهارة التحكم في جسمه " الاتزان - الحركة "	يستطيع الطفل ضرب الكرة
		مهارات النمو المعرفي	6-2	6-2-2	يظهر الطفل الوعي بمفاهيم الرياضيات	يصف الطفل الأشياء وفقاً لمجموعة من الخصائص
90	" اعطني هذا " "تفضل " "شكر"	التطور اللغوي ومهارات التواصل	6-3	6-3-3	يظهر الطفل الاستعداد لاستخدام اللغة	يستخدم الطفل الضمائر / الاساليب
		تعلم المهارات العاطفية والاجتماعية	4-3	4-3-1	يظهر الطفل المهارات الاجتماعية	يتواصل الطفل مع الآخرين
92	" في أي يد؟ "	تعلم المهارات العاطفية والاجتماعية	4-2	4-2-2	يظهر الطفل مهارات إدارة الذات	يتواصل لدى الطفل دافعية ذاتية
		مهارات النمو المعرفي	6-2	6-2-2	يظهر الطفل الوعي بمفاهيم الرياضيات	يصف الطفل الأشياء وفقاً لمجموعة من الخصائص
94	سقوط البين باج (كيس قماش مليء بالحصى)	التطور اللغوي ومهارات التواصل	6-4	6-4-1	يظهر الطفل مهارة في تمييز الأصوات	يميز الطفل بين الأصوات المختلفة
		تعلم المهارات العاطفية والاجتماعية	4-1	4-1-1	يظهر الطفل مهارات الوعي بالذات	يحدد الطفل مشاعره
96	تقليد الإيماءات	مهارات النمو المعرفي	6-1	6-1-2	يظهر الطفل مهارات الاستعداد للقراءة	يتعرف الطفل أشكال الحروف
		التطور اللغوي ومهارات التواصل	6-4	6-4-1	يظهر الطفل مهارة في تمييز الأصوات	يميز الطفل بين الأصوات المختلفة
		تعلم المهارات العاطفية والاجتماعية	4-2	4-2-3	يظهر الطفل مهارات إدارة الذات	يظهر الطفل مهارات التنظيم
		مهارات النمو الحركي / البدني	5-1	5-1-1	يظهر الطفل مهارة التحكم في جسمه " الاتزان - الحركة "	يستطيع الطفل التحرك / الوقوف
99	الغلب على أغن باسماء الأبطال	مهارات النمو المعرفي	6-2	6-2-2	يظهر الطفل الوعي بمفاهيم الرياضيات	يصف الطفل الأشياء وفقاً لمجموعة من الخصائص
		التطور اللغوي ومهارات التواصل	6-4	6-4-1	يظهر الطفل مهارة في تمييز الأصوات	يميز الطفل بين الأصوات المختلفة
		تعلم المهارات العاطفية والاجتماعية	4-1	4-1-1	يظهر الطفل مهارات الوعي بالذات	يحدد الطفل مشاعره
		مهارات النمو الحركي / البدني	5-1	5-1-1	يظهر الطفل مهارة التحكم في جسمه " الاتزان - الحركة "	يستطيع الطفل التحرك / الوقوف
100	الكتب المصورة كتب مصورة للرضع (مرشحة من قبل وزارة التضامن الاجتماعي)	تعلم المهارات العاطفية والاجتماعية	4-3	4-3-2	يظهر الطفل المهارات الاجتماعية	يظهر الطفل التعاطف مع الآخرين
		مهارات النمو المعرفي	6-2	6-2-2	يظهر الطفل الوعي بمفاهيم الرياضيات	يصف الطفل الأشياء وفقاً لمجموعة من الخصائص
		التطور اللغوي ومهارات التواصل	6-4	6-4-2	يظهر الطفل مهارة في تمييز الأصوات	يستمع الطفل للتفاصيل ويحكي قصة
		مهارات النمو الحركي / البدني	5-1	5-1-1	يظهر الطفل مهارة التحكم في جسمه " الاتزان - الحركة "	يستطيع الطفل التحرك / الوقوف
103	الاستمتاع بالموسيقى وعمل الأصوات	مهارات النمو المعرفي	6-1	6-1-2	يظهر الطفل مهارات الاستعداد للقراءة	يتعرف الطفل أشكال الحروف
		تعلم المهارات العاطفية والاجتماعية	4-3	4-3-3	يظهر الطفل المهارات الاجتماعية	يلعب الطفل في مجموعات ويتبادل الأدوار
		التطور اللغوي ومهارات التواصل	6-4	6-4-1	يظهر الطفل مهارة في تمييز الأصوات	يميز الطفل بين الأصوات المختلفة
		مهارات النمو الحركي / البدني	5-1	5-1-1	يظهر الطفل مهارة التحكم في جسمه " الاتزان - الحركة "	يستطيع الطفل التحرك / الوقوف
105	إسقاط أشياء صغيرة في الثوب	مهارات النمو المعرفي	6-2	6-2-2	يظهر الطفل الوعي بمفاهيم الرياضيات	يصف الطفل الأشياء وفقاً لمجموعة من الخصائص
		مهارات النمو الحركي / البدني	5-2	5-2-2	يظهر الطفل مهارة في استخدام يديه والتحكم بها	يمسك الطفل الأشياء ويتحكم فيه
		مهارات النمو المعرفي	6-2	6-2-2	يظهر الطفل الوعي بمفاهيم الرياضيات	يصف الطفل الأشياء وفقاً لمجموعة من الخصائص
		مهارات النمو الحركي / البدني	5-2	5-2-2	يظهر الطفل مهارة في استخدام يديه والتحكم بها	يمسك الطفل الأشياء ويتحكم فيه
109	لعبة المسح (1)	مهارات النمو المعرفي	6-2	6-2-2	يظهر الطفل الوعي بمفاهيم الرياضيات	يصف الطفل الأشياء وفقاً لمجموعة من الخصائص
		مهارات النمو الحركي / البدني	5-2	5-2-2	يظهر الطفل مهارة في استخدام يديه والتحكم بها	يمسك الطفل الأشياء ويتحكم فيه
111	لعبة المسح (2)	مهارات النمو المعرفي	6-2	6-2-2	يظهر الطفل الوعي بمفاهيم الرياضيات	يصف الطفل الأشياء وفقاً لمجموعة من الخصائص
113	يقف، يثني ركبتيه للجلوس ويتنقل صورة مفرقة لتطور الرضيع للوقوف: ثني ركبتيه والتحرك	مهارات النمو الحركي / البدني	5-1	5-1-1	يظهر الطفل مهارة التحكم في جسمه " الاتزان - الحركة "	يستطيع الطفل التحرك / الوقوف
118	يزحف أعلى وأسفل الدرج / المنزلق	مهارات النمو الحركي / البدني	5-1	5-1-3	يظهر الطفل مهارة التحكم في جسمه " الاتزان - الحركة "	يستطيع الطفل الصعود والازول
122	إسقاط ابراج من المعينات	مهارات النمو الحركي / البدني	5-1	5-1-4	يظهر الطفل مهارة التحكم في جسمه " الاتزان - الحركة "	يستطيع الطفل ضرب الكرة
		تعلم المهارات العاطفية والاجتماعية	4-2	4-2-1	يظهر الطفل مهارات إدارة الذات	يستطيع الطفل ضبط ذاته
124	مهارات الرعاية الذاتية (الأكل) - أكل الأطعمة الكاملة في الحضانة - (من 9 حتى 12 شهراً)	تعلم المهارات العاطفية والاجتماعية	4-1	4-1-2	يظهر الطفل مهارات الوعي بالذات	يرى الطفل نفسه بصورة صحيحة
		تعلم المهارات العاطفية والاجتماعية	4-3	4-3-1	يظهر الطفل المهارات الاجتماعية	يتواصل الطفل مع الآخرين

فهرس الأنشطة وفقا للمعايير المطبقة في كل نشاط (من ١٢ حتى ١٨ شهراً)

صفحة النشاط	اسم النشاط	المجالات	المعيار	المؤشر	المعيار كتابياً	المؤشر كتابياً
130	صورة مبسطة لعبة الأدوار	تعلم المهارات العاطفية والاجتماعية	4-3	4-3-3	يظهر الطفل المهارات الاجتماعية	يلعب الطفل في مجموعات ويتبادل الأدوار
		مهارات النمو المعرفي	6-1	6-1-2	يظهر الطفل مهارات الاستعداد للقراءة	يتعرف الطفل أشكال الحروف
133	الحيوانات والأصوات	التطور اللغوي ومهارات التواصل	6-3	6-3-1	يظهر الطفل الاستعداد لاستخدام اللغة	يستخدم الطفل ثلاث أو أربع جمل ويطلب أسئلة
		تعلم المهارات العاطفية والاجتماعية	4-3	4-3-1	يظهر الطفل المهارات الاجتماعية	يتواصل الطفل مع الآخرين
		مهارات النمو المعرفي	6-2	6-2-2	يظهر الطفل الوعي بمفاهيم الرياضيات	يصف الطفل الأشياء وفقاً لمجموعة من الخصائص
		التطور اللغوي ومهارات التواصل	6-4	6-4-1	يظهر الطفل مهارة في تمييز الأصوات	يميز الطفل بين الأصوات المختلفة
137	الطرق على الباب (تك تلك تلك!)	تعلم المهارات العاطفية والاجتماعية	4-1	4-1-2	يظهر الطفل مهارات الوعي بالذات	يرى الطفل نفسه بصورة صحيحة
		مهارات النمو الحركي / البدني	5-1	5-1-1	يظهر الطفل مهارة التحكم في جسمه " الاتزان - الحركة "	يستطيع الطفل التحرك / الوقوف
139	الكتب المصورة للرضع كتب مصورة للرضع (مرشحة من قبل وزارة التضامن الاجتماعي)	مهارات النمو المعرفي	6-2	6-2-2	يظهر الطفل الوعي بمفاهيم الرياضيات	يصف الطفل الأشياء وفقاً لمجموعة من الخصائص
		تعلم المهارات العاطفية والاجتماعية	4-3	4-3-1	يظهر الطفل المهارات الاجتماعية	يتواصل الطفل مع الآخرين
144	اللعبة بالرمل (12 - 24 شهراً)	تعلم المهارات العاطفية والاجتماعية	4-1	4-1-2	يظهر الطفل مهارات الوعي بالذات	يرى الطفل نفسه بصورة صحيحة
		مهارات النمو المعرفي	6-1	6-1-1	يظهر الطفل مهارات الاستعداد للقراءة	يتعرف الطفل معاني الكلمات ويستخدمها
		التطور اللغوي ومهارات التواصل	6-4	6-4-2	يظهر الطفل مهارة في تمييز الأصوات	يستطيع الطفل ضبط ذاته
		تعلم المهارات العاطفية والاجتماعية	4-2	4-2-1	يظهر الطفل مهارات إدارة الذات	يستطيع الطفل ضبط ذاته
144	اللعبة بالرمل (12 - 24 شهراً)	مهارات النمو الحركي / البدني	5-2	5-2-2	يظهر الطفل مهارة في استخدام يديه والتحكم بها	يمسك الطفل الأشياء ويتحكم فيه
		مهارات النمو المعرفي	6-2	6-2-2	يظهر الطفل الوعي بمفاهيم الرياضيات	يصف الطفل الأشياء وفقاً لمجموعة من الخصائص
153	اللعبة بالماء (12 - 24 شهراً)	تعلم المهارات العاطفية والاجتماعية	4-3	4-3-1	يظهر الطفل المهارات الاجتماعية	يتواصل الطفل مع الآخرين
		تعلم المهارات العاطفية والاجتماعية	4-2	4-2-3	يظهر الطفل مهارات إدارة الذات	يظهر الطفل مهارات التنظيم
		مهارات النمو الحركي / البدني	5-2	5-2-2	يظهر الطفل مهارة في استخدام يديه والتحكم بها	يمسك الطفل الأشياء ويتحكم فيه
		مهارات النمو المعرفي	6-2	6-2-2	يظهر الطفل الوعي بمفاهيم الرياضيات	يصف الطفل الأشياء وفقاً لمجموعة من الخصائص

157	تعليم المشاعر، وتشجيعه على المضي قدماً عندما يُكرِّم في شجار مع أقرانه، أو عندما يتعارض رايه مع تعليمات الكبار (من 12 – 24 شهراً)	تعلم المهارات العاطفية والاجتماعية	4-3	4-3-1	يظهر الطفل المهارات الاجتماعية	يتواصل الطفل مع الآخرين
159	التواصل البدني مع المُبْتَدِئات	مهارات النمو الحركي / البدني	5-1	5-1-1	يظهر الطفل مهارة التحكم في جسمه " الاتزان- الحركة"	يستطيع الطفل التحرك/ الوقوف
161	اللعب بالكرة	مهارات النمو الحركي / البدني	5-1	5-1-4	يظهر الطفل مهارة التحكم في جسمه " الاتزان- الحركة"	يستطيع الطفل ضرب الكرة
163	اللعب بالقمش	مهارات النمو المعرفي	6-2	6-2-2	يظهر الطفل الوعي بمفاهيم الرياضيات	يصنف الطفل الأشياء وفقاً لمجموعة من الخصائص
165	اللعب بالحقائق	مهارات النمو الحركي / البدني	5-2	5-2-1	يظهر الطفل مهارة في استخدام يديه والتحكم بها	يستطيع الطفل رسم الأشكال البسيطة
174	الرسم صورة مُقَرَّبَةٌ لتطور الرسم عند الرضع	مهارات النمو المعرفي	6-1	6-1-2	يظهر الطفل مهارات الاستعداد للقراءة	يتعرف الطفل أشكال الحروف
176	القطع واللعب بالألوان	مهارات النمو الحركي / البدني	5-1	5-1-1	يظهر الطفل مهارة التحكم في جسمه " الاتزان- الحركة"	يستطيع الطفل التحرك/ الوقوف
178	يدخل ويخرج من الصندوق	مهارات النمو المعرفي	6-1	6-1-1	يظهر الطفل مهارات الاستعداد للقراءة	يتعرف الطفل معاني الكلمات ويستخدمها
179	يشد لُحْيَةً في أثناء مشيه	تعلم المهارات العاطفية والاجتماعية	4-2	4-2-1	يظهر الطفل مهارات إدارة الذات	يستطيع الطفل ضبط ذاته
181	المشي	مهارات النمو الحركي / البدني	5-1	5-1-1	يظهر الطفل مهارة التحكم في جسمه " الاتزان- الحركة"	يستطيع الطفل التحرك/ الوقوف
182	مهارات الرعاية الذاتية (الأكل) - أكل الأغذية التكميلية في الحضانة - (من 12 - 24 شهراً) صورة مُقَرَّبَةٌ لتطور الرضيع: الإمساك بالمعلقة للأكل	تعلم المهارات العاطفية والاجتماعية	4-2	4-2-3	يظهر الطفل مهارات إدارة الذات	يظهر الطفل مهارات التنظيم
184	مهارات الرعاية الذاتية (النوم) - النوم في الحضانة - (من 12 - 24 شهراً)	تعلم المهارات العاطفية والاجتماعية	4-2	4-2-3	يظهر الطفل مهارات إدارة الذات	يظهر الطفل مهارات التنظيم
186	مهارات الرعاية الذاتية (الإخراج) - تغيير الحفاطات - (من 12 - 24 شهراً)	تعلم المهارات العاطفية والاجتماعية	4-2	4-2-3	يظهر الطفل مهارات إدارة الذات	يظهر الطفل مهارات التنظيم

فهرس الأنشطة وفقاً للمعايير المطبقة في كل نشاط (من 18 حتى 24 شهراً)

صفحة النشاط	اسم النشاط	المجالات	المعيار	المؤشر	المعيار كتابياً	المؤشر كتابياً
191	التفرغ في دور الوالدين	تعلم المهارات العاطفية والاجتماعية	4-3	4-3-3	يظهر الطفل المهارات الاجتماعية	يلعب الطفل في مجموعات ويتبادل الأدوار
194	التعب على نغم الموسيقى	مهارات النمو الحركي / البدني	5-1	5-1-1	يظهر الطفل مهارة التحكم في جسمه " الاتزان- الحركة"	يستطيع الطفل ضبط ذاته
197	المؤيد السعري عمل اشغال مختلفة باستخدام المنديل	التطور اللغوي ومهارات التواصل	6-2	6-2-2	يظهر الطفل الوعي بمفاهيم الرياضيات	يصنف الطفل الأشياء وفقاً لمجموعة من الخصائص
207	التظاهر بلتنا حيوانات	مهارات النمو المعرفي	6-2	6-2-2	يظهر الطفل الوعي بمفاهيم الرياضيات	يصنف الطفل الأشياء وفقاً لمجموعة من الخصائص
209	الجرى على المسيرة	مهارات النمو الحركي / البدني	5-1	5-1-1	يظهر الطفل مهارة التحكم في جسمه " الاتزان- الحركة"	يستطيع الطفل التحرك/ الوقوف
210	اللعب بالحقائق	مهارات النمو الحركي / البدني	5-1	5-1-1	يظهر الطفل مهارة التحكم في جسمه " الاتزان- الحركة"	يستطيع الطفل الفهم
213	اللعب بالبولونات	تعلم المهارات العاطفية والاجتماعية	4-3	4-3-1	يظهر الطفل المهارات الاجتماعية	يتواصل الطفل مع الآخرين
214	لعبة تجري فيها المسيرة أو الأطفال وراء أقرانهم ويقولون بلس بعضهم	تعلم المهارات العاطفية والاجتماعية	4-3	4-3-1	يظهر الطفل المهارات الاجتماعية	يتواصل الطفل مع الآخرين
216	وضع المنصات	مهارات النمو الحركي / البدني	4-4	4-4-2	يظهر الطفل مهارات اتخاذ القرار	يستطيع الطفل اقتراح حلول للمشاكل
217	اللعب بالصلصال المصنوع من التفلق	تعلم المهارات العاطفية والاجتماعية	4-1	4-1-2	يظهر الطفل مهارات الوحي بالذات	يرى الطفل نفسه بصورة صحيحة
219	وضع الختم	مهارات النمو الحركي / البدني	5-2	5-2-2	يظهر الطفل مهارة في استخدام يديه والتحكم بها	يستطيع الطفل رسم الأشكال البسيطة
221	تركيب برزل قطعة واحدة (الاشكال الهندسية)	مهارات النمو الحركي / البدني	5-2	5-2-1	يظهر الطفل مهارة في استخدام يديه والتحكم بها	يستطيع الطفل رسم الأشكال البسيطة
223	مكعبات نفس الحجم (ضع أحدها على الآخر؛ ضعه جنباً إلى جنب بالقرب من الحائط؛ ضعه في صندوق، الخ.)	تعلم المهارات العاطفية والاجتماعية	4-1	4-1-2	يظهر الطفل مهارات الوحي بالذات	يرى الطفل نفسه بصورة صحيحة
225	تركيب برزل 4 أجزاء (كك وتركيب)	مهارات النمو المعرفي	6-2	6-2-2	يظهر الطفل الوعي بمفاهيم الرياضيات	يصنف الطفل الأشياء وفقاً لمجموعة من الخصائص
226	وضع الخط في النقب	مهارات النمو الحركي / البدني	5-2	5-2-2	يظهر الطفل مهارة في استخدام يديه والتحكم بها	يستطيع الطفل رسم الأشكال البسيطة
228	الأرزان في النقب	مهارات النمو الحركي / البدني	5-2	5-2-2	يظهر الطفل مهارة في استخدام يديه والتحكم بها	يستطيع الطفل رسم الأشكال البسيطة
230	صعود وتزلج الدرج والفز	تعلم المهارات العاطفية والاجتماعية	4-2	4-2-2	يظهر الطفل مهارات إدارة الذات	يتواصل الطفل مع الآخرين
233	مهارات الرعاية الذاتية (الأكل) - أكل الأطعمة المكملة في الحضانة - (18 - 24 شهراً)	تعلم المهارات العاطفية والاجتماعية	4-3	4-3-1	يظهر الطفل المهارات الاجتماعية	يتواصل الطفل مع الآخرين

## تنمية الأطفال الرضع الذين تتراوح أعمارهم بين شهر واحد و 24 شهرًا مع رعاية وتعليم مبسرات دور الحضنة والتعاون مع الآباء وأولياء الأمور

### في 4 مجالات من التنمية المنصوص عليها في معايير جودة الحضانات في مصر (أضاف المشروع مجال الرعاية الذاتية لأهميته)

مجالات معايير جودة الحضنة	مرحلة التطور	من شهر حتى 3 شهور	من 3 شهور حتى 6 شهور	من 6 شهور حتى 9 شهور	من 9 شهور حتى 12 شهرًا	من 12 شهرًا حتى 18 شهرًا	من 18 شهرًا حتى 24 شهرًا
مجال رعاية الآباء وأولياء الأمور	الهدف الاسمي	<p>يقضي الطفل الرضيع وقتًا مريحًا ووقتًا نشطًا بجانبه</p>	<p>يقضي الطفل الرضيع وقتًا في برامج جيد ووقتًا لرعايته وتحت إشراف الوالدين، والذي أصبح تلميذًا</p>	<p>يزداد تعلق الطفل الرضيع بالوالدين الذين يرضونه بالقرب منهم.</p>	<p>يقدر العشرة التي يخلقها الرضيع معهم وتقبل قلوبهم من الأهل، ويكون حريصًا على التواصل في مكان مرئي</p>	<p>يستمتع الرضيع بالتواصل الاجتماعي مع الوالدين، ويشارك في اللعب معهم، والمعلمين والغيرهم في الأنشطة. مع الرضيع يصبح قادرًا على إظهار مشاعر الغضب والفرح.</p>	<p>يريد الطفل الرضيع أن يظل الرضيع بنفسه بشكل مزايا</p>
		<p>يقضي الطفل الرضيع وقتًا مريحًا ووقتًا نشطًا بجانبه</p>	<p>يقضي الطفل الرضيع وقتًا مريحًا ووقتًا نشطًا بجانبه</p>	<p>يقضي الطفل الرضيع وقتًا مريحًا ووقتًا نشطًا بجانبه</p>	<p>يقضي الطفل الرضيع وقتًا مريحًا ووقتًا نشطًا بجانبه</p>	<p>يقضي الطفل الرضيع وقتًا مريحًا ووقتًا نشطًا بجانبه</p>	<p>يقضي الطفل الرضيع وقتًا مريحًا ووقتًا نشطًا بجانبه</p>
مجال تنمية مهارات التواصل والتعبير	الهدف الاسمي	<p>يقضي الطفل الرضيع وقتًا مريحًا ووقتًا نشطًا بجانبه</p>	<p>يقضي الطفل الرضيع وقتًا مريحًا ووقتًا نشطًا بجانبه</p>	<p>يقضي الطفل الرضيع وقتًا مريحًا ووقتًا نشطًا بجانبه</p>	<p>يقضي الطفل الرضيع وقتًا مريحًا ووقتًا نشطًا بجانبه</p>	<p>يقضي الطفل الرضيع وقتًا مريحًا ووقتًا نشطًا بجانبه</p>	<p>يقضي الطفل الرضيع وقتًا مريحًا ووقتًا نشطًا بجانبه</p>
		<p>يقضي الطفل الرضيع وقتًا مريحًا ووقتًا نشطًا بجانبه</p>	<p>يقضي الطفل الرضيع وقتًا مريحًا ووقتًا نشطًا بجانبه</p>	<p>يقضي الطفل الرضيع وقتًا مريحًا ووقتًا نشطًا بجانبه</p>	<p>يقضي الطفل الرضيع وقتًا مريحًا ووقتًا نشطًا بجانبه</p>	<p>يقضي الطفل الرضيع وقتًا مريحًا ووقتًا نشطًا بجانبه</p>	<p>يقضي الطفل الرضيع وقتًا مريحًا ووقتًا نشطًا بجانبه</p>
مجال تنمية المهارات الحركية	الهدف الاسمي	<p>يقضي الطفل الرضيع وقتًا مريحًا ووقتًا نشطًا بجانبه</p>	<p>يقضي الطفل الرضيع وقتًا مريحًا ووقتًا نشطًا بجانبه</p>	<p>يقضي الطفل الرضيع وقتًا مريحًا ووقتًا نشطًا بجانبه</p>	<p>يقضي الطفل الرضيع وقتًا مريحًا ووقتًا نشطًا بجانبه</p>	<p>يقضي الطفل الرضيع وقتًا مريحًا ووقتًا نشطًا بجانبه</p>	<p>يقضي الطفل الرضيع وقتًا مريحًا ووقتًا نشطًا بجانبه</p>
		<p>يقضي الطفل الرضيع وقتًا مريحًا ووقتًا نشطًا بجانبه</p>	<p>يقضي الطفل الرضيع وقتًا مريحًا ووقتًا نشطًا بجانبه</p>	<p>يقضي الطفل الرضيع وقتًا مريحًا ووقتًا نشطًا بجانبه</p>	<p>يقضي الطفل الرضيع وقتًا مريحًا ووقتًا نشطًا بجانبه</p>	<p>يقضي الطفل الرضيع وقتًا مريحًا ووقتًا نشطًا بجانبه</p>	<p>يقضي الطفل الرضيع وقتًا مريحًا ووقتًا نشطًا بجانبه</p>











الإصدار الثاني: نوفمبر ٢٠٢٣ (الطبعة النهائية تم تدعيمها من قبل وزارة التضامن الاجتماعي المصرية) "مشروع الجايكا لتحسين جودة تنمية الطفولة المبكرة"  
المحرر: تيتسو كاميتاني  
صانعي ومطوري المحتوى: يوكو كاجياما، يوتاكا هاسيجاوا (خبراء بالجايكا)  
الرسوم التوضيحية: مايومي يوشينو  
فريق مشروع تحسين جودة تنمية الطفولة المبكرة (بسنت أحمد آية عمارة نشوى نبيل لينا المشد سلمى الألفي شدوه هشام تسنيم الزهيري  
ميكي كاوامورا دينا ناكاياسو نور اوكومورا)  
إشراف على التحرير: اللجنة الخاصة بكلية التربية للطفولة المبكرة جامعة الإسكندرية.  
شكر خاص لجامعة الإسكندرية واليونيسف بمصر ووزارة التضامن الاجتماعي والجايكا بمصر.

للمرجع:

الموقع الإلكتروني: <https://www.ecd-egypt.com/> <https://www.jica.go.jp/index.html>  
صفحة الفيسبوك: <https://www.facebook.com/ECDEGYPT/>  
البريد الإلكتروني: [ecd.project.eypt@gmail.com](mailto:ecd.project.eypt@gmail.com)

حقوق النشر © ٢٠٢١ مشروع تحسين جودة تنمية الطفولة المبكرة، جايكا، مصر (ECD-JICA)، جميع الحقوق محفوظة  
يحظر الاستخدام غير المصرح به للرسوم التوضيحية

November 2023 (Final Edition endorsed by Ministry of Social Solidarity of Egypt ) JICA Project "Quality Improvement of Early Childhood Development  
Editor: Tetsuo Kamitani Content Creators & Developers: Yoko Kajiyama, Yutaka Hasegawa (JICA Experts)  
Illustration: Mayumi Yoshino  
with ECD-JICA Team (Basant Ahmad Aya Emara Nashwa Nabil Lina El Mashad Salma El Alfay Shadwa Hesham Tasneem El Zuhairy  
Miki Kawamura Dina Nakayasu Nour Okumura )  
Editorial Supervision: Special committee of Faculty of Education for Early Childhood, Alexandria University

Special Thanks to Alexandria University, UNICEF Egypt, Ministry of Social Solidarity, and JICA Egypt

Reference: URL: <https://www.ecd-egypt.com/> <https://www.jica.go.jp/index.html>  
FB: <https://www.facebook.com/ECDEGYPT/>  
Email: [ecd.project.eypt@gmail.com](mailto:ecd.project.eypt@gmail.com)

Copyright © 2021 Quality Improvement for Early Childhood Development, Egypt (ECD-JICA) Project, All Rights Reserved.

**Unauthorized Use of Illustrations is Prohibited.**



SAWIRIS FOUNDATION  
مؤسسة ساويرس



يونسف

